



CENTERSTACK AND SHIFTER BEZEL

CHALLENGER

PROCEDURE STEPS:

WARNING: Disable the airbag system before attempting any steering wheel, steering column, or instrument panel component diagnosis or service. Disconnect and isolate the negative battery (ground) cable, then wait two minutes for the airbag system capacitor to discharge before performing further diagnosis or service. This is the only sure way to disable the airbag system. Failure to take the proper precautions could result in accidental airbag deployment and possible serious or fatal injury.

1. Disconnect the negative battery cable.
2. Using trim stick C-4755 or equivalent, remove the shifter trim ring (2) and console trim plate (1) by releasing the snapretainers from the console.
3. Install the new console trim plate (1) and shifter trim ring (2) by pressing the snapretainers into the console.
4. Using trim stick C-4755 or equivalent, remove the center bezel (2) from the instrument panel (1) by releasing the snapretainers from the instrument panel.
5. Disconnect the heated seat switch (3) electrical connectors, if equipped
6. Disconnect the A/C-heater control and hazard switch connectors.
7. Remove the center bezel from the vehicle.

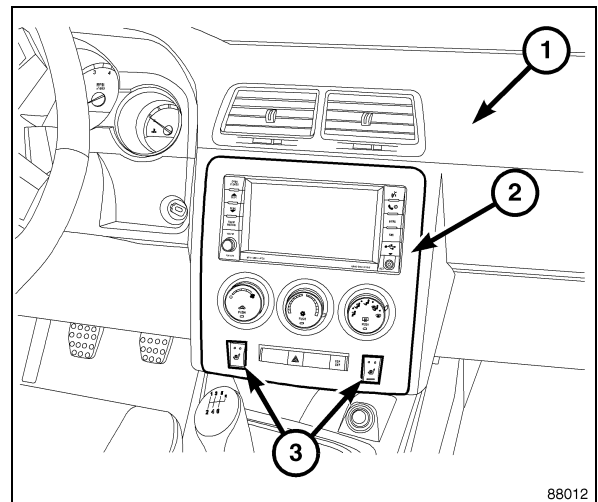
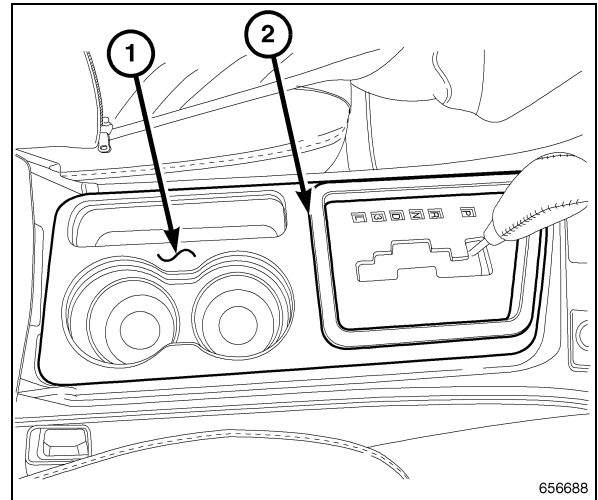

NOTE: Take the proper precautions to protect the front face of the instrument panel center bezel from cosmetic damage during this service procedure.

8. Remove the four screws (1) that are securing the A/C-heater control (2) to the instrument panel center bezel and remove the control.
9. Remove the two screws that are securing the hazard switch to the instrument panel center bezel and remove the switch.
10. From the back of the center bezel squeeze the two tabs at the top and bottom of the heated seat switch and push the heated seat switch through the opening of the center bezel.

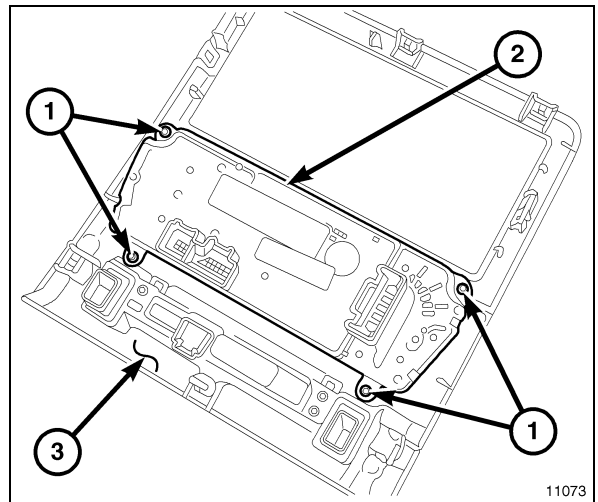

11. Transfer the A/C-heater control (2), heated seat switch, and the hazard switch to the new instrument panel center bezel (3).
12. Position the A/C-heater control (2) into the instrument panel center bezel (3).
13. Install the four screws (1) that secure the A/C-heater control to the instrument panel center bezel. Tighten the screws to 2 N•m (17 in.lbs.).
14. Install the two screws that secure the hazard switch to the instrument panel center bezel. Tighten the screws to 2 N•m (17 in.lbs.).

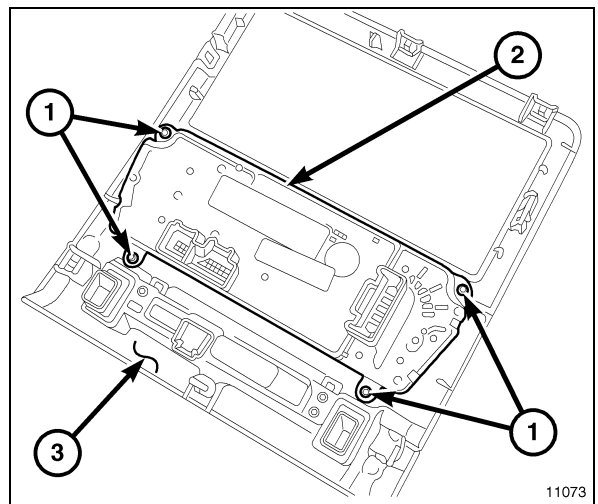

15. Install the heated seat switches. From the front of the center bezel (2), carefully push the heated seat switch (1) in through the front of the bezel until both tabs (3) lock into place.

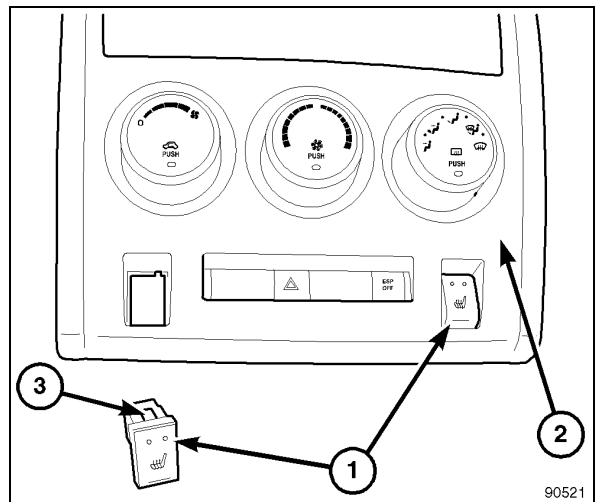

16. Position the center bezel (2) near the instrument panel (1).
17. Connect the electrical connectors for the A/C control, heated seat switches, if equipped, and the hazard switch.
18. Install the center bezel onto the instrument panel and carefully push on the outside edges of the center bezel to fully seat the snap clip retainers.

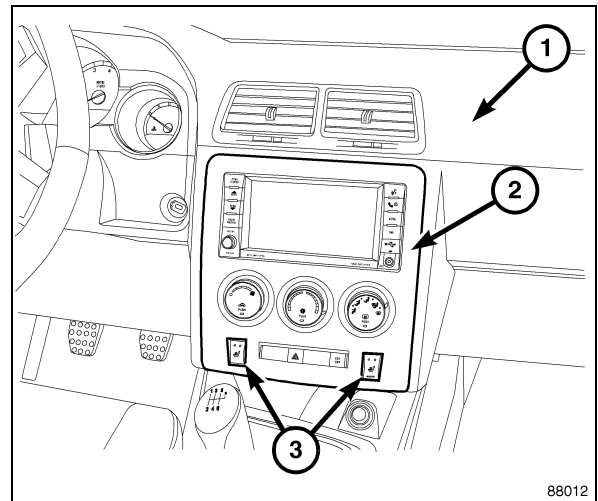

19. Connect the negative battery cable.

NOTE: The A/C-heater control automatically performs the Actuator Calibration function when the ignition is initially turned on when installing a new control or reinstalling the original control. However, the Actuator Calibration function must be manually initiated using a scan tool if the A/C-heater control has been previously installed in another vehicle.

20. If required, initiate the Actuator Calibration function using a scan tool.



TRAIN D'ENGRENAGES COAXIAUX ET ENJOLIVEUR DE LEVIER DE VITESSES

CHALLENGER

ÉTAPES DE LA PROCÉDURE :

AVERTISSEMENT: Désactiver le système de sac gonflable avant de tenter de faire le diagnostic ou la réparation du volant de direction, de la colonne de direction ou du composant de tableau de bord. Débrancher et isoler le câble de tension négative de la batterie (masse), attendre ensuite deux minutes pour que le condensateur de système de sac gonflable se décharge avant d'effectuer un diagnostic plus approfondi ou une réparation. Il s'agit du seul moyen sûr de désactiver le système de sac gonflable. Si les précautions appropriées ne sont pas respectées, il pourrait y avoir un déploiement accidentel du sac gonflable et des blessures voire la mort pourraient se produire.

1. Débrancher le câble de tension négative de la batterie.
2. À l'aide d'une baguette cale-garniture C-4755 ou l'équivalent, enlever la bague de garniture de levier de vitesses (2) et la plaque de garnissage de la console (1) en dégageant les agrafes de retenue de la console.
3. Installer la nouvelle plaque de garnissage de console (1) et la bague de levier de vitesses (2) en appuyant sur les agrafes de retenue sur la console.

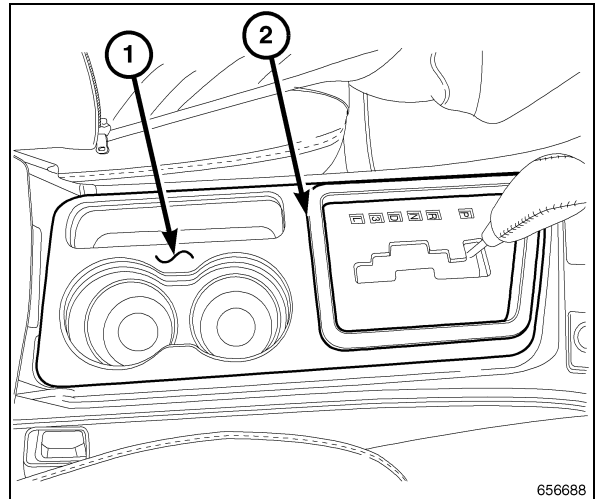

4. À l'aide d'une baguette cale-garniture C-4755 ou l'équivalent, enlever l'enjoliveur central (2) du tableau de bord (1) en dégageant les dispositifs de retenue du tableau de bord.
5. Débrancher les connecteurs électriques de contacteur de siège chauffant (3), si le véhicule en est équipé
6. Débrancher les connecteurs de commande de chauffage et de climatisation, et de contacteur de feux de détresse.
7. Enlever l'enjoliveur central du véhicule.

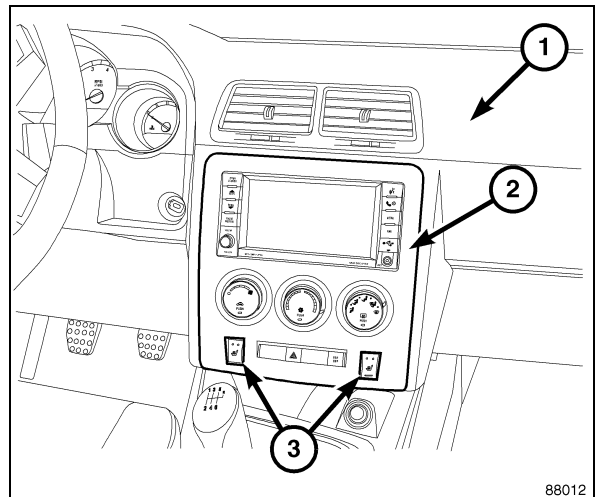

REMARQUE: Prendre les précautions appropriées pour protéger l'avant de l'enjoliveur central de tableau de bord contre des dommages esthétiques lors de procédure de réparation.

8. Enlever les quatre vis (1) qui fixent la commande de climatisation et de chauffage (2) à l'enjoliveur central de tableau de bord et enlever la commande.
9. Enlever les deux vis qui fixent le contacteur de feux de détresse à l'enjoliveur central de tableau de bord et enlever le contacteur.
10. De la partie arrière de l'enjoliveur central, pincer les deux pattes du haut et du bas de la commande de siège chauffant et pousser la commande de siège chauffant par l'ouverture de l'enjoliveur central.

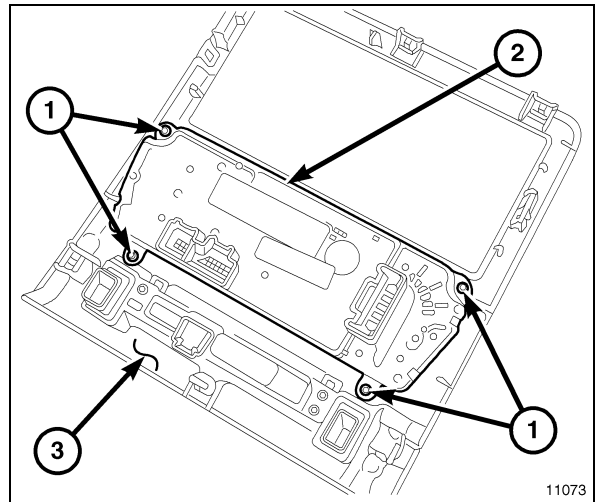

11. Transférer la commande de climatisation-chauffage (2), la commande de siège chauffant et le contacteur de feux de détresse sur l'enjoliveur central de tableau de bord (3).
12. Positionner la commande de climatisation-chauffage (2) dans l'enjoliveur central de tableau de bord (3).
13. Poser les quatre vis (1) qui fixent la commande de climatisation-chauffage à l'enjoliveur central de tableau de bord. Serrer les vis avec un couple de 2 N•m (17 po/lb).
14. Poser les deux vis qui fixent le contacteur de feux de détresse à l'enjoliveur central de tableau de bord. Serrer les vis avec un couple de 2 N•m (17 po/lb)

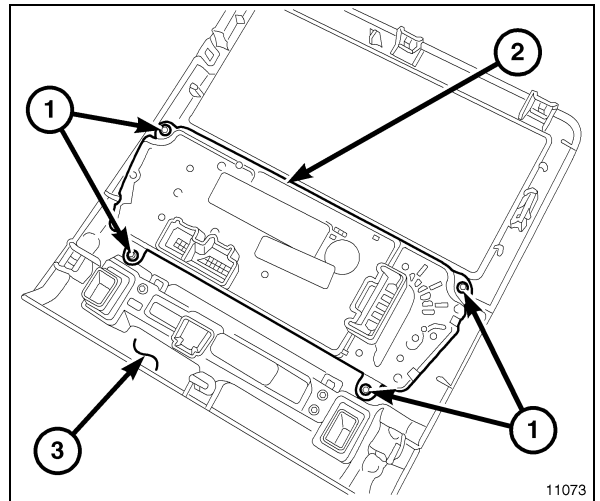

15. Installer les commandes de siège chauffant. De la partie avant de l'enjoliveur central (2), pousser doucement la commande de siège chauffant (1) par l'avant de l'enjoliveur jusqu'à ce que les deux pattes (3) s'enclenchent.

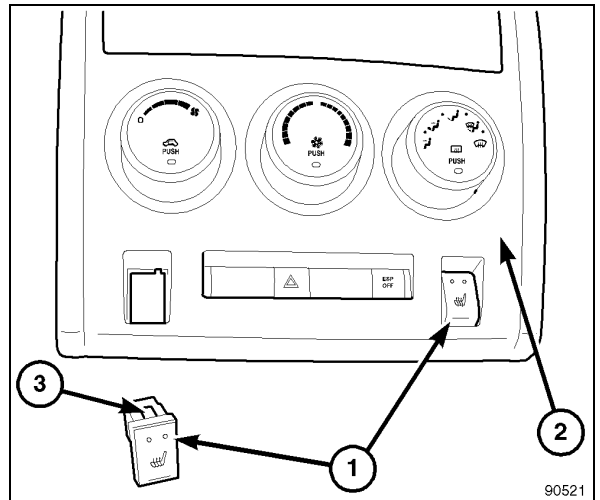

16. Positionner l'enjoliveur central (2) près du tableau de bord (1).
17. Brancher les connecteurs électriques pour la commande de climatisation-chauffage, les commandes de siège chauffant, le cas échéant, et le contacteur de feux de détresse.
18. Installer l'enjoliveur central sur le tableau de bord et pousser doucement les bords extérieurs de l'enjoliveur central pour bien mettre en place les dispositifs de retenue.

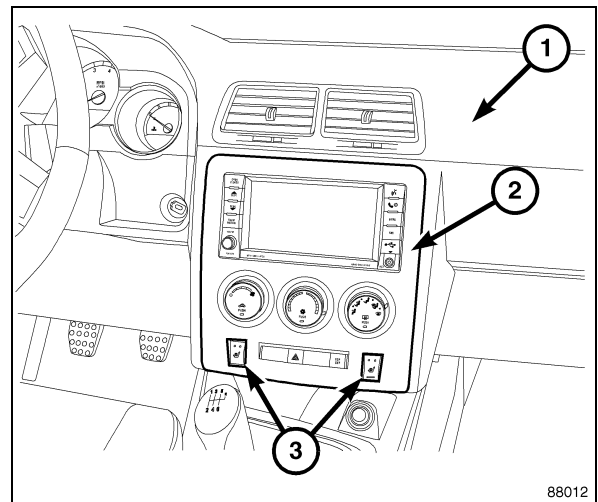

19. Brancher le câble de tension négative de la batterie.

REMARQUE: La commande de climatisation-chauffage effectue automatiquement la fonction d'étalonnage d'actionneur lorsque le contact est initialement mis lors de l'installation d'une nouvelle commande ou de la réinstallation de la commande d'origine. Cependant, la fonction d'étalonnage d'actionneur doit être lancée manuellement à l'aide d'un analyseur-contrôleur si la commande de climatisation-chauffage a été installée initialement dans un autre véhicule.

20. Au besoin, lancer la fonction d'étalonnage d'actionneur à l'aide de l'analyseur-contrôleur.



SOPORTE CENTRAL Y PANEL DE LA PALANCA DE CAMBIOS

CHALLENGER

PASOS DEL PROCEDIMIENTO:

ADVERTENCIA: Antes de intentar cualquier diagnóstico o reparación de componentes del volante, de la columna de dirección o del panel de instrumentos, desactive el sistema airbag. Desconecte y aisle el cable negativo (masa) de la batería; a continuación, espere dos minutos hasta que se descargue el condensador del sistema de airbag antes de continuar con la diagnosis o la reparación. ÉSTA ES LA ÚNICA FORMA SEGURA DE DESACTIVAR EL SISTEMA DE AIRBAG. De no tomar las precauciones adecuadas se podría producir desplegar el airbag de forma accidental y causar lesiones graves o mortales.

1. Desconecte el cable negativo de la batería .
2. Con la herramienta de hoja plana C-4755 o equivalente, retire el anillo embellecedor (2) y el panel de revestimiento de la consola (1). Para ello, desencaje los elementos de fijación de la consola.
3. Monte el nuevo panel de revestimiento de la consola (1) y el anillo embellecedor (2) presionando los elementos de fijación en la consola.

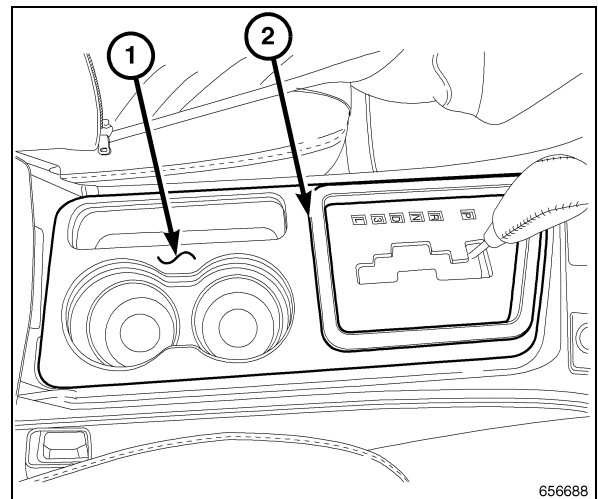

4. Con la herramienta de hoja plana C-4755 o equivalente, retire el panel central (2) del panel de instrumentos (1). Para ello, desencaje los elementos de fijación del panel de instrumentos.
5. Desenchufe los conectores eléctricos del interruptor de asiento calefactado (3), según versiones.
6. Desenchufe los conectores del interruptor de luces de emergencia y de control del calefactor-A/A.
7. Retire el panel central del vehículo.

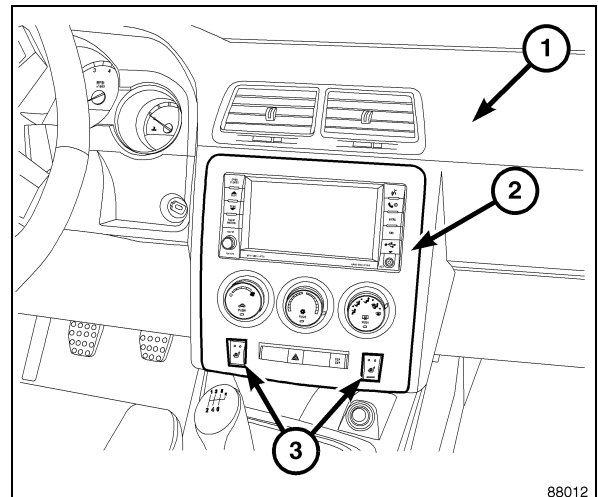

NOTA: Tome las precauciones adecuadas para proteger la parte frontal del panel central del cuadro de instrumentos para evitar que se dañe durante este procedimiento.

8. Retire los cuatro tornillos(1) que fijan el control del calefactor A/A (2) al panel central del panel de instrumentos y retire el elemento de control.
9. Retire los dos tornillos que fijan el interruptor de las luces de emergencia al panel central del cuadro de instrumentos y retire el interruptor.
10. Desde la parte posterior del panel central, presione las dos lengüetas superiores e inferiores del interruptor del asiento calefactado y presione el interruptor del asiento calefactado a través de la abertura del panel central.

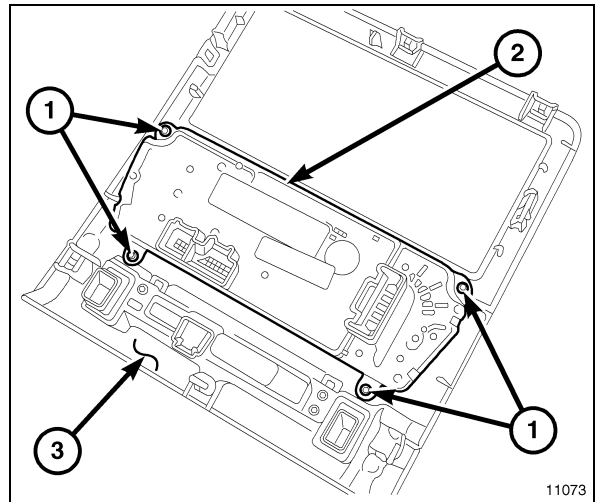

11. Monte el control del calefactor-A/A (2), el interruptor del asiento calefactado y el interruptor de las luces de emergencia en el nuevo panel central del cuadro de instrumentos (3).
12. Coloque el elemento de control del calefactor-A/A (2) en el panel central del cuadro de instrumentos (3).
13. Monte los cuatro tornillos (1) que fijan el elemento de control del calefactor-A/A al panel central del cuadro de instrumentos. Apriete los tornillos a 2 N•m (17 lb in).
14. Monte los dos tornillos que fijan el interruptor de las luces de emergencia al panel central del cuadro de instrumentos. Apriete los tornillos a 2 N•m (17 lb in).

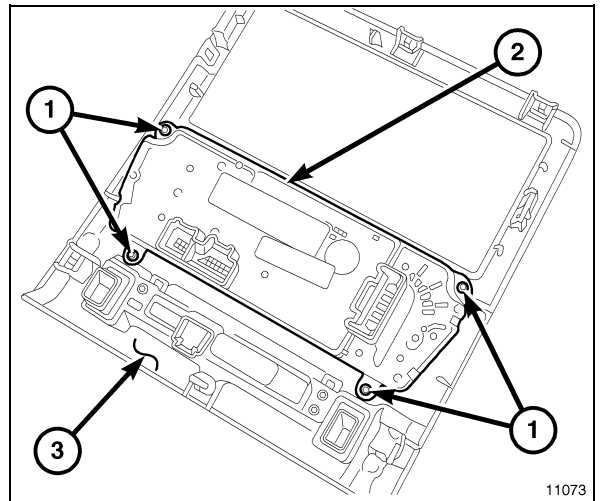

15. Monte los interruptores del asiento calefactado. Desde la parte delantera del panel central (2), presione suavemente el interruptor del asiento calefactado (1) a través de la parte delantera del panel hasta que las lengüetas (3) encajen en su sitio.

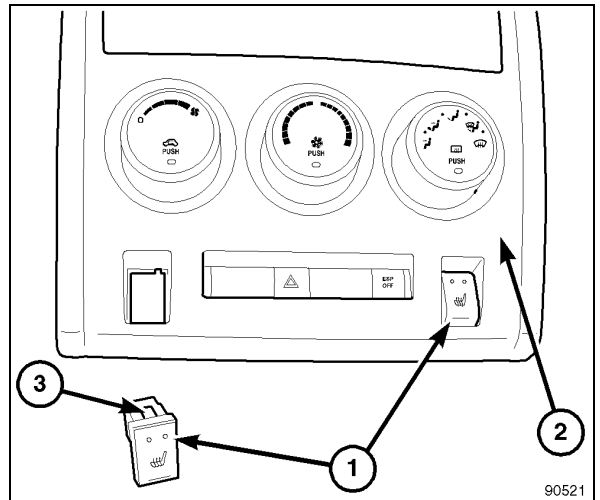

16. Coloque el panel central (2) cerca del panel de instrumentos (1).
17. Enchufe los conectores eléctricos del elemento de control del A/A, de los interruptores de los asientos calefactados, (según versiones) y del interruptor de las luces de emergencia.
18. Monte el panel central en el panel del cuadro de instrumentos y presione suavemente los bordes exteriores del panel hasta que los elementos de fijación encajen completamente.

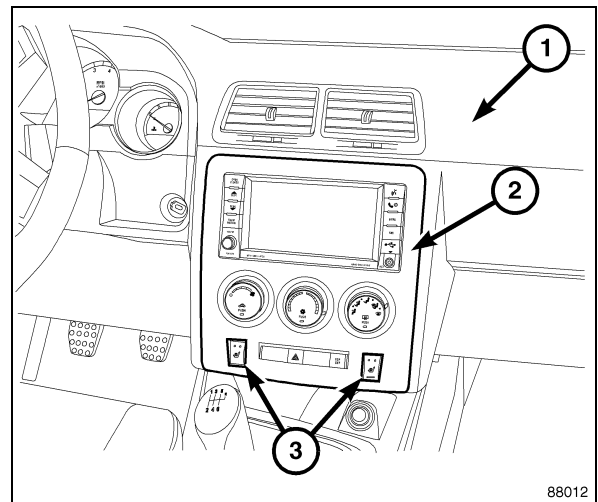

19. Conecte el cable negativo de la batería.

NOTA: El elemento de control del calefactor-A/A llevará a cabo de forma automática la función de calibración del accionador cuando conecte el encendido al montar el nuevo elemento de control o al volver a montar el controlador original. Sin embargo, debe iniciarse de forma manual la función de calibración del accionador con una herramienta de diagnóstico cuando el elemento de control del calefactor-A/A se haya montado previamente en otro vehículo.

20. Según versiones, inicie la función de calibración del accionador con la herramienta de diagnóstico.