

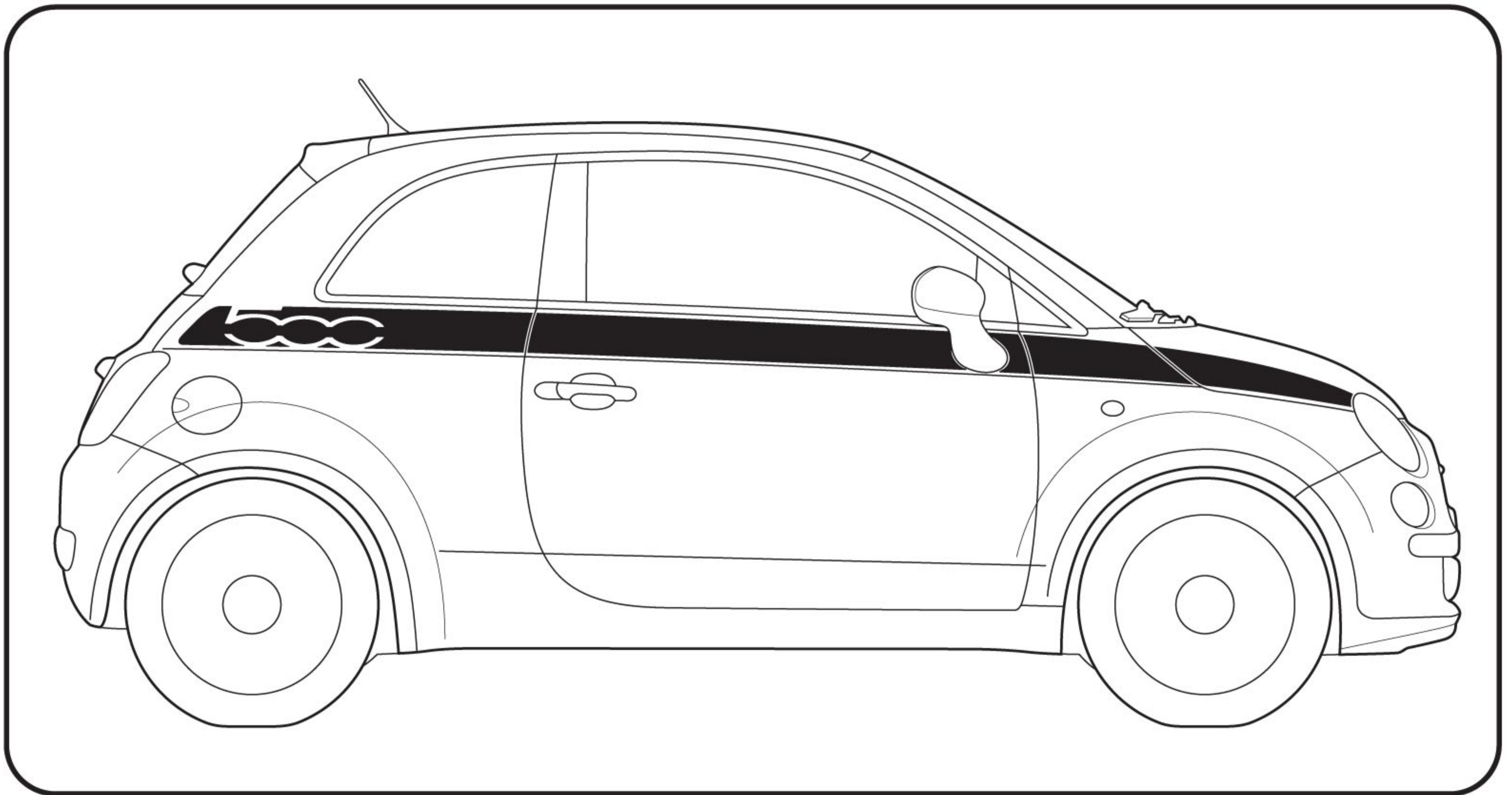

**MOPAR®**



## **2011 FIAT 500 STRIPE KIT**

K# K6861303





# GRAPHIC APPLICATION INSTRUCTIONS

**Note:**

- Wash hands prior to installation or use alcohol wipe.
- Vehicle and decal temperature should be between 70° F and 90° F.
- Leave vehicle in warm facility for 5 hours after application.
- DO NOT wash car for 5 days after installation.
- DO NOT apply in direct sunlight.
- Apply in a dust-free environment.
- Use a generous amount of solution.

**Soap/Water Solution:**

In a spray atomizer, mix the following:

- 5 ml (1 tsp) liquid soap, (lanolin-free)
- 1 litre (1 qt) of water

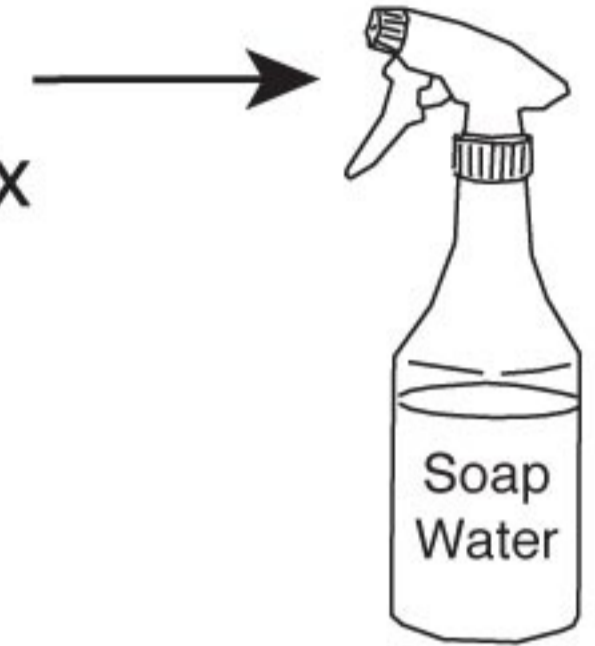

## TOOLS REQUIRED

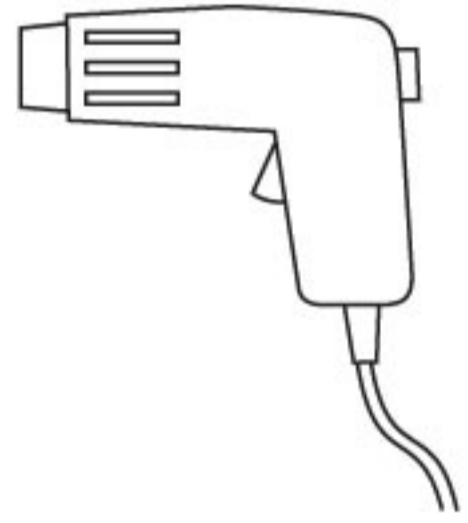

Heat Gun  
(If needed)

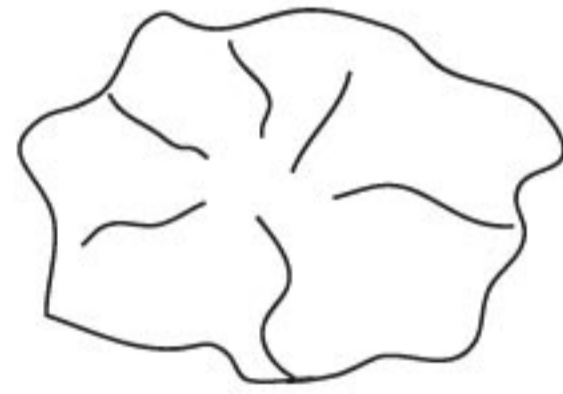

Clean Lint-Free  
Cloth



Pin



100%  
Isopropyl  
Alcohol

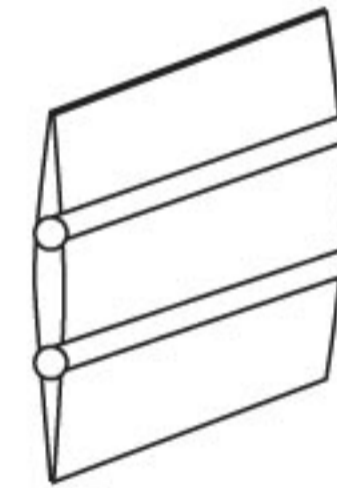

Squeegee



Spray  
Bottle



# FIAT 500 DECAL INSTRUCTIONS

- 1. DEFECT REMOVAL :** Remove any dirt nibs or defects in the paint that would result in objectionable read-through defects after decal is applied.
- 2. BODY SURFACE:** Body surface temperature must be a minimum of 70°F during decal application to ensure conformability and initial adhesive bond.
- 3. ALCOHOL WIPE:** Wipe the body surface to which the decals will be applied with a clean, lint-free cloth moistened with isopropyl alcohol to remove contaminants.
- 4. DRY WIPE:** Wipe the same body surfaces as in step 3 with a clean, dry lint-free cloth to remove remaining haze.

## INSTALL DOOR DECAL FIRST

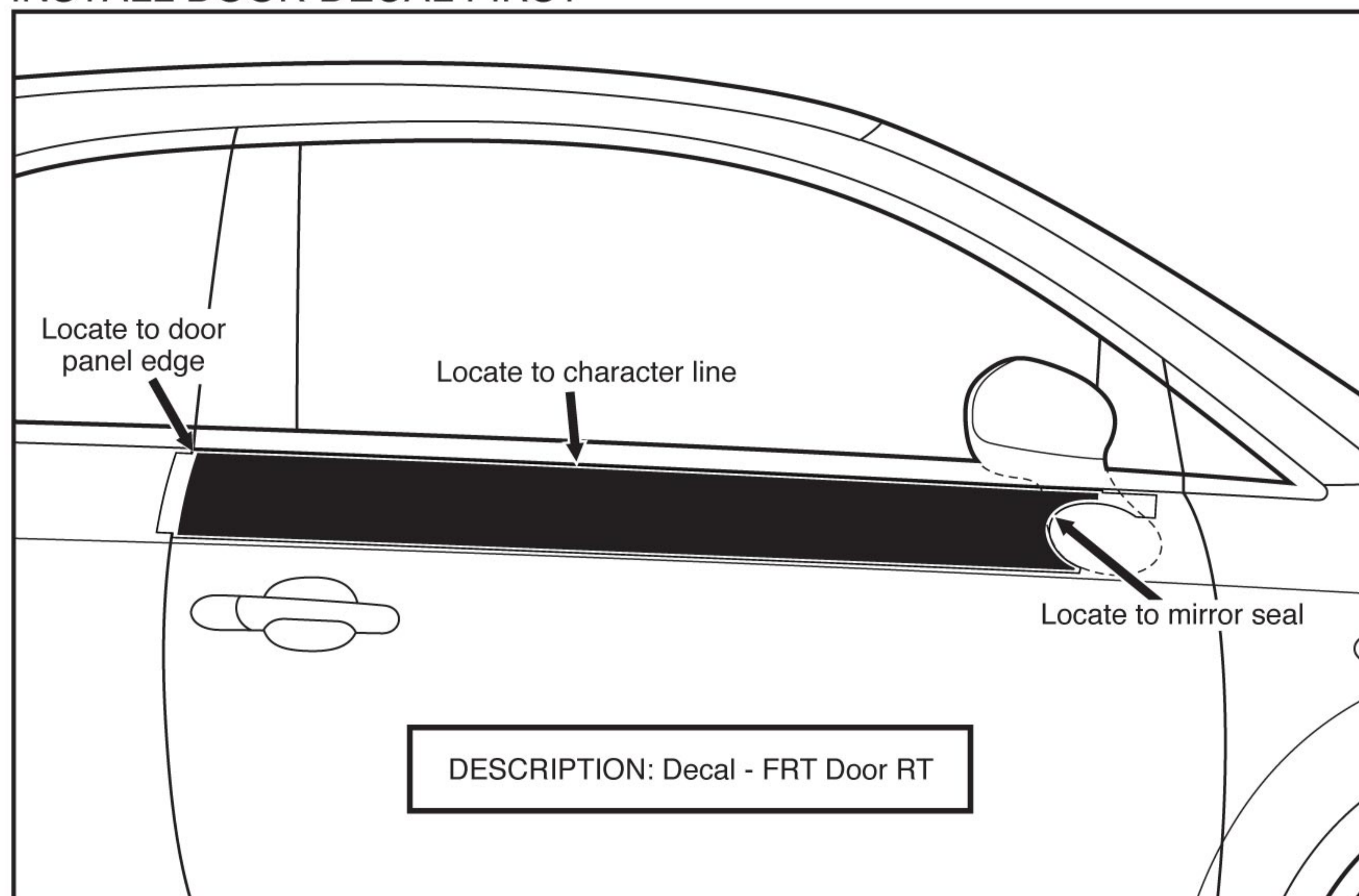

- 5. DOOR DECAL LINER REMOVAL:** Lay decal paper liner side up on flat, clean surface. Slowly remove paper liner in a 180° direction, keeping part as flat as possible. Avoid finger contact with decal adhesive surface. Spray exposed adhesive and the door surface with the wetting solution.
- 6. DOOR DECAL POSITIONING:** Hold the premask area of the part and position to body using paper premask locators. First locate the premask to the side mirror seal. Then locate the premask to the upper character line and door panel edge. Do not pre-adhere decal to vehicle with hands. Keep decal as flat as possible. Do not allow the adhesive surface to become contaminated by touching clothing or floor, etc. **If the decal does not float into position**, add one to two more drops of liquid dish soap to the wetting solution. Once decal is in position, spray the premask with the wetting solution. This will allow the squeegee to glide over the premask easier.
- 7. SQUEEGEE:** Squeegee entire decal with a plastic squeegee. Start at the center and fan out to the edges using firm, overlapping strokes. Take extra care working the edge of the squeegee around the mirror seal.



8. **PREMASK REMOVAL:** Slowly remove the premask in a 180° direction, (flat to surface). Do not snap it off or remove in a 90° direction, (perpendicular to the surface). Take extra care in the thin pointed areas. **If the decal comes up while removing the paper premask,** there may be too much soap in the wetting solution or the temperature may be below 70°F. Re-squeegee the entire decal, then wait a few minutes to allow the adhesive of the decal to increase before removing premask.
9. **RE-SQUEEGEE:** Squeegeeing after premask removal may be necessary in certain areas. Work bubbles out to the nearest edge or use air release tool or pin and re-squeegee that area to ensure proper adhesion.
10. **INSPECTION:** Dry off vehicle and inspect for any remaining bubbles.
11. **POST APPLICATION:** Allow the vehicle to remain 70°F for at least fifteen minutes before taking outside in freezing conditions. Do not power wash decal area for 72 hours.

## INSTALL FRONT FENDER DECAL SECOND

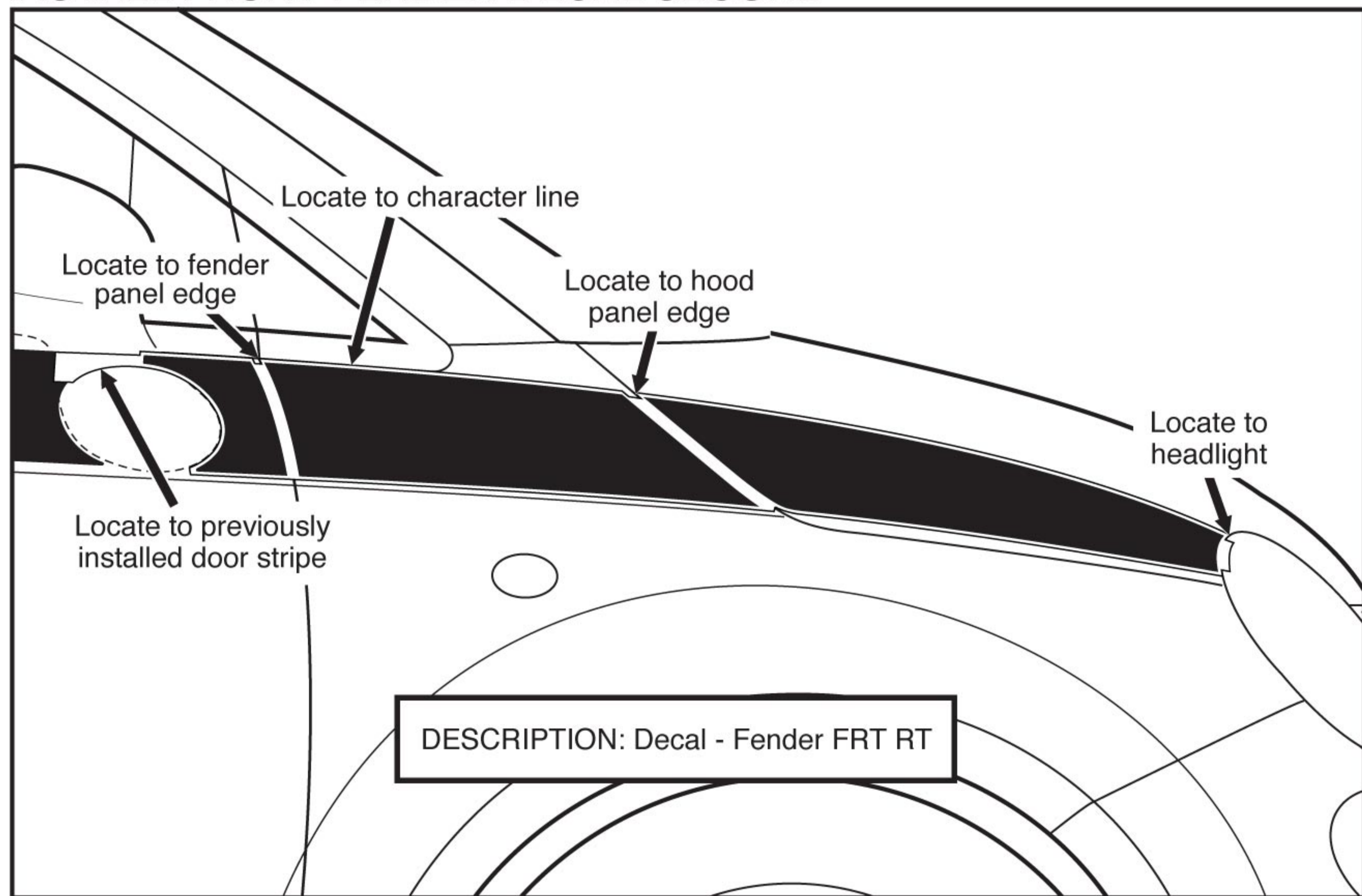

12. **FRONT FENDER DECAL LINER REMOVAL:** Lay decal paper liner side up on flat, clean surface. Slowly remove paper liner in a 180° direction, keeping part as flat as possible. Avoid finger contact with decal adhesive surface. Spray exposed adhesive and the door surface with the wetting solution.
13. **FRONT FENDER DECAL POSITIONING:** Hold the premask area of the part and position to body using paper premask locators. First locate the feature in the premask to the previously installed door stripe and the fender panel edge. Then locate the top edge of the premask along the tangent of the character line. Finally, locate premask to hood panel edge and headlight opening. Make sure spacing at the headlight opening matches the spacing on the panel edges. Do not pre-adhere decal to vehicle with hands. Keep decal as flat as possible. Do not allow the adhesive surface to become contaminated by touching clothing or floor, etc. **If the decal does not float into position,** add one to two more drops of liquid dish soap to the wetting solution. Once decal is in position, spray the premask with the wetting solution. This will allow the squeegee to glide over the premask easier.
14. **FOLLOW STEPS 7 THRU 11.**



## INSTALL REAR FENDER DECAL THIRD

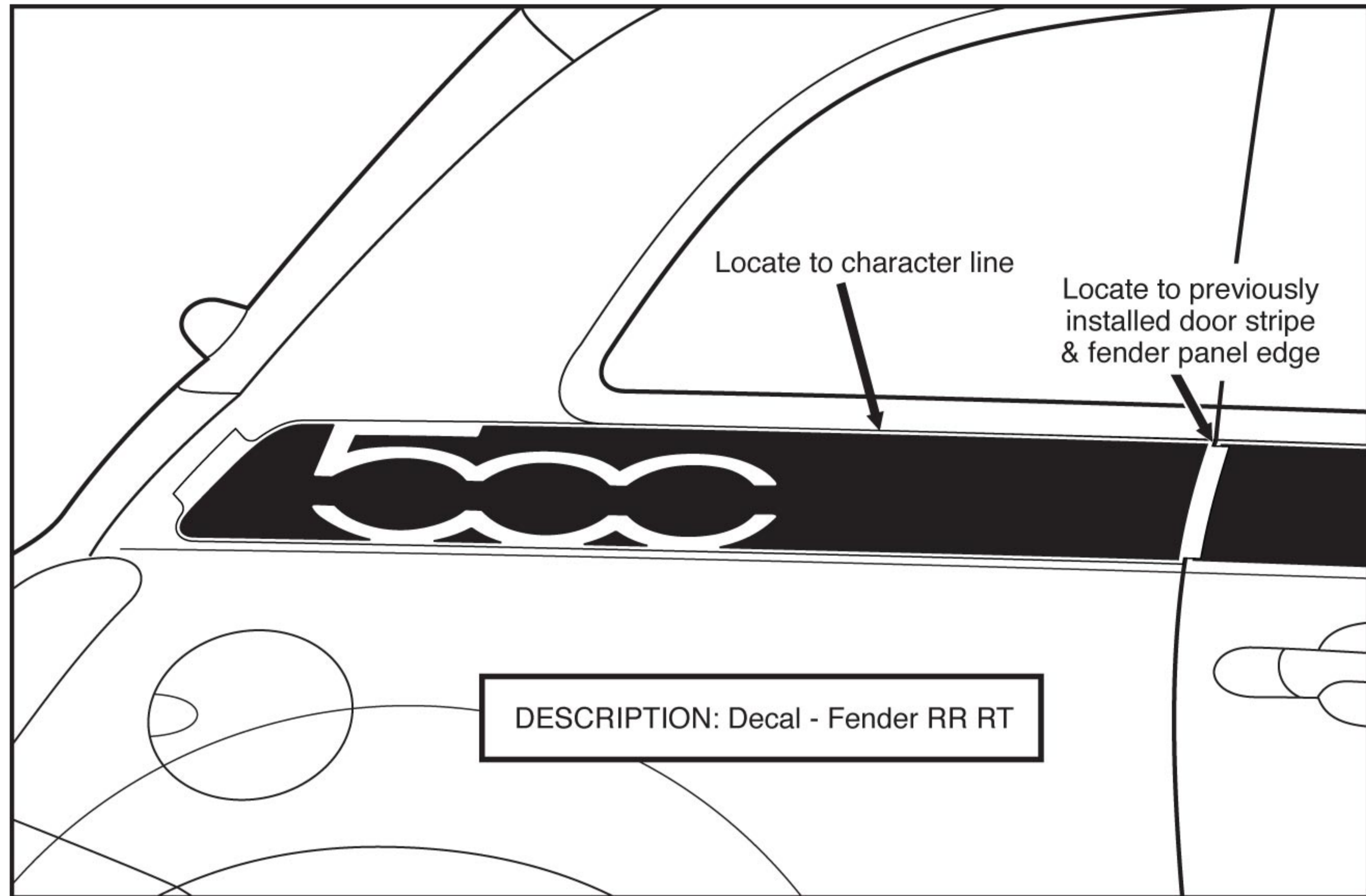

- 16. REAR FENDER DECAL LINER REMOVAL:** Lay decal paper liner side up on flat, clean surface. Slowly remove paper liner in a 180° direction, keeping part as flat as possible. Avoid finger contact with decal adhesive surface. Spray exposed adhesive and the door surface with the wetting solution.
- 17. REAR FENDER DECAL POSITIONING:** Hold the premask area of the part and position to body using paper premask locators. First locate the feature in the premask to the previously installed door stripe and the panel edge. Then locate the top edge of the premask along the tangent of the character line. Make sure spacing on the fender edge matches the spacing on the door edge. Do not pre-adhere decal to vehicle with hands. Keep decal as flat as possible. Do not allow the adhesive surface to become contaminated by touching clothing or floor, etc. **If the decal does not float into position**, add one to two more drops of liquid dish soap to the wetting solution. Once decal is in position, spray the premask with the wetting solution. This will allow the squeegee to glide over the premask easier.
- 18. FOLLOW STEPS 7 THRU 11.**
- 19. REPEAT ON OTHER SIDE OF THE VEHICLE.**





**MOPAR®**

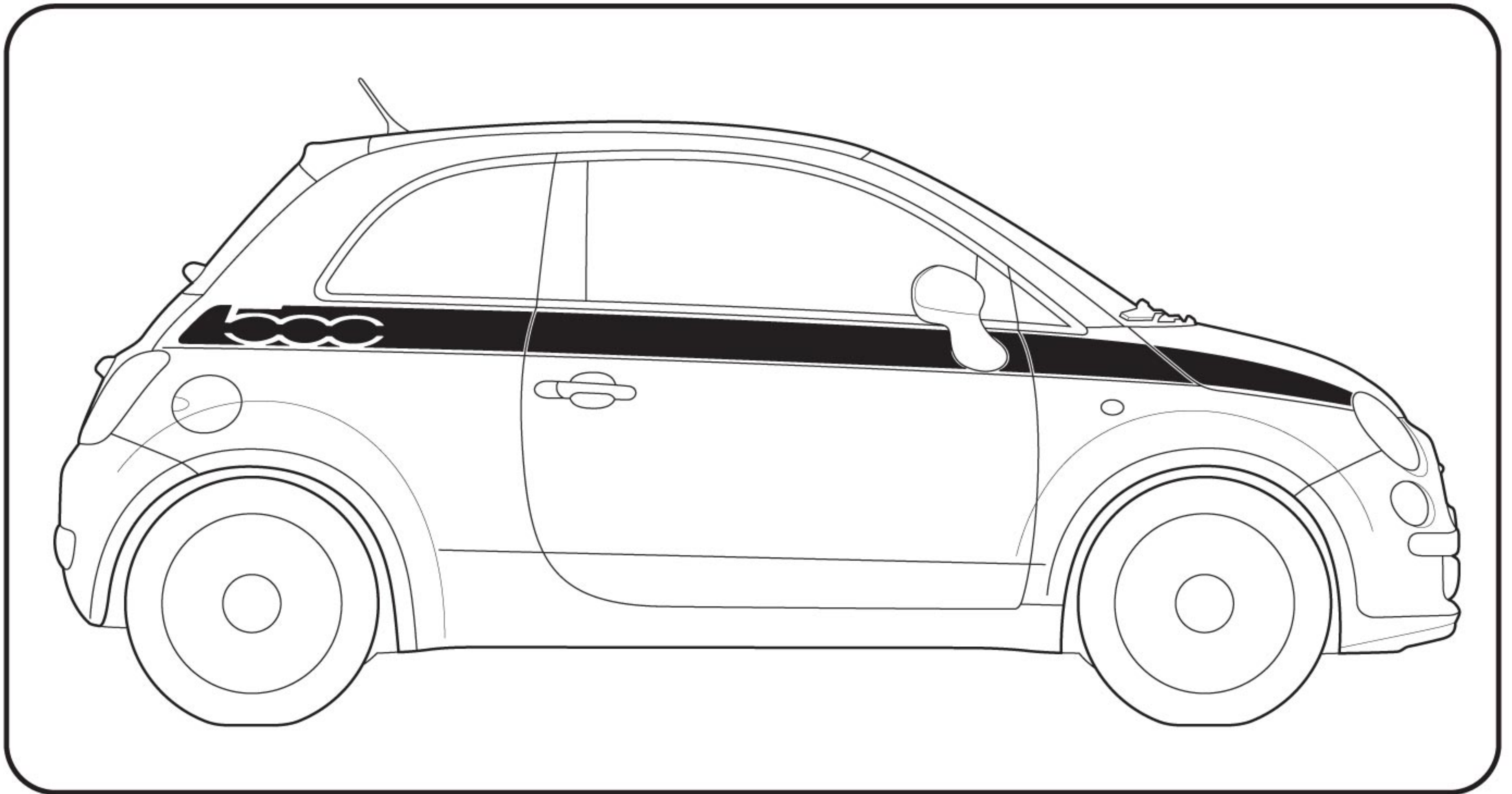

**2011 FIAT 500 EQUIPO DE LA RAYA**

K# K6861303





## INSTRUCCIONES GRÁFICAS DE LA APLICACIÓN

### Nota:

- Lave las manos antes de trapo del alcohol de la instalación o del uso.
- La temperatura del vehículo y de la etiqueta debe ser entre 70° F y el 90° F.
- Deje el vehículo en el recurso caliente por 5 horas después de la aplicación.
- HAGA el coche de NOTwash por 5 días después de la instalación.
- HAGA NOTapply en luz del sol directa.
- Aplíquese en un ambiente libre de polvo.
- Utilice una cantidad abundante de solución.

### Solución del jabón/agua:

En un atomizador del aerosol,

- mezcle el siguiente:
- 5 ml (1 tsp) jabón líquido, (lanolina-libre)
- 1 litro (1 cuarto de galón) del agua



Agua del jabón

## HERRAMIENTAS REQUERIDAS



Pistola de calor  
(si es necesario)

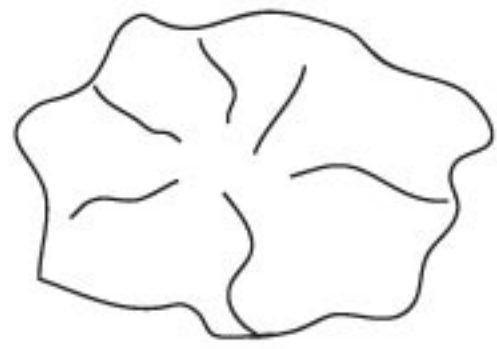

Limpie el trapo  
sin pelusa



Pin

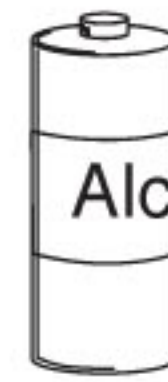

100% alcoholes  
isopropilos

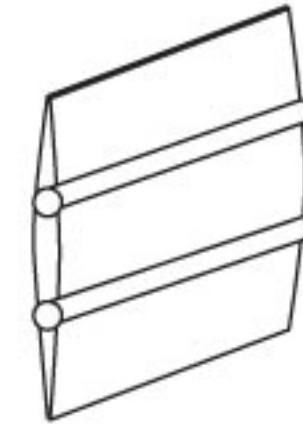

Enjugador



Botella  
del aerosol



# FIAT 500 INSTRUCCIONES DE LA ETIQUETA

- 1. RETIRO DEL DEFECTO:** Quite cualesquiera semillas o defecto de la suciedad en la pintura que darÃa lugar a desagradable lectura-por defectos despuÃs la etiqueta es aplicada.
- 2. SUPERFICIE DEL CUERPO:** La temperatura superficial del cuerpo debe ser un mÃnimo de 70°F durante la aplicaciÃn de la etiqueta para asegurar conformability y enlace inicial del pegamento.
- 3. TRAPO DEL ALCOHOL:** Limpie la superficie del cuerpo a la cual las etiquetas serÃn aplicadas con un trapo sin pelusa limpio, humedecido con el isopropyl alcohol para quitar los contaminantes.
- 4. TRAPO SECO:** Limpie las mismas superficies del cuerpo que en el paso de progresiÃn 3 con un trapo sin pelusa limpio, seco para quitar la neblina restante.

## INSTALE LA ETIQUETA DE LA PUERTA PRIMERO

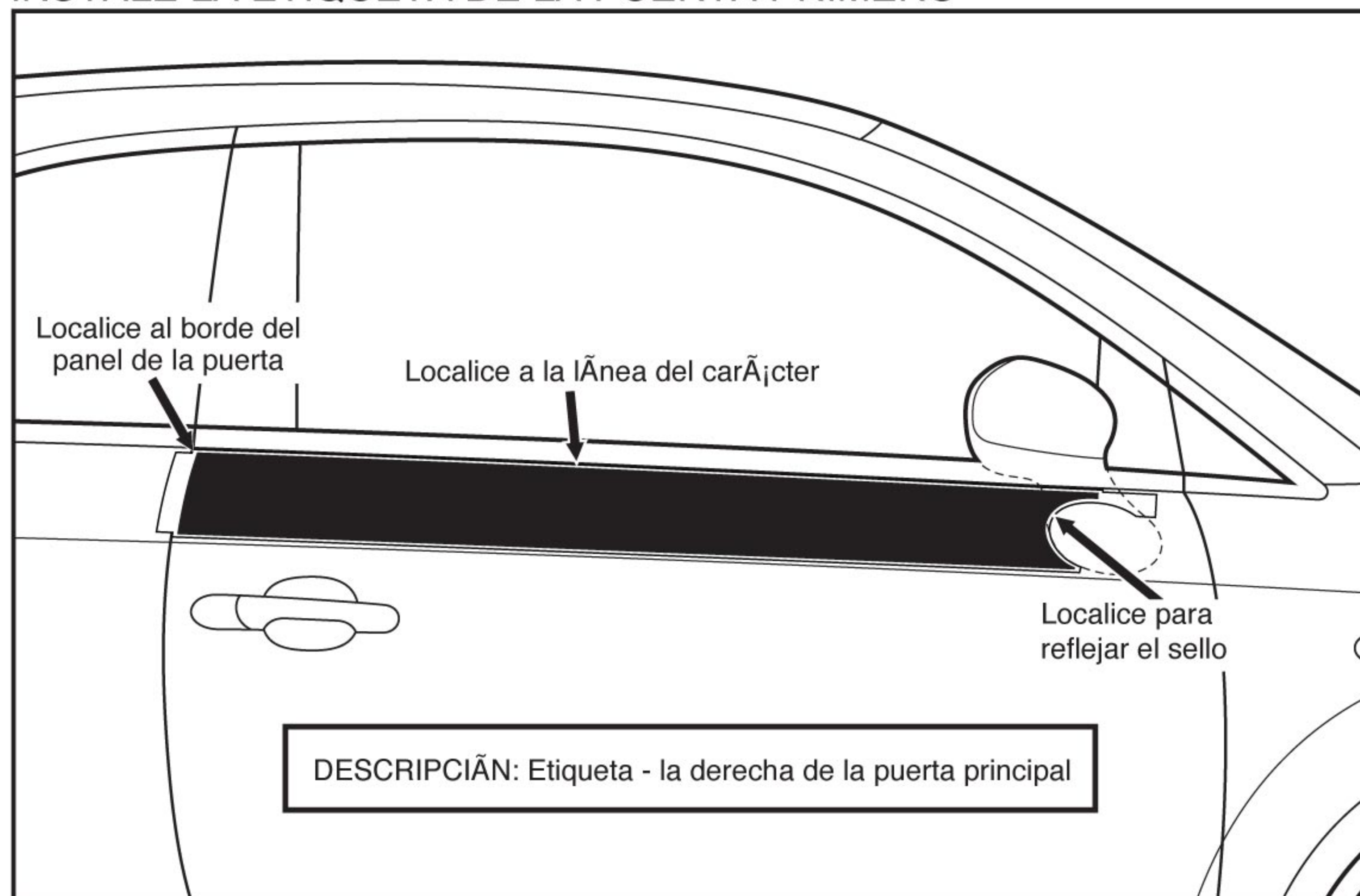

- 5. RETIRO DEL TRAZADOR DE LÃNEAS DE LA ETIQUETA DE LA PUERTA:** Ponga la cara de papel del trazador de lÃneas de la etiqueta para arriba en superficie plana, limpia. Quite lentamente el trazador de lÃneas de papel en una direcciÃn 180°, guardando la parte tan completamente como sea posible. Evite el contacto del dedo con la superficie del pegamento de la etiqueta. RocÃe el pegamento expuesto y la superficie de la puerta con la soluciÃn de la adherencia de soldadura.
- 6. COLOCACIÃN DE LA ETIQUETA DE LA PUERTA:** Lleve a cabo el Ãrea del premask de la pieza y colqÃela al cuerpo que usa los localizadores de papel del premask. Primero localice el premask al sello lateral del espejo. Entonces localice el premask a la lÃnea y la puerta superiores del carÃcter artesonan el borde. Pre-no se adhiera la etiqueta al vehÃculo con las manos. Guarde la etiqueta como plana como sea posible. No permita que la superficie adhesiva se contaminaron tocando la ropa o suelo, etc.  
**Si la etiqueta no flota en la posiciÃn,** aÃade un a dos mÃjs descensos del jabÃn lÃquido del plato a la soluciÃn de la adherencia de soldadura. Una vez que la etiqueta estÃ en la posiciÃn, rocÃe el premask con la soluciÃn de la adherencia de soldadura. Esto permitirÃ que el enjugador se deslice sobre el premask mÃjs fÃcil.
- 7. ENJUGADOR:** Etiqueta entera del enjugador con un enjugador plÃstico. Comience en el centro y avive hacia fuera a los bordes usando la empresa, solapando movimientos. Tome el cuidado adicional que trabaja el borde del enjugador alrededor del sello del espejo.



8. **RETIRO DE PREMASK:** Quite lentamente el premask en una direcci3n 180°, (plana emerger). No lo rompa apagado ni qu4telo en un 90° direcci3n, (perpendicular a la superficie). Tome el cuidado adicional en las 4reas acentuadas finas. **Si sube la etiqueta mientras que quita premask de papel,** puede haber demasiado jab3n en la soluci3n de la adherencia de soldadura o la temperatura puede estar debajo de 70°F. el Re-enjugador la etiqueta entera, entonces espera algunos minutos para permitir que el pegamento de la etiqueta aumente antes de quitar el premask.
9. **RE-SQUEEGEE:** Squeegeeing despu3s del retiro del premask puede ser necesario en ciertas 4reas. El trabajo burbujea hacia fuera al borde m4s cercano o herramienta del desbloquear del aire del uso o contacto y re-enjugador esa 4rea para asegurar la adherencia apropiada.
10. **EXAMEN:** Seq4ese del veh4culo y examine para saber si hay cualquier burbuja restante.
11. **APLICACI3N DEL POSTE:** Permita que el veh4culo siga siendo 70°F por lo menos quince minutos antes de tomar afuera en condiciones de congelaci3n. No accione el 4rea de la etiqueta del lavado por 72 horas.

## INSTALE LA ETIQUETA DELANTERA DE LA DEFENSA EN SEGUNDO LUGAR

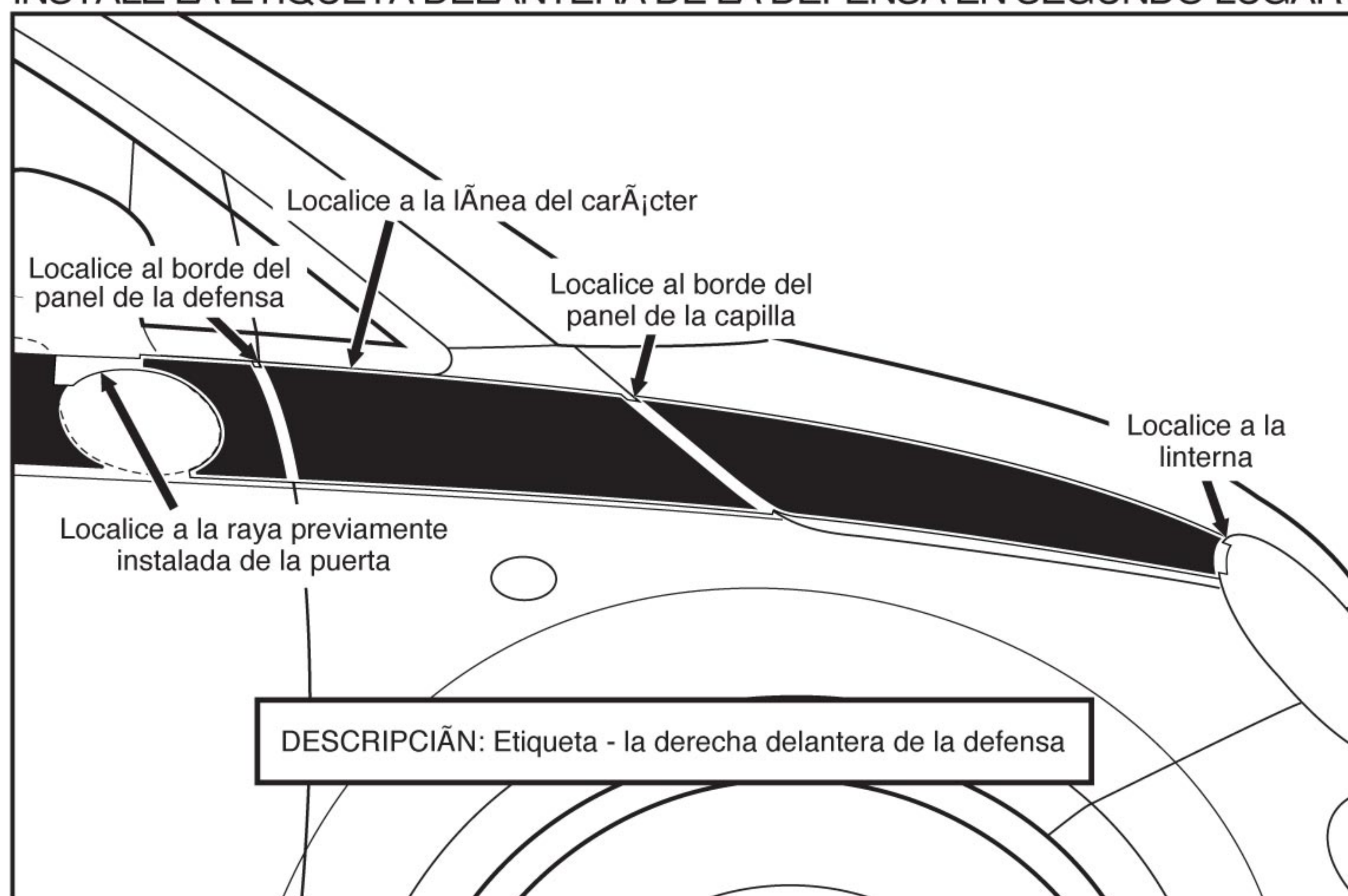

12. **RETIRO DELANTERO DEL TRAZADOR DE L4NEAS DE LA ETIQUETA DE LA DEFENSA:** Cara del trazador de l4neas del papel de la etiqueta de la endecha para arriba encendido superficie plana, limpia. Quite lentamente el trazador de l4neas de papel en una direcci3n 180°, guardando la parte tan completamente como sea posible. Evite el contacto del dedo con la superficie del pegamento de la etiqueta. Roc4e el pegamento expuesto y la superficie de la puerta con la soluci3n de la adherencia de soldadura.
13. **COLOCACI3N DELANTERA DE LA ETIQUETA DE LA DEFENSA:** Lleve a cabo el 4rea del premask de la pieza y col4cela al cuerpo que usa los localizadores de papel del premask. Primero localice la caracter4stica en el premask a la raya previamente instalada de la puerta y al borde del panel de la defensa. Entonces localice el borde superior del premask a lo largo de la tangente del car4cter l4nea. Finalmente, localice el premask al borde del panel de la capilla y a la apertura de la linterna. Aseg4rese de el espaciamiento en los emparejamientos de apertura de la linterna espaciamiento en los bordes del panel. Pre-no se adhiera la etiqueta al veh4culo con las manos. Guarde la etiqueta tan completamente como sea posible. No permita la superficie adhesiva para convertirse contamin4 tocando la ropa o suelo, etc. **Si la etiqueta no flota en la posici3n,** a4ada un a dos m4s descensos de jab3n l4quido del plato a la soluci3n de la adherencia de soldadura. Una vez que la etiqueta est4 en la posici3n, roc4e el premask con la soluci3n de la adherencia de soldadura. Esto permitir4 que el enjugador se deslice sobre el premask m4s f4cil.
14. **SIGA LOS PASOS DE PROGRESI3N 7 A 11.**



## INSTALE EL TERCERO DE LA ETIQUETA DE LA DEFENSA POSTERIOR

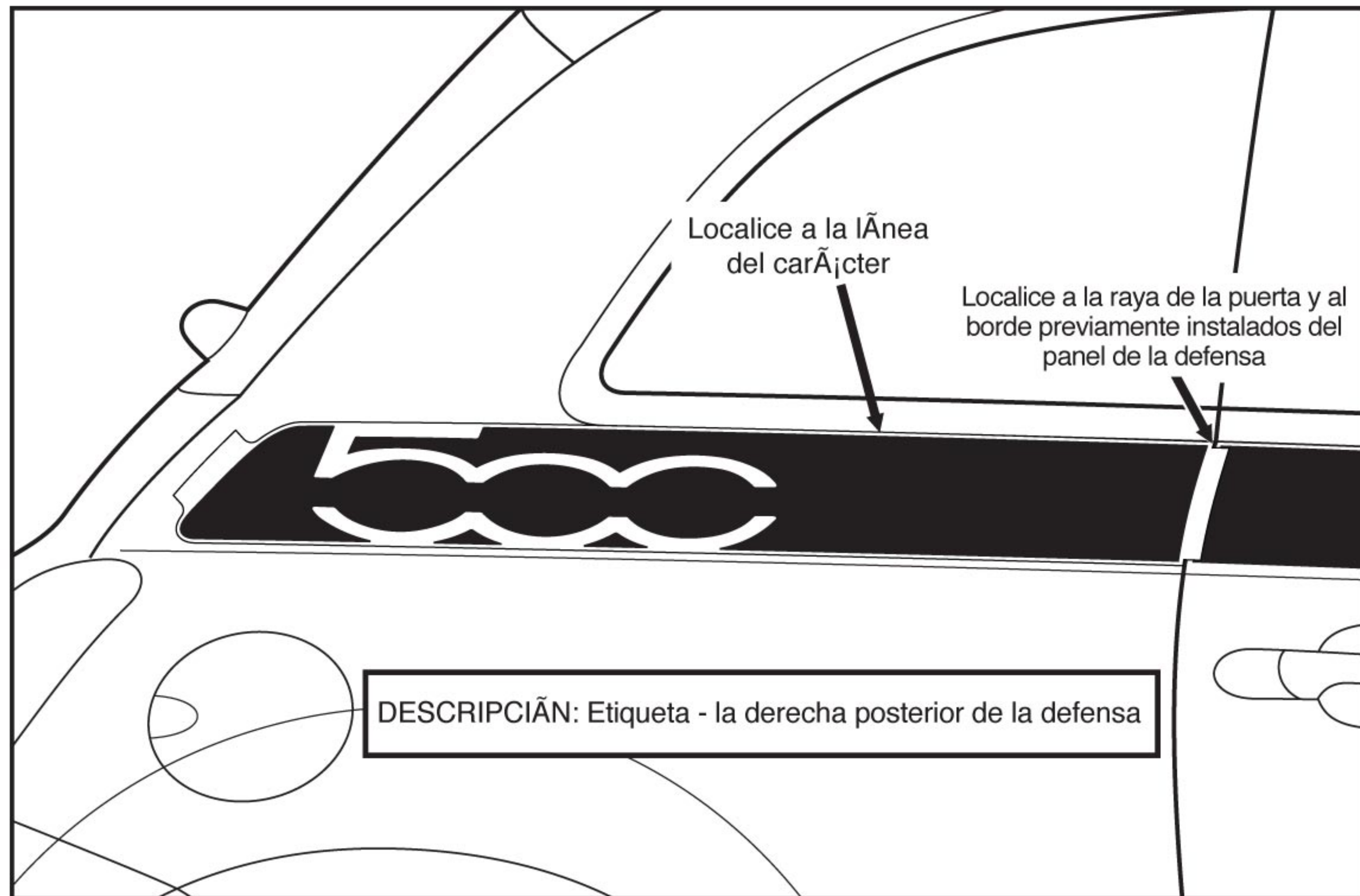

**16. RETIRO DEL TRAZADOR DE LÍNEAS DE LA ETIQUETA DE LA DEFENSA POSTERIOR:** Ponga la cara de papel del trazador de líneas de la etiqueta para arriba en superficie plana, limpia. Quite lentamente el trazador de líneas de papel en una dirección 180°, guardando la parte tan completamente como sea posible. Evite el contacto del dedo con la superficie del pegamento de la etiqueta. Rocíe el pegamento expuesto y la superficie de la puerta con la solución de la adherencia de soldadura.

**17. COLOCACIÓN DE LA ETIQUETA DE LA DEFENSA POSTERIOR:** Lleve a cabo el área del premask de la pieza y colóquela al cuerpo que usa los localizadores de papel del premask. Primero localice la característica en el premask a la raya previamente instalada de la puerta y al borde del panel. Entonces localice el borde superior del premask a lo largo de la tangente de la línea del carácter. Asegúrese de el espaciamiento en los emparejamientos del borde de la defensa el espaciamiento en el borde de la puerta. Pre-no se adhiera la etiqueta al vehículo con las manos. Guarde la etiqueta tan completamente como sea posible. No haga permita que la superficie adhesiva se contaminaron tocando la ropa o suelo, etc. **Si la etiqueta no flota en la posición**, añada uno a dos más descensos del líquido jabón del plato a la solución de la adherencia de soldadura. Una vez que la etiqueta está en la posición, rocíe el premask con la solución de la adherencia de soldadura. Esto permitirá que el enjugador se deslice sobre el premask más fácil.

**18. SIGA LOS PASOS DE PROGRESIÓN 7 A 11.**

**19. REPETICIÓN EN LA OTRA CARA DEL VEHÍCULO.**



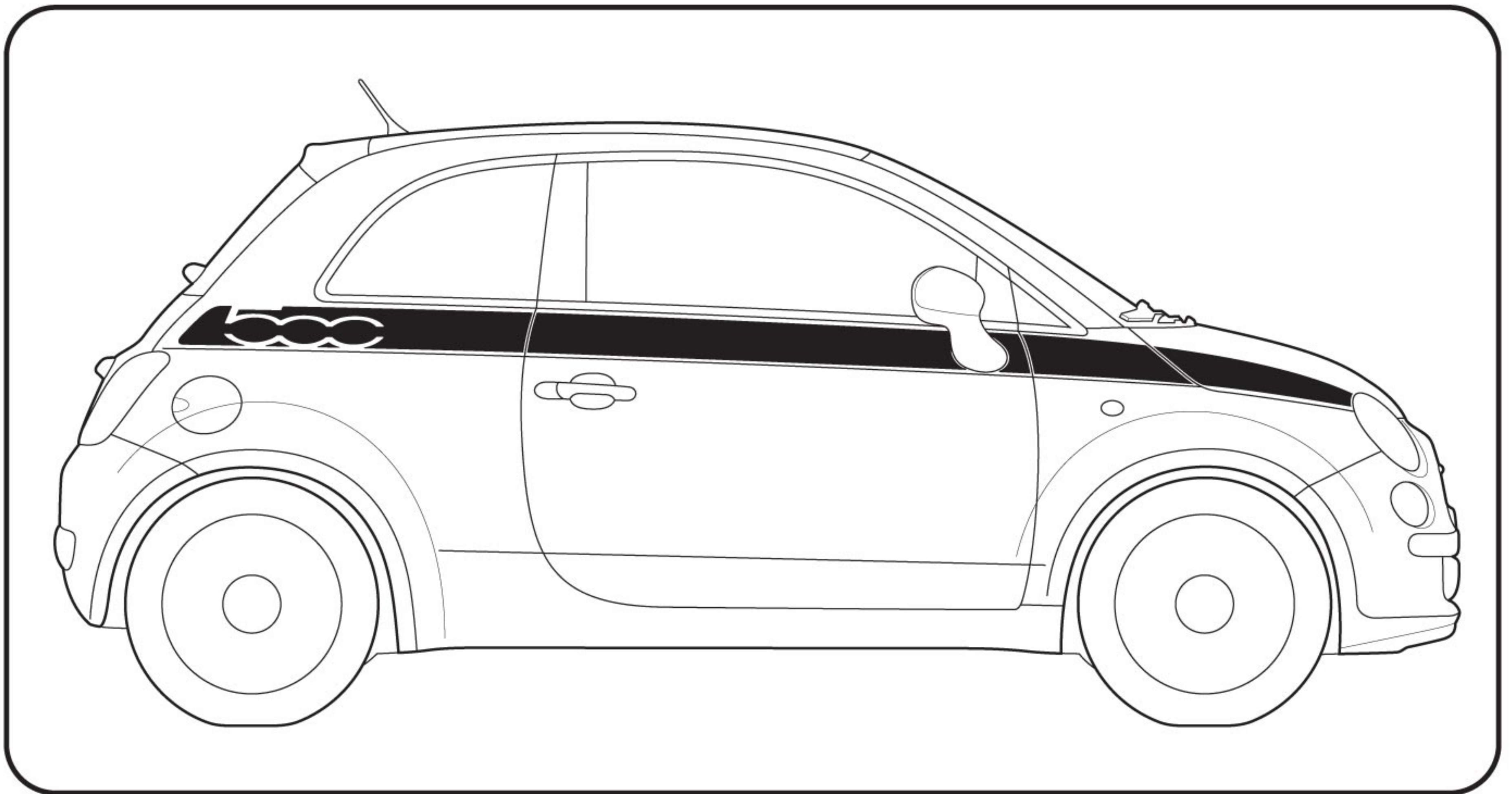

**2011 FIAT 500 KIT DE PISTE**

K# K6861303





# INSTRUCTIONS GRAPHIQUES D'APPLICATION

## Note:

- Lavez les mains avant le chiffon d'alcool d'installation ou d'utilisation.
- Véhicule et décalque la température devrait être entre 70° F et 90° F.
- Laissez le véhicule dans le service chaud pendant 5 heures après application.
- FAITES la voiture de NOTwash pendant 5 jours après installation.
- FAITES NOTapply à la lumière du soleil directe.
- Appliquez dans un environnement protégé de la poussière.
- Utilisez une quantité généreuse de solution.

## Solution de savon/eau :

Dans un atomiseur de jet,

- mélangez ce qui suit :
- 5 ml (1 TSP) de savon liquide, (sans lanoline)
- 1 litre (1 quart) de l'eau



L'eau de savon

## OUTILS REQUIS



Arme à feu de chaleur  
(si nécessaire)

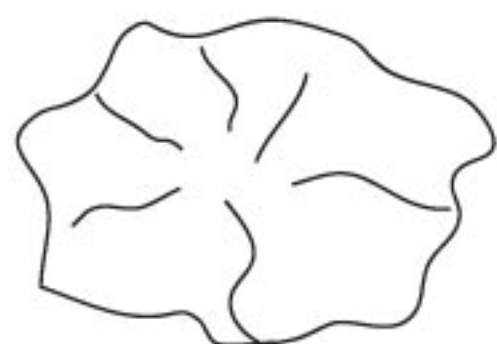

Nettoyez le chiffon  
non pelucheux



Pin

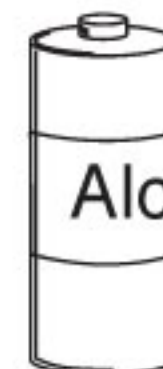

Alcool 100%  
d'isopropyle

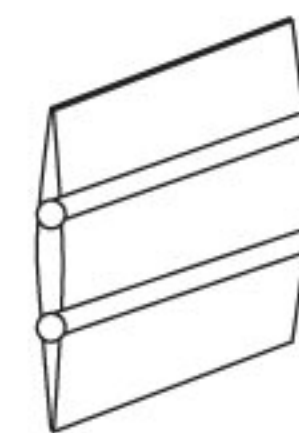

Racle



Bouteille  
de jet



# FIAT 500 INSTRUCTIONS DE DÉCALQUE

- 1. DÉPLACEMENT DE DÉFAUT :** Retirez tous les grains ou défauts de saleté dans la peinture qui aurait comme conséquence des défauts irréversibles de translecture ensuite le décalque est appliqué.
- 2. SURFACE DE CORPS :** La température de surface de corps doit être un minimum de 70°F pendant l'application de décalque pour assurer le conformabilité et lien initial d'adhésif.
- 3. CHIFFON D'ALCOOL :** Essuyez la surface de corps à laquelle les décalques seront appliqués avec un chiffon non pelucheux propre et humidifié de l'isopropyle alcool pour retirer des contaminants.
- 4. PASSAGE À SEC D'UN CHIFFON :** Essuyez les mêmes surfaces de corps que dans l'étape 3 avec un chiffon non pelucheux propre et sec pour enlever la brume restante.

## INSTALLEZ LE DÉCALQUE DE PORTE D'ABORD

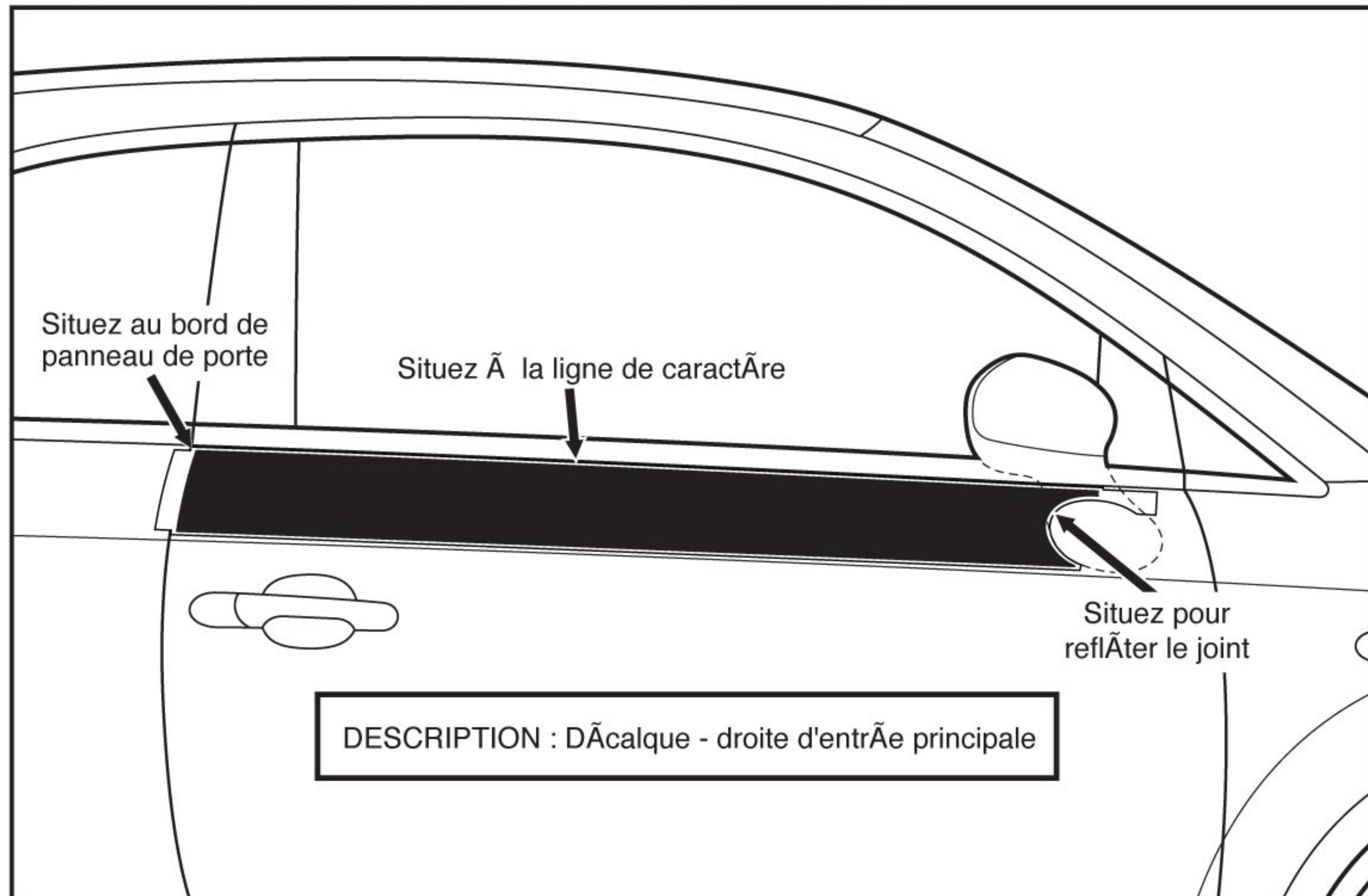

- 5. RETRAIT DE REVÊTEMENT DE DÉCALQUE DE PORTE :** Étendez le côté de papier de revêtement de décalque vers le haut sur la surface plate et propre. Retirez lentement le revêtement de papier dans une direction 180°, gardant la partie aussi plate comme possible. Évitez le contact de doigt avec la surface d'adhésif de décalque. Pulvérisez l'adhésif exposé et la surface de porte avec la solution de mouillage.
- 6. DÉCALQUE DE PORTE PLAÎANT :** Tenez la superficie de premask de la pièce et la placez au corps à l'aide des repères de papier de premask. Localisez d'abord le premask au joint latéral de miroir. Localisez alors le premask au bord supérieur de panneau de ligne et de porte de caractère. Prê-n'adhérez pas le décalque au véhicule avec des mains. Gardez le décalque aussi plat comme possible. Ne laissez pas la surface adhésive devenir souillée en touchant l'habillement ou le plancher, etc. **Si le décalque ne flotte pas en le place,** ajoutez une ou deux baisses supplémentaires de savon liquide de paraboloïde à la solution de mouillage. Une fois que le décalque est en position, pulvérisez le premask avec la solution de mouillage. Ceci laissera la racle à glisser au-dessus du premask plus facile.
- 7. RACLE :** Décalque entier de racle avec une racle en plastique. Commencez au centre et écartez dehors aux bords utilisant la société, superposant rappes. Faites attention supplémentaire fonctionnant le bord de la racle autour du joint de miroir.



**8. DÉPLACEMENT DE PREMASK :** Enlevez lentement le premask dans une direction 180°, (plate pour apprêter). Ne le cassez pas hors fonction ou ne le retirez pas dans un 90° direction, (perpendiculaire à la surface). Prenez le soin supplémentaire dans l'aigu mince zones. **Si le d'acalque monte tout en enlevant le premask de papier**, il peut y avoir trop de savon dans la solution de mouillage ou la température peut être au-dessous de 70°F. Re-racle le d'acalque entier, attendent alors quelques minutes pour laisser l'adhésif du d'acalque à augmenter avant d'enlever le premask.

**9. RE-SQUEEGEE:** Squeegeeing après enlèvement de premask peut être nécessaire dans certaines zones. Le travail bouillonne dehors au bord le plus proche ou outil de version d'air d'utilisation ou broche et re-racle cette zone pour assurer l'adhérence appropriée.

**10. INSPECTION:** S'achez outre du véhicule et examinez pour assurer toutes bulles restantes.

**11. APPLICATION DE POTEAU :** Permettez au véhicule de rester 70°F pendant au moins quinze minutes avant la prise dehors dans des conditions de congélation. N'actionnez pas la zone de d'acalque de lavage pendant 72 heures.

## INSTALLEZ LE D'ACALQUE AVANT D'AMORTISSEUR EN SECOND LIEU

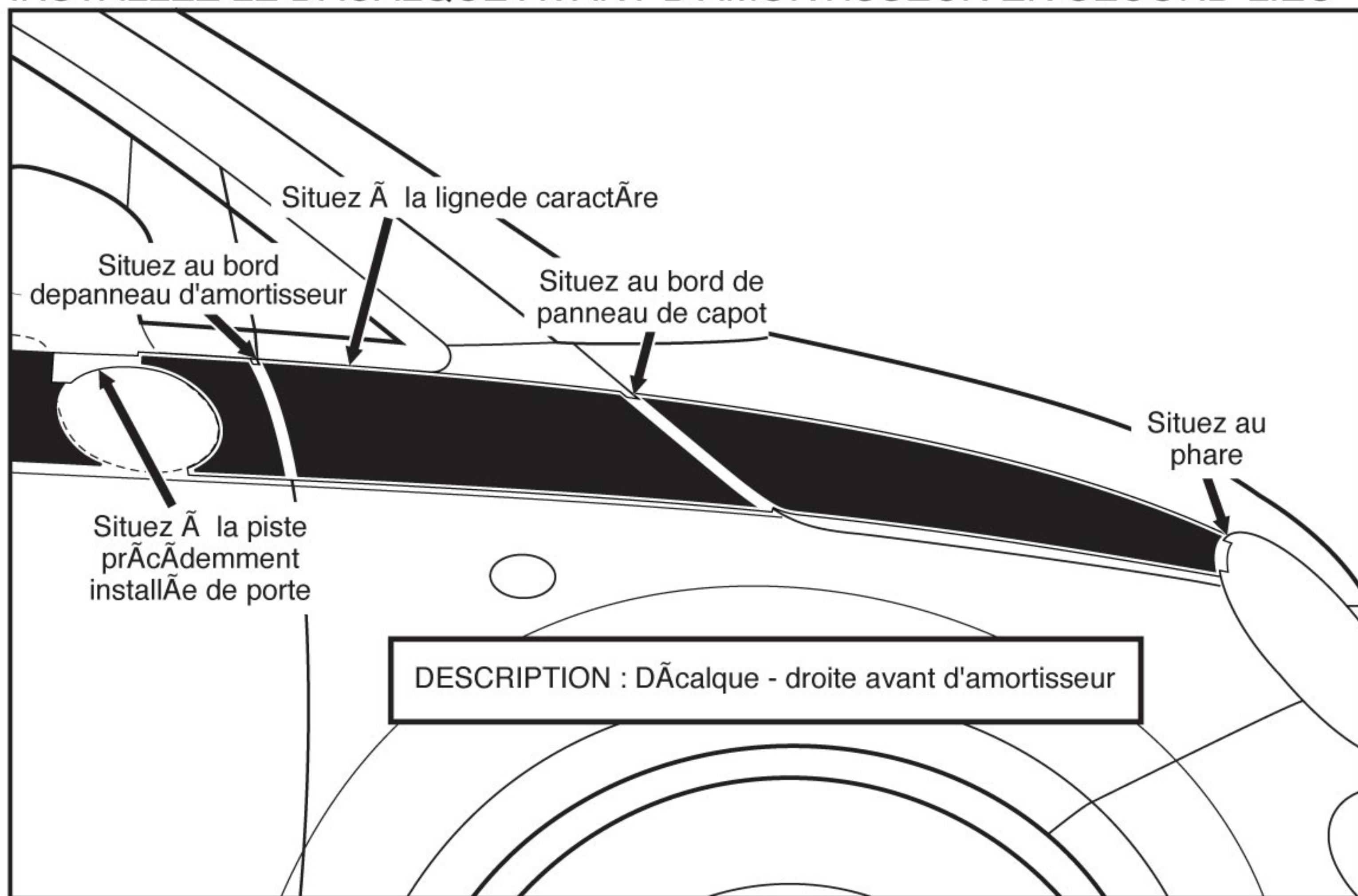

**12. DÉPLACEMENT AVANT DE REVÊTEMENT DE D'ACALQUE D'AMORTISSEUR :** Attendez le côté de papier de revêtement de d'acalque vers le haut sur la surface plate et propre. Retirez lentement le revêtement de papier dans une direction 180°, gardant la partie aussi à plat comme possible. Évitez le contact de doigt avec la surface d'adhésif de d'acalque. Jet exposé l'adhésif et la porte apprêtent avec la solution de mouillage.

**13. POSITIONNEMENT AVANT DE D'ACALQUE D'AMORTISSEUR :** Tenez la superficie de premask de la pièce et la placez au corps à l'aide des repères de papier de premask. Localisez d'abord le dispositif dans le premask à la piste précédemment installée de porte et au bord de panneau d'amortisseur. Localisez alors le bord supérieur du premask le long de la tangente de la ligne de caractère. En conclusion, localisez le premask au bord de panneau de capot et à l'ouverture de phare. Assurez-vous interligne aux allumettes d'ouverture de phare que l'interligne sur le panneau affine. Pr-n'adhérez pas le d'acalque à véhicule avec des mains. Gardez le d'acalque aussi à plat comme possible. Ne laissez pas la surface adhésive devenir souillée par le contact habillage ou plancher, etc. **Si le d'acalque ne flotte pas en le place**, ajoutez une à deux baisses supplémentaires de savon liquide de paraboloïde au mouillage solution. Une fois que le d'acalque est en position, pulvérisez premask avec la solution de mouillage. Ceci permettra à la racle de glisser au-dessus du premask plus facile.

**14. SUIVEZ LES ÉTAPES 7 À 11.**



## INSTALLEZ LE TIERS DE D'ACALQUE D'AMORTISSEUR ARRIÈRE

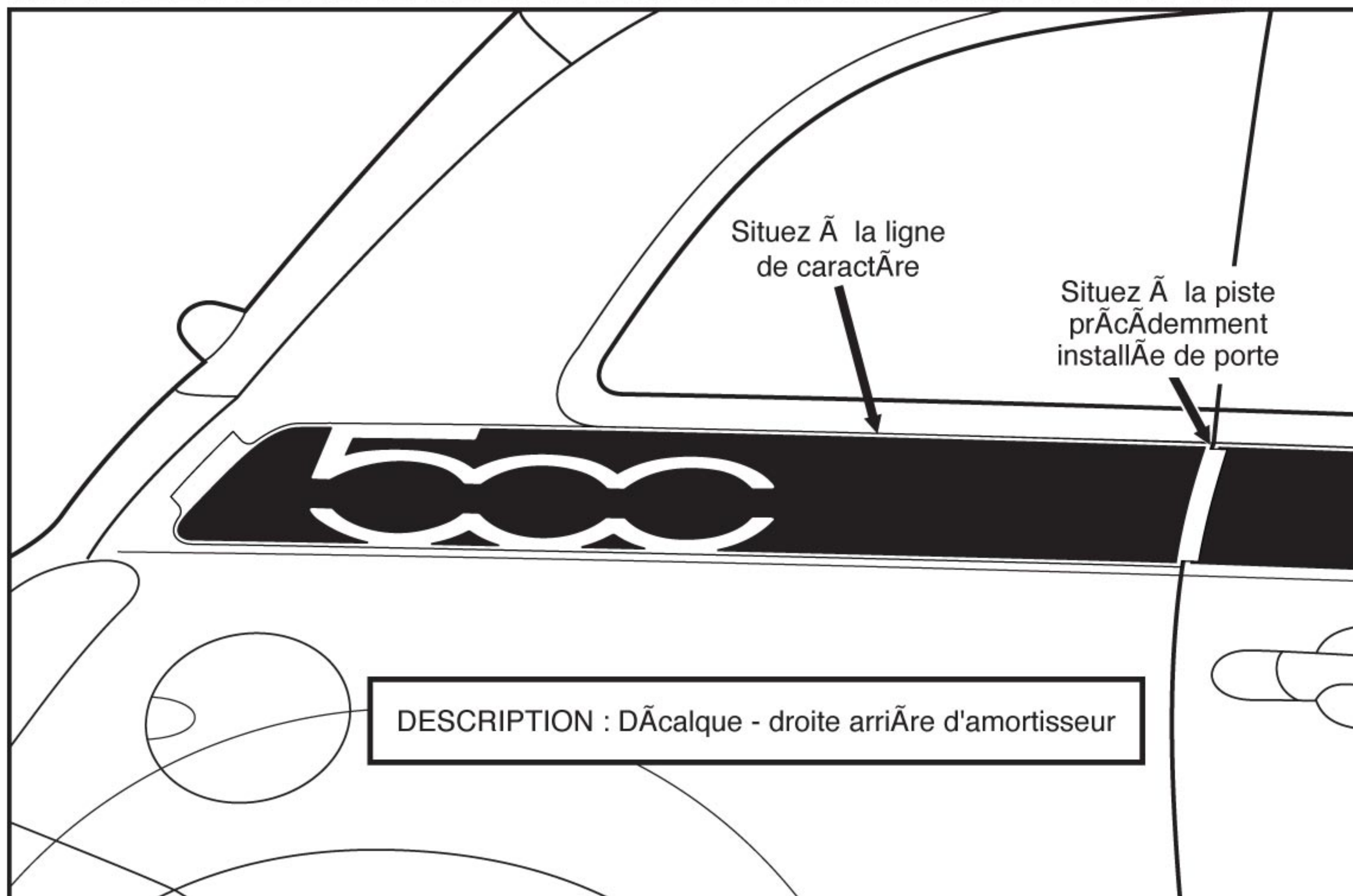

**16. DÉPLACEMENT DE REVÊTEMENT DE D'ACALQUE D'AMORTISSEUR ARRIÈRE :** Attendez le côté de papier de revêtement de d'acalque vers le haut sur la surface plate et propre. Retirez lentement le revêtement de papier dans une direction 180°, gardant la partie As plat comme possible. Évitez le contact de doigt avec la surface d'adhésif de d'acalque. Pulvérissez l'adhésif exposé et la surface de porte avec la solution de mouillage.

**17. POSITIONNEMENT DE D'ACALQUE D'AMORTISSEUR ARRIÈRE :** Tenez la superficie de premask de la pièce et la placez au corps à l'aide des repères de papier de premask. Localisez d'abord le dispositif dans le premask à la piste précédemment installée de porte et au bord de panneau. Localisez alors le bord supérieur du premask le long de la tangente de la ligne de caractère. Assurez-vous l'interligne sur les allumettes de bord d'amortisseur l'interligne sur le bord de porte. Pr-n'adhérez pas d'acalque au véhicule avec des mains. Gardez le d'acalque aussi à plat comme possible. Ne laissez pas la surface adhésive devenir souillée par les habillement ou plancher mouvant, etc. **Si le d'acalque ne flotte pas en le place,** ajoutez une à deux baisses supplémentaires de savon liquide de parabolo de au solution de mouillage. Une fois que le d'acalque est en position, pulvérissez le premask avec la solution de mouillage. Ceci permettra à la racle de glisser au-dessus du premask plus facile.

**18. SUIVEZ LES ÉTAPES 7 À 11.**

**19. RÉPÉTITION DE L'AUTRE CÔTÉ DU VÉHICULE.**