

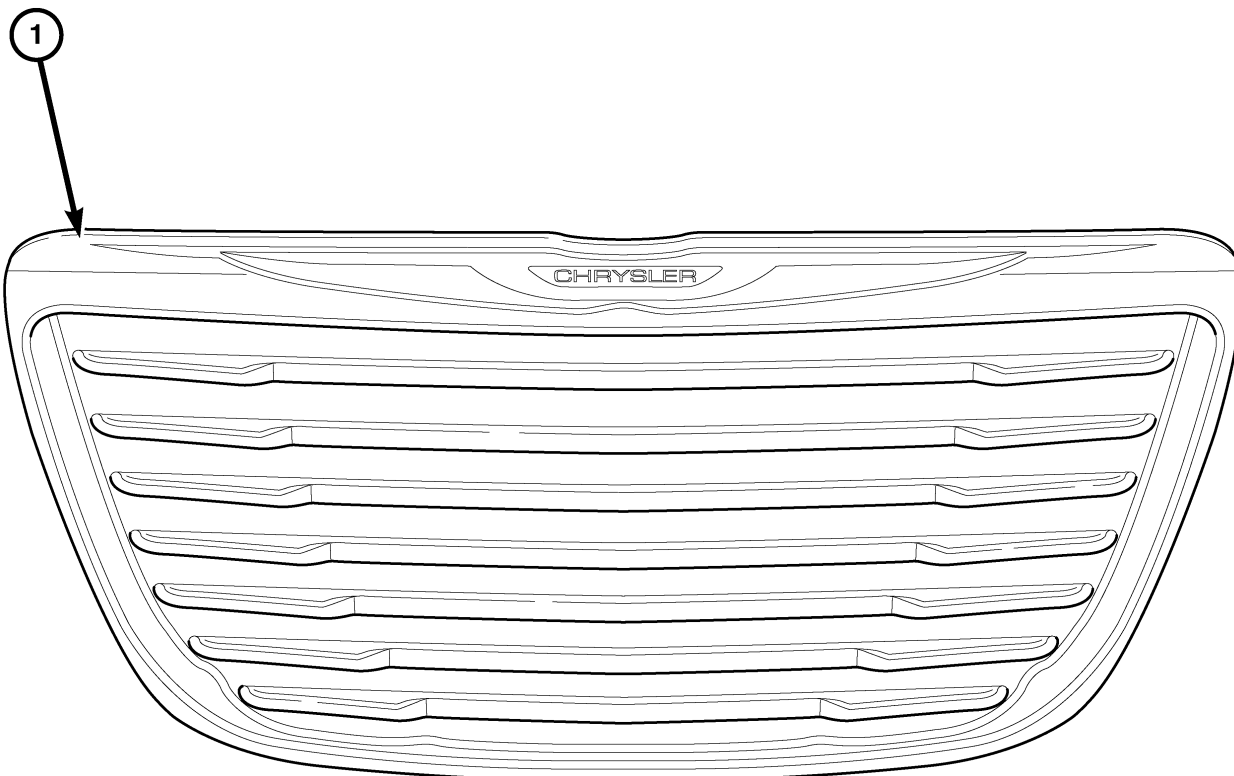

GRILLE

CHRYSLER 300

**** Image of Grille below may not be representative of Grille included in kit ****



3388268

Call Out	Description	Parts	Quantity
1	Grille	Supplied in kit	1

Tools Required			
7mm, 10mm, 12mm Socket and Ratchet	Phillips Screw Driver	Small Flat Blade Screw Driver	Trim Panel Tool/Fiber Stick
Shop Towels	Small Pick/Pry Tool	Needlenose Pliers	Wood Block

NOTE: IT IS RECOMMENDED THE INSTALLER/TECHNICIAN READ THE INSTRUCTIONS THOROUGHLY PRIOR TO INSTALLATION OF THIS PRODUCT.

PROCEDURE STEPS:

1. Disconnect the negative battery cable.
2. Raise and support the vehicle.
3. Remove the three fasteners (2) that secure each front wheel house splash shield to the front fascia assembly.
4. Pull back on the front wheel house splash shield and remove the fastener (1) that secures the front fascia assembly to the fender.
5. Repeat the removal steps for the opposite side.

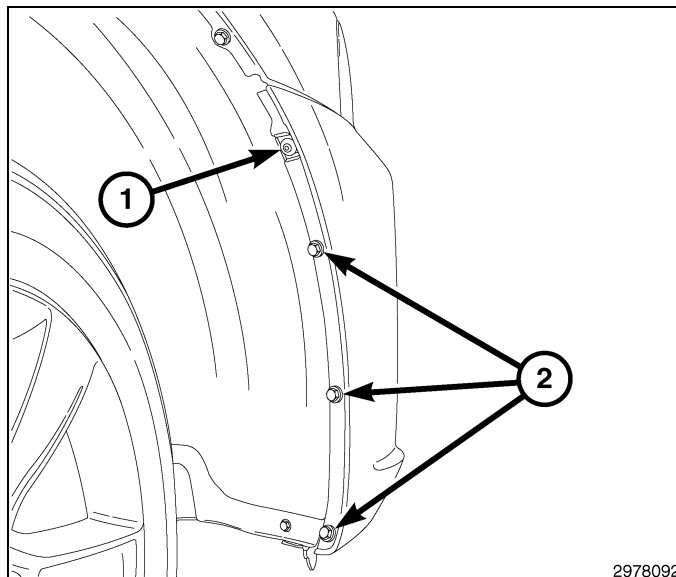

6. Remove the four fasteners (1) that secure the rear belly pan (2) to the underside of the vehicle.
7. Pull the rear belly pan (2) rearward to detach from the front belly pan and remove from the vehicle.

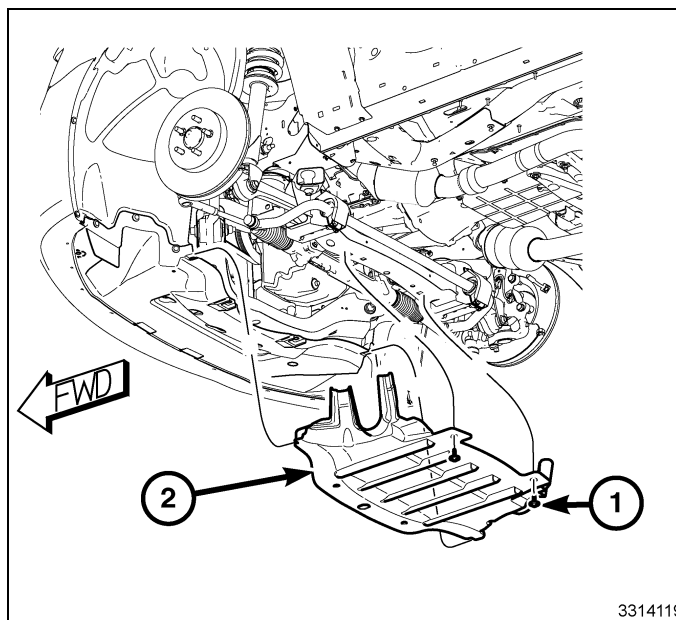

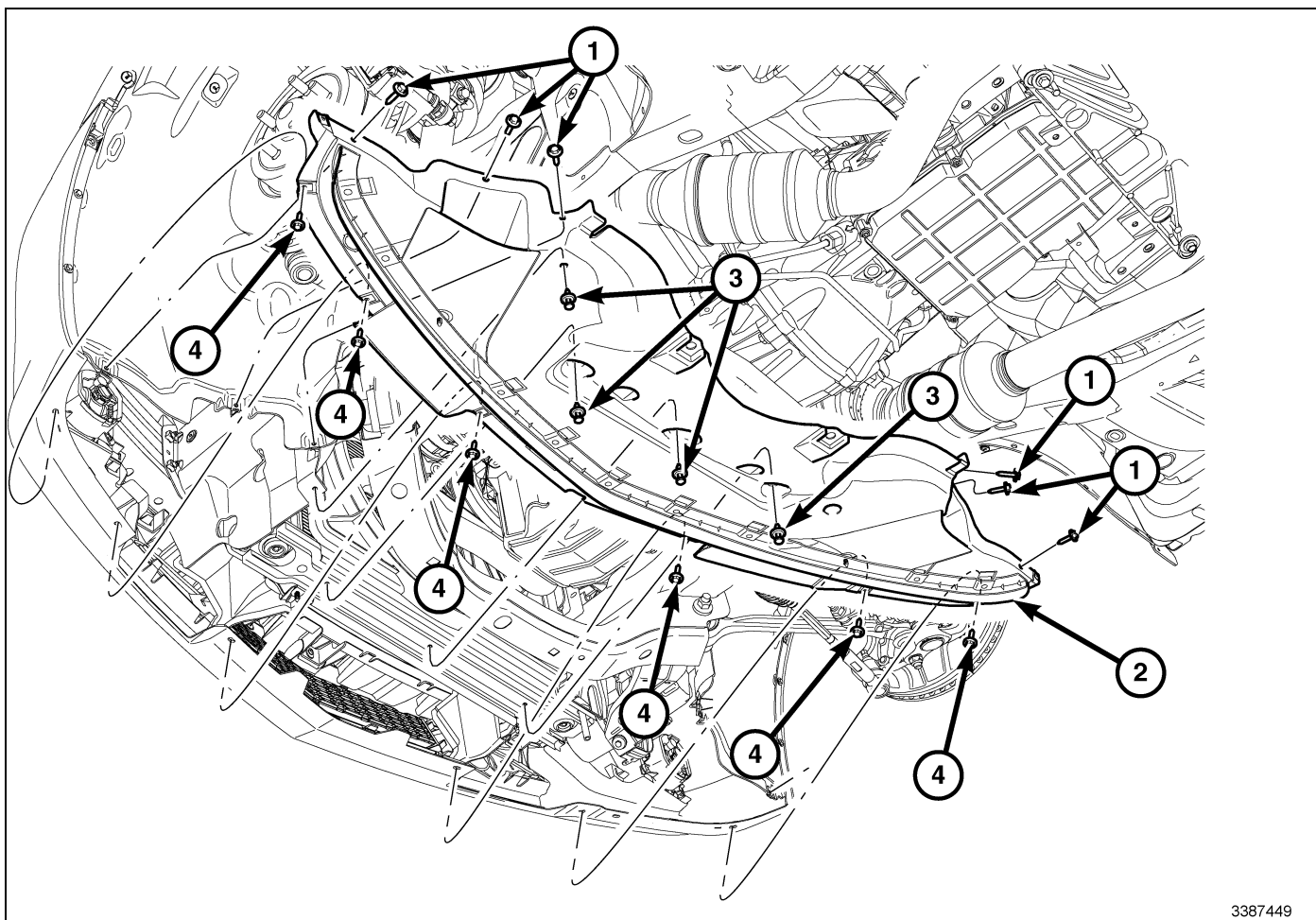

3387449

8. Remove the six screws (4) that secure the front belly pan (2) to the underside of the vehicle's front fascia.
9. Remove the six screws (1) that secure the front belly pan (2) to the underside of the vehicle's front wheel house splash shield.
10. Remove the four push pin fasteners (3) that secure the front belly pan (2) to the underside of the vehicle's lower crossmember.
11. Remove the front belly pan (2) from the underside of the vehicle.
12. Lower the vehicle.
13. Pull out on the fascia at the upper fender to disengage the fascia (1) from the upper fender retaining bracket. Repeat on the opposite side.
14. Pull out on the fascia at the wheel house opening to disengage the fascia (2) from the fender retaining bracket. Repeat on the opposite side.

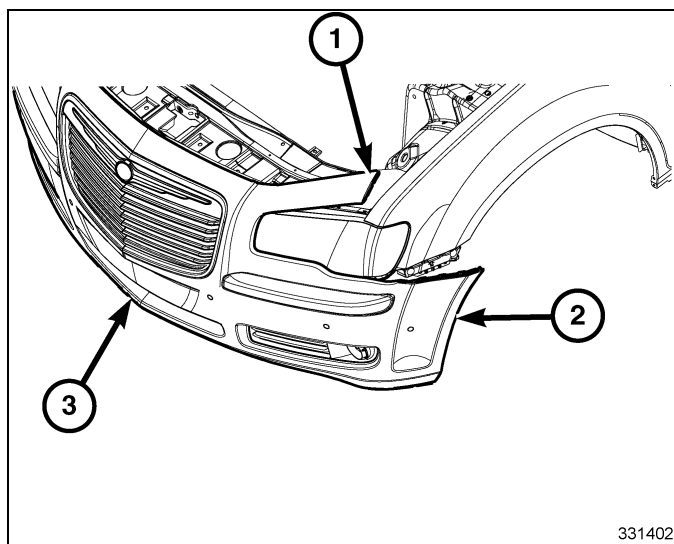

3314026

CAUTION: Take the proper precautions to protect the face of the front fascia from cosmetic damage.

15. Remove the eight fascia to radiator support fasteners (1).
16. With the help of an assistant, reposition the fascia (2) away from the vehicle, disconnect the fog lamp harness and if equipped, disconnect the adaptive speed control harness. Place the fascia (2) on a clean workbench.

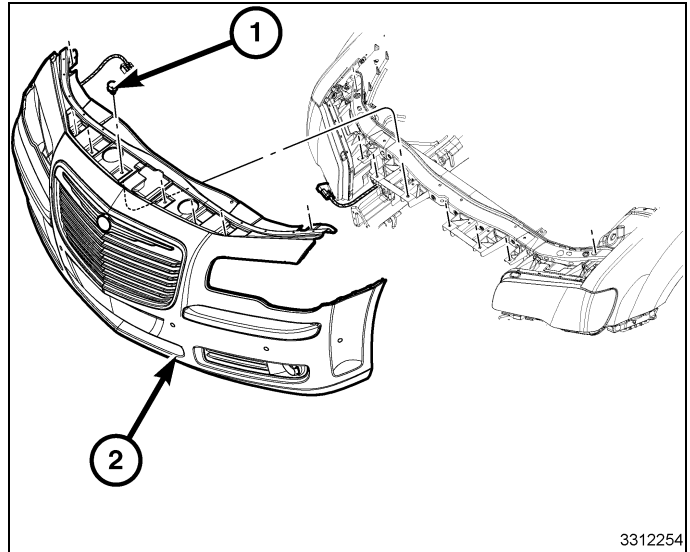

17. Remove the retaining clip (1) securing the lower inner fascia support to the fascia. Repeat on the opposite side.

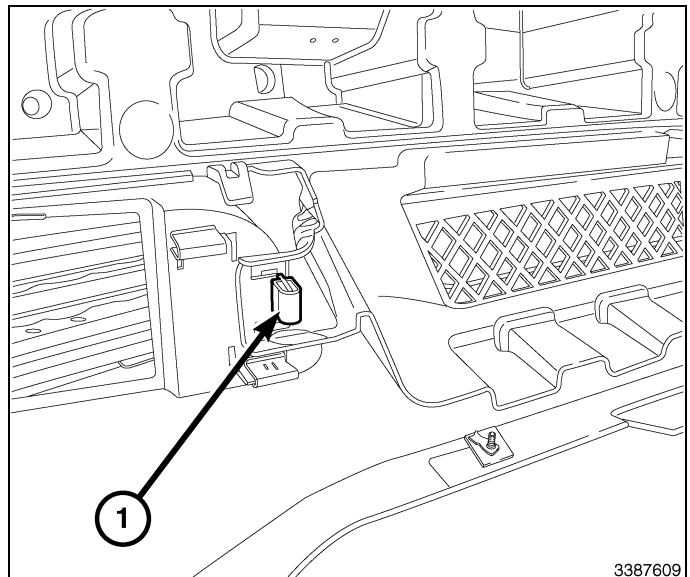

18. If equipped, detach the adaptive cruise control harness (1) from the lower inner fascia support (2).
19. Reposition the lower inner fascia support (2) away from the fascia.

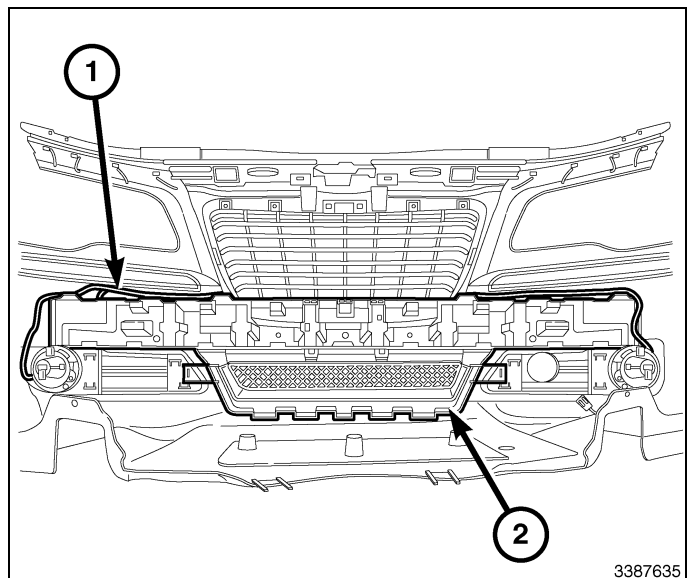

20. Looking from the rear of the fascia, review the production grille's mounting locations for reference.
21. Remove the fasteners (1) securing the grille to the fascia. Save the fasteners for re-use.

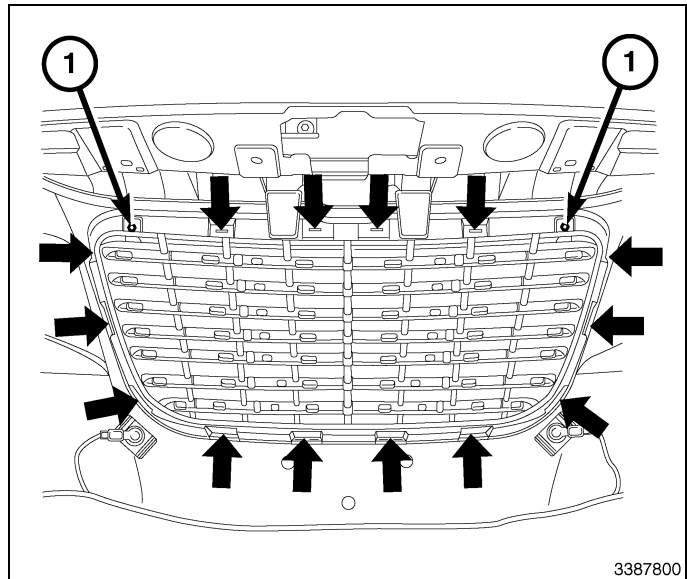

22. Using needlenose pliers or equivalent, snap off the fourteen retaining tabs (1) located around the perimeter of the production grille.

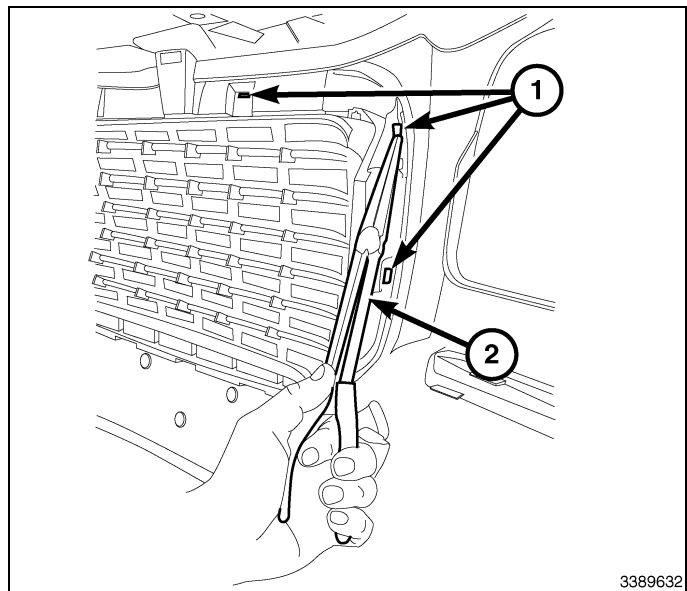

23. Remove the production grille (1) from the fascia and discard.

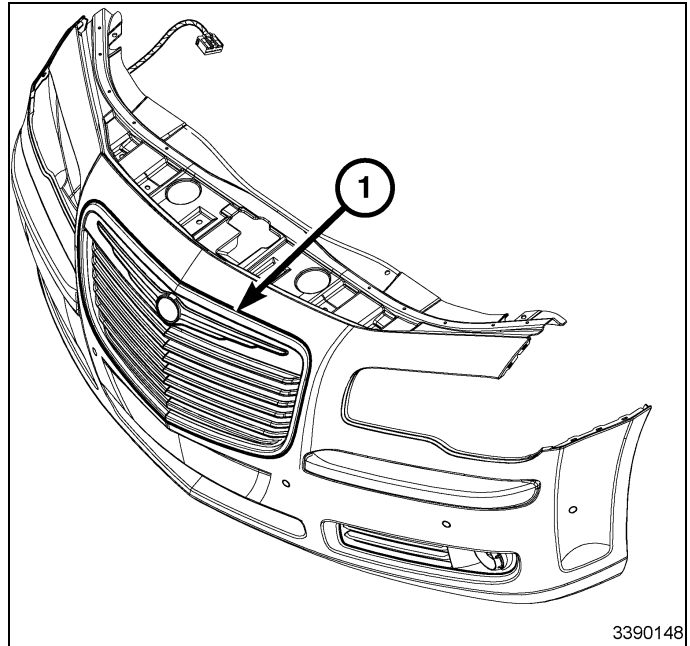

24. Obtain the kit supplied grille (1), position and align the grille to the fascia.

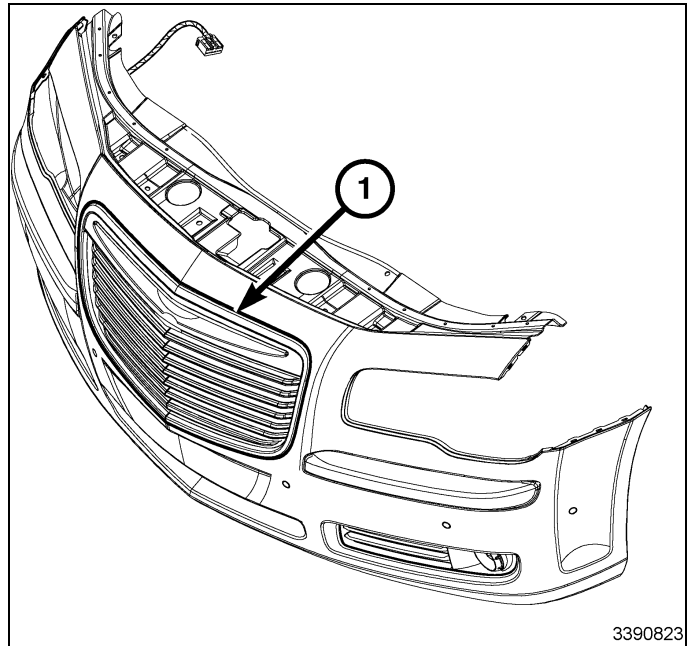

25. Align the mounting tabs into their prospective slots and push firmly on the outside of the grille to seat. Start in one corner and work in a clockwise motion. **A loud click/snap sound is normal when installing.**

NOTE: To aid in installation, lay the fascia on it's back with it's front facing up. Support with wood blocks between the back of the fascia and the floor/tabletop/bench in the area you are installing.

26. Look from the rear of the fascia and inspect that all mounting tabs are seated properly.

27. Install the fasteners (1) securing the grille to the fascia. Tighten the fasteners securely.

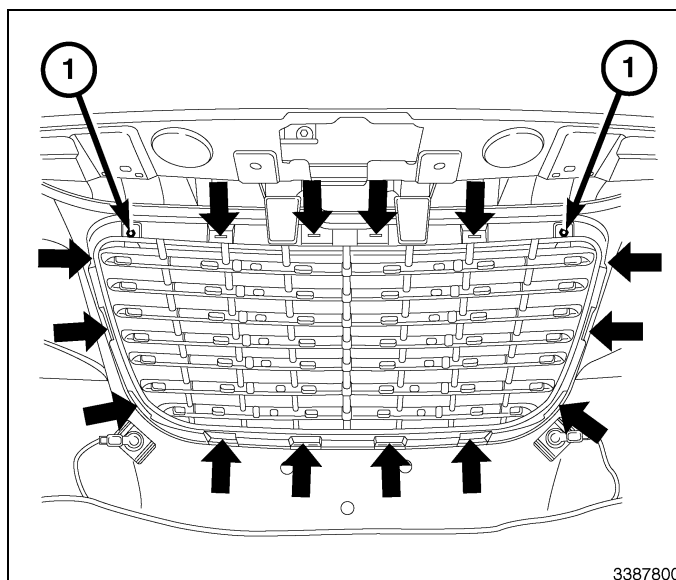

28. Position the lower inner fascia support (2) to the fascia.

29. If equipped, attach the adaptive cruise control harness (1) to the lower inner fascia support (2).

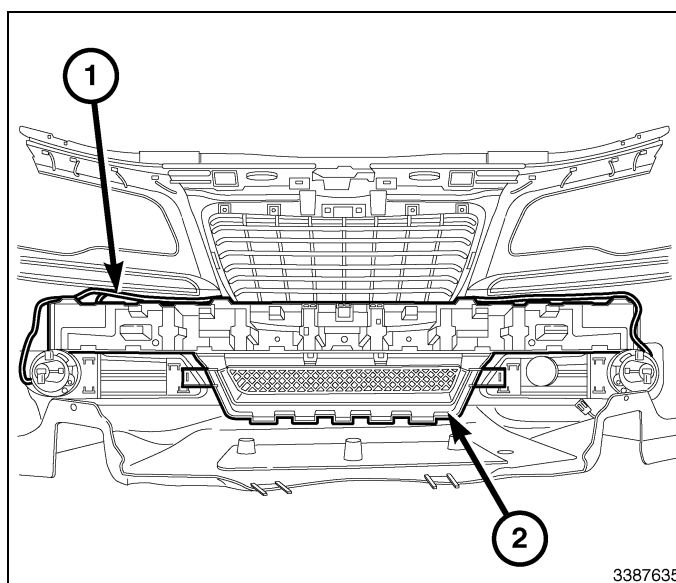

30. Install the retaining clip (1) securing the lower inner fascia support to the fascia. Repeat on the opposite side.

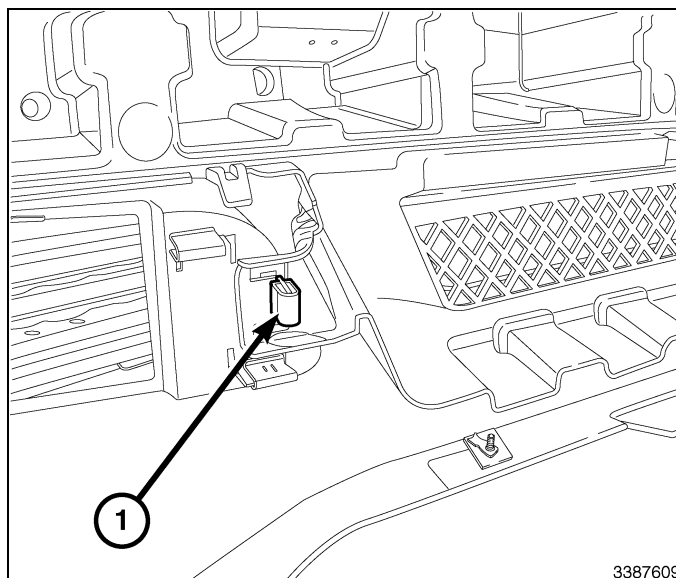

31. With the help of an assistant, position the fascia (2) to the vehicle, connect the fog lamp harness and if equipped, connect the adaptive speed control harness.
32. Install the eight fascia to radiator support fasteners (1).

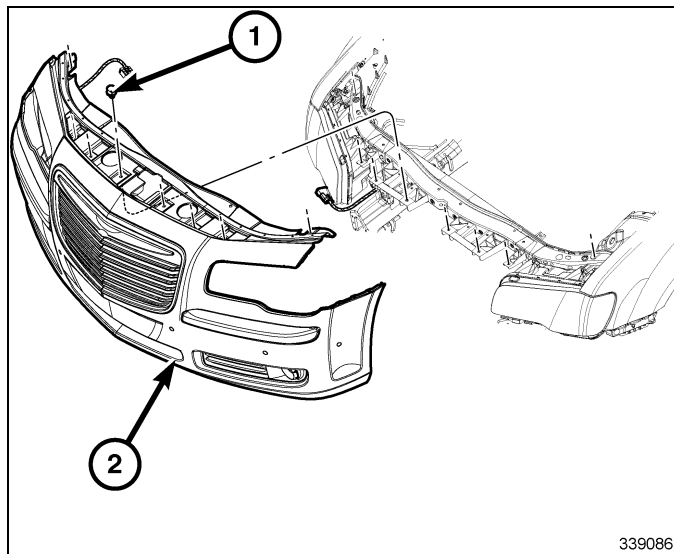

33. Align the retaining tabs on the upper fascia (1) with the upper fender retaining bracket. Repeat on the opposite side.
34. Align the retaining tabs on the fascia (2) with the fender retaining bracket located between the bottom corner of the headlamp and the lower front corner of the fender. Repeat on the opposite side.
35. Once aligned, firmly hand tap the fascia (1, 2) to engage the retaining tabs.
36. Install the upper radiator deflectors.
37. Raise and support the vehicle.

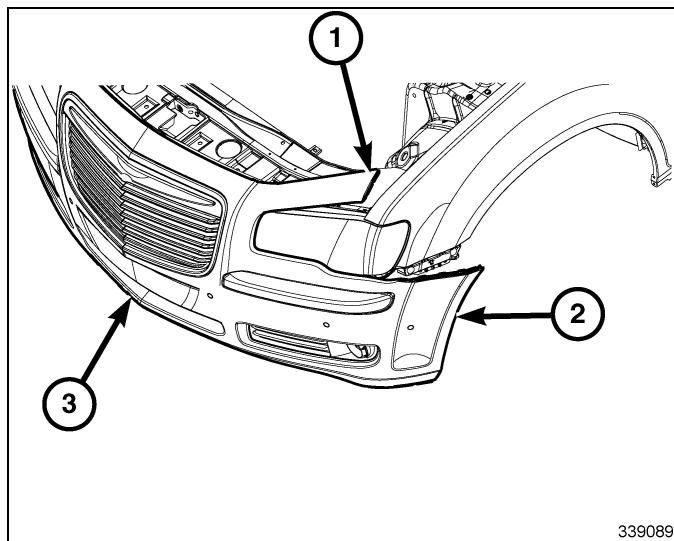

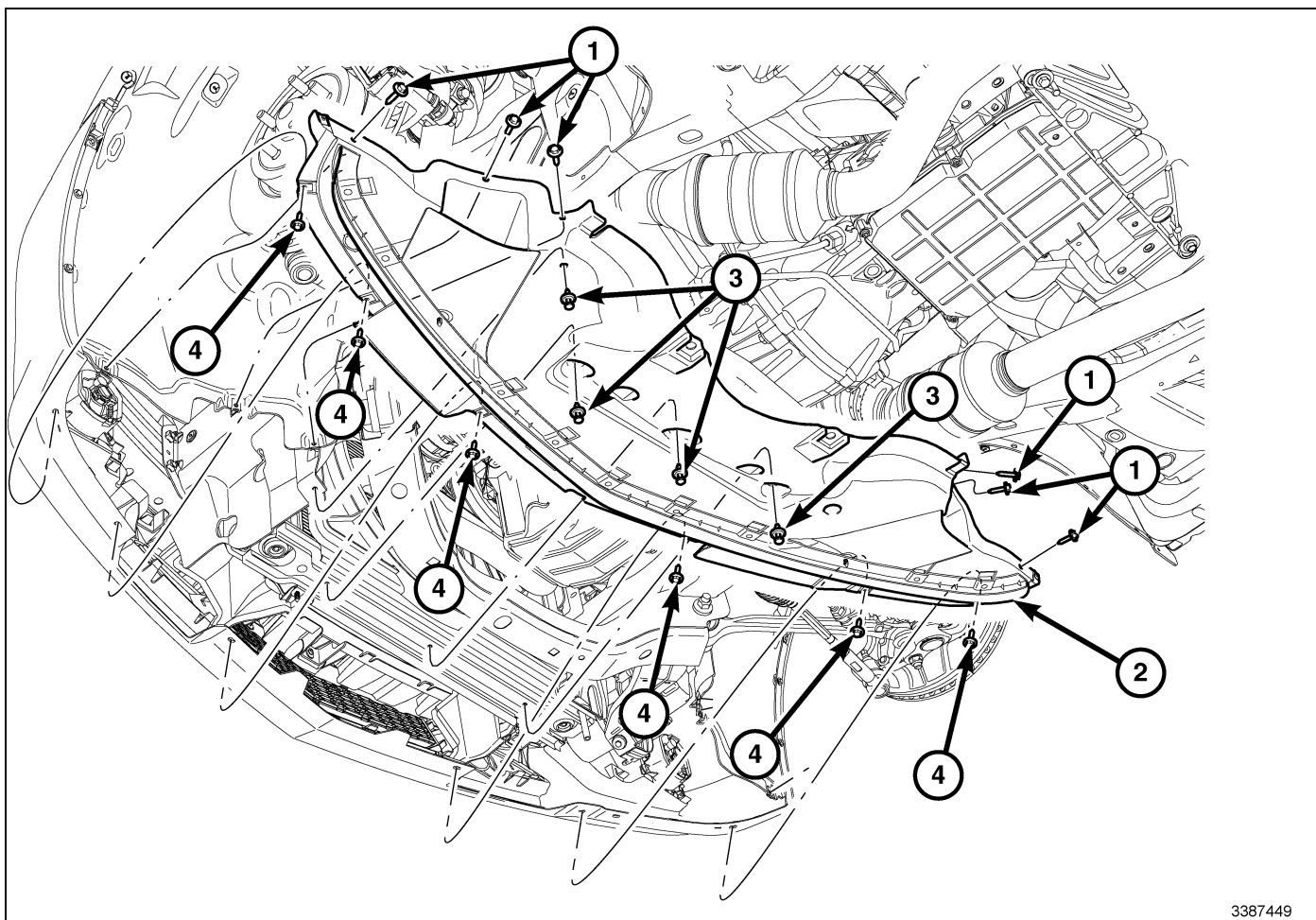

3387449

38. Position the front belly pan (2) to the vehicle.
39. Install the four push pin fasteners (3) that secure the front belly pan (2) to the underside of the vehicle's lower cross-member.
40. Install the six screws (1) that secure the front belly pan (2) to the underside of the vehicle's front wheel house splash shield. Tighten the screws securely.
41. Install the six screws (4) that secure the front belly pan (2) to the underside of the vehicle's front fascia. Tighten the screws securely.

NOTE: During installation, ensure rear belly pan is shingled underneath front belly pan. Failure to do so may result in damage to belly pan.

42. Position the rear belly pan (2) to the underside of the vehicle and to the front fascia.
43. Install the fasteners (1) that secure the rear belly pan (2) to the underside of the vehicle. Tighten the fasteners securely.

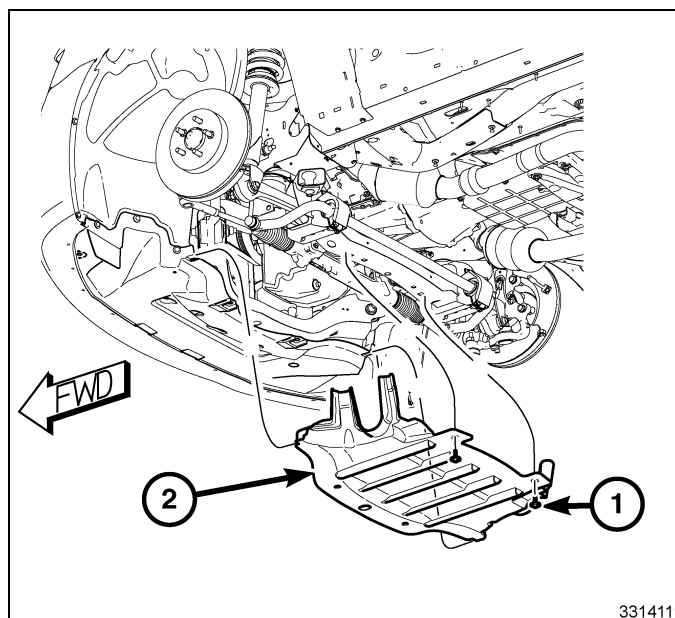

3314119

44. Install the fastener (1) that secure the front fascia assembly to the fender. Tighten the fastener securely.
45. Install the three fasteners (2) that secure each front wheel house splash shield to the front fascia assembly.
46. Lower the vehicle.
47. Connect the negative battery cable.

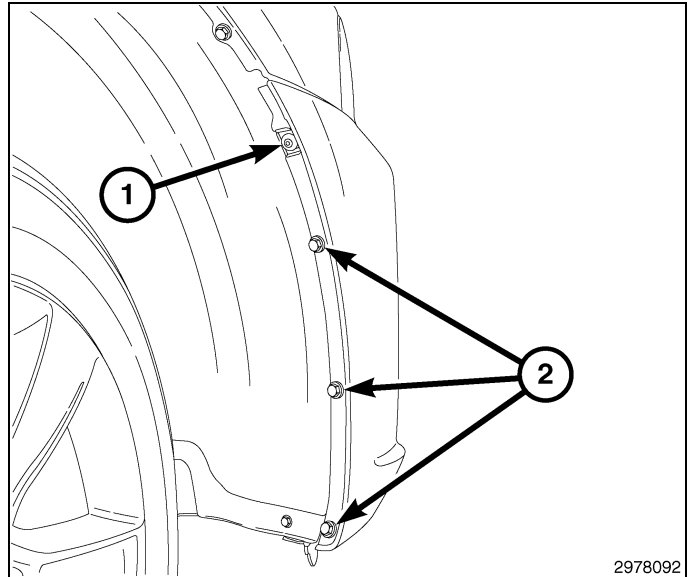

2978092

**CALANDRE****CHRYSLER 300**

**** Image de la calandre n'est peut-être pas représentatif de calandre inclus dans le kit ****

1

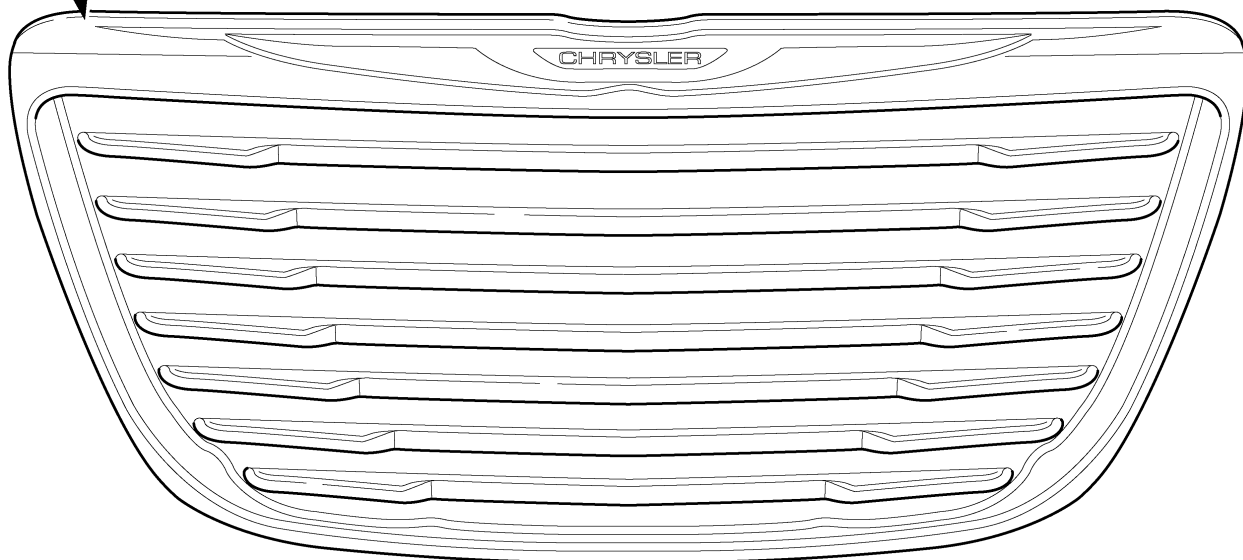

3388268

Numéro de légende	Description	Pièces	Quantité
1	CALANDRE	Fourni dans la trousse	1

Outils requis			
Cliquet et douille 7 mm, 10 mm, 12 mm	Tournevis Phillips	Petit tournevis à lame plate	Outil de garnissage de porte/Bâton en fibre
Serviettes d'atelier	Petit outil à pointe/à levier	Pince à bec effilé	Bloc en bois

REMARQUE: On recommande à l'installateur/technicien de lire soigneusement les instructions avant d'installer ce produit.

ÉTAPES DE LA PROCÉDURE :

1. Débrancher le câble de tension négative de la batterie.
2. Soulever et soutenir le véhicule.
3. Enlever les trois attaches (2) qui fixent chaque écran pare-boue du passage de roue avant au carénage avant.
4. Retirer l'écran pare-boue du passage de roue avant et enlever l'attache (1) qui fixe le carénage avant à l'aile.
5. Répéter les étapes de démontage pour le côté opposé.

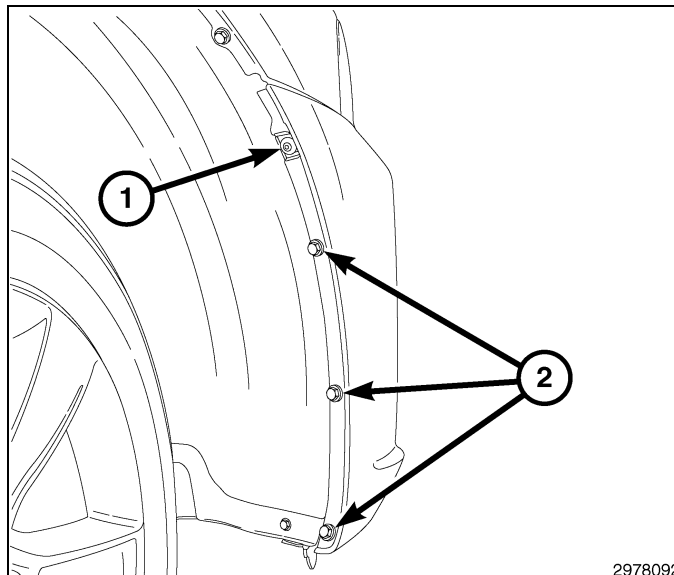

6. Enlever les quatre attaches (1) qui fixent le blindage inférieur arrière (2) au dessous du véhicule.
7. Tirer le blindage inférieur arrière (2) vers l'arrière pour le détacher du blindage inférieur avant et l'enlever du véhicule.

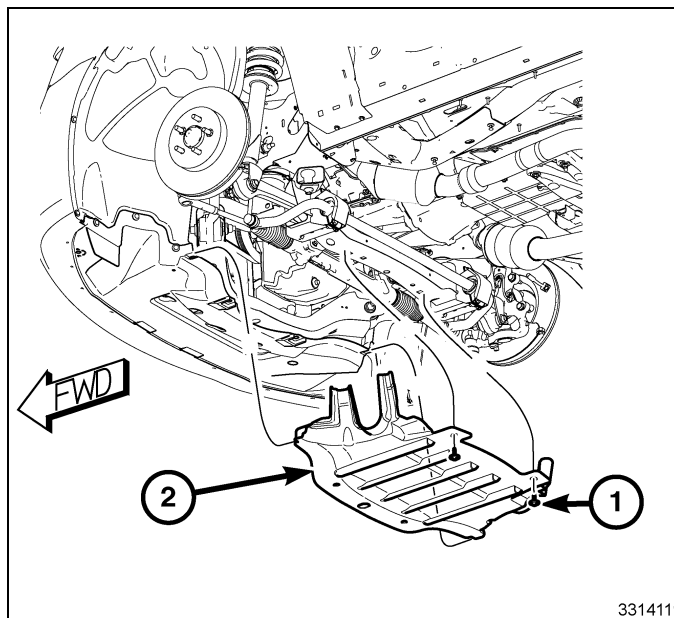

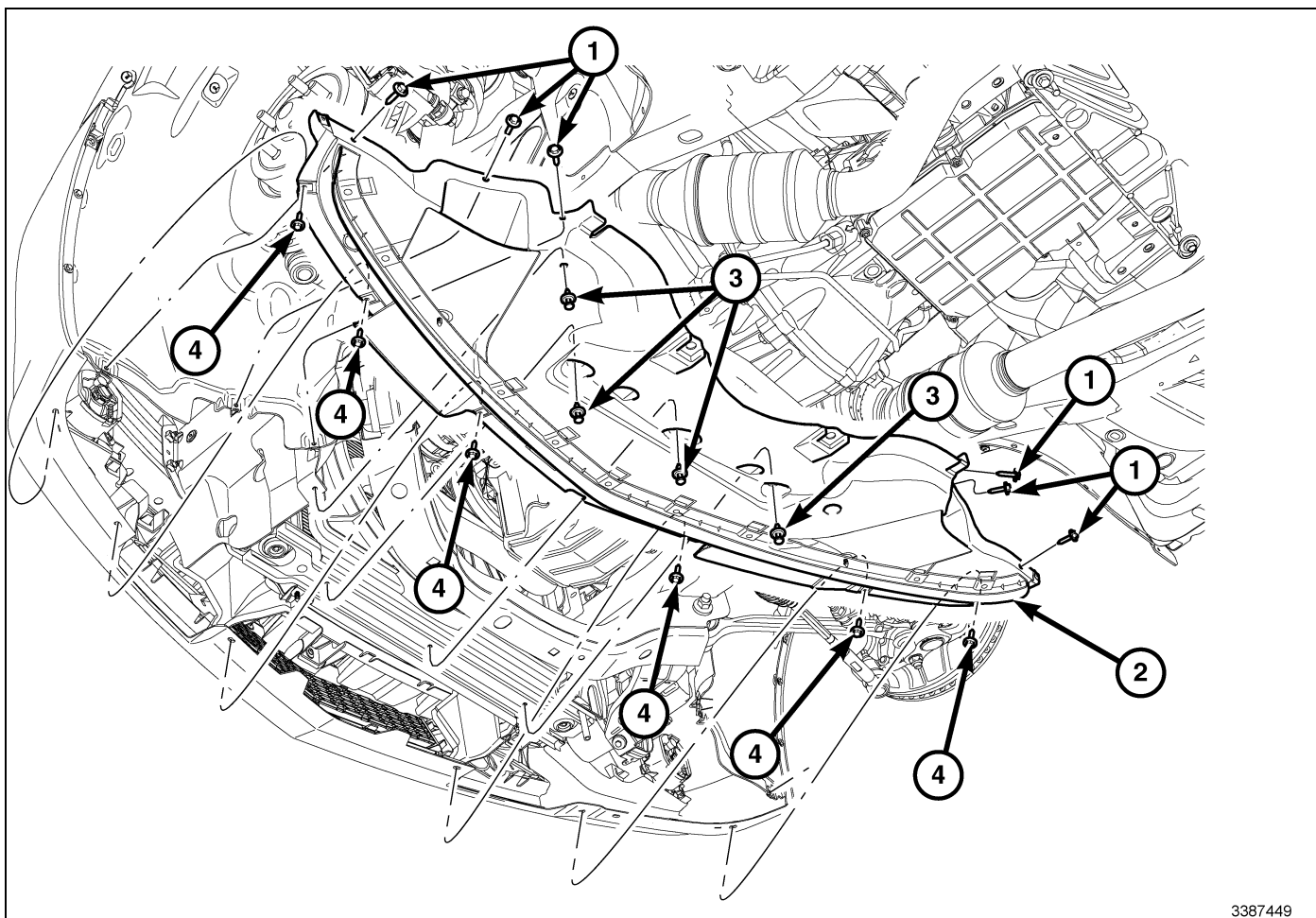

3387449

8. Enlever les six vis (4) qui fixent le blindage inférieur avant (2) au dessous du carénage avant du véhicule.
9. Enlever les six vis (1) qui fixent le blindage inférieur avant (2) au dessous de l'écran pare-boue du passage de roue avant du véhicule.
10. Enlever les quatre attaches à poussoir (3) qui fixent le blindage inférieur avant (2) au dessous de la traverse inférieure du véhicule.
11. Retirer le blindage inférieur avant (2) de la sous-face du véhicule.
12. Abaisser le véhicule.
13. Écarter le carénage à l'aile supérieure pour dégager le carénage (1) du support de retenue de l'aile supérieure. Répéter du côté opposé.
14. Écarter le carénage au niveau de l'ouverture du passage de roue avant pour dégager le carénage (2) d'avec le support de retenue de l'aile. Répéter pour le côté opposé.

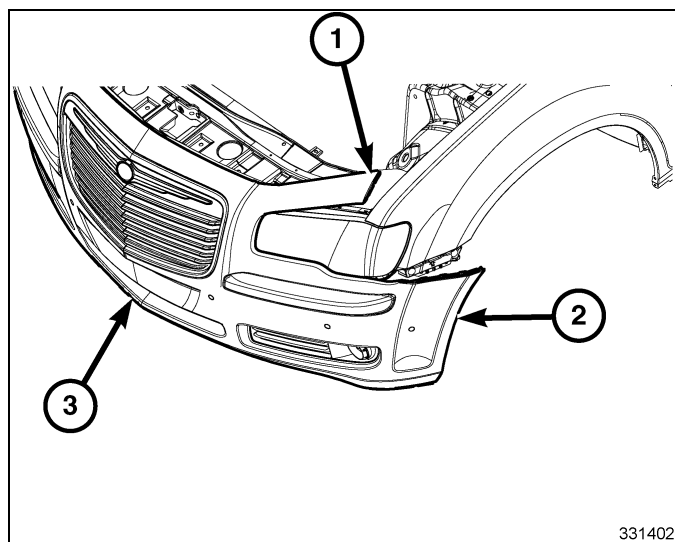

3314026

ATTENTION: Prendre les précautions appropriées pour protéger la face du carénage avant des dommages esthétiques.

15. Enlever les huit attaches (1) qui fixent le carénage au radiateur.
16. Avec l'aide d'un assistant, repositionner le carénage (2) loin du véhicule, débrancher le faisceau du phare antibrouillard et, si le véhicule en est équipé, enlever le faisceau du régulateur de vitesse automatique à commande variable. Disposer le carénage (2) sur un établi propre.

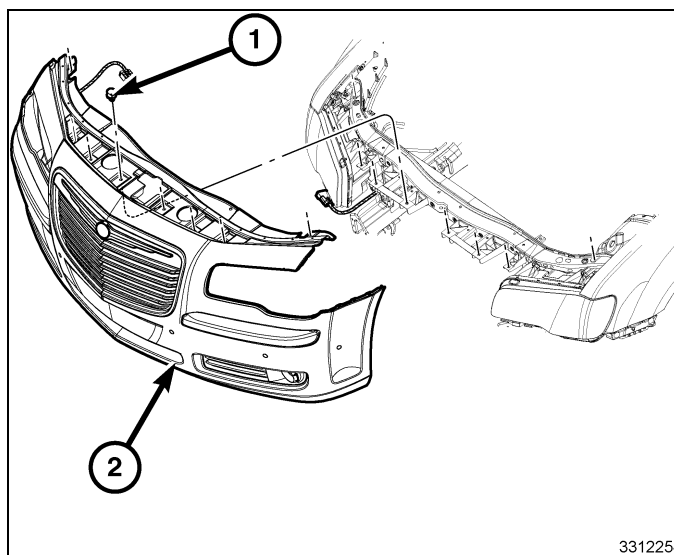

17. Enlever l'agrafe de retenue (1) qui fixe le support du carénage inférieur interne au carénage. Répéter la procédure du côté opposé.

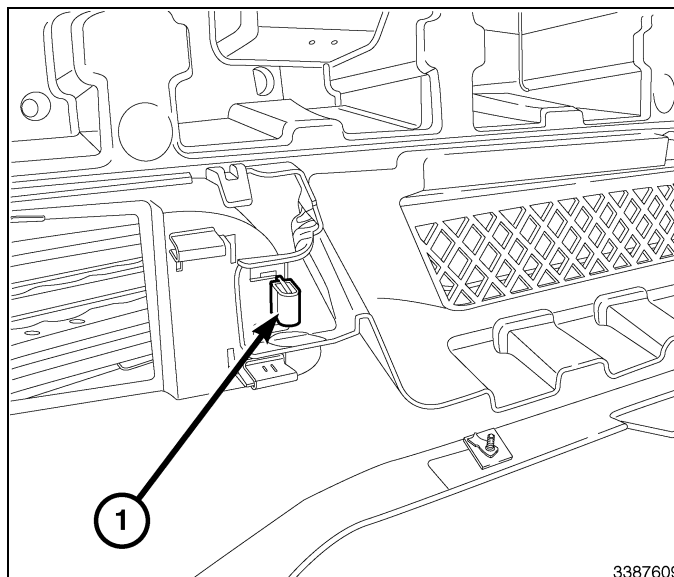

18. Si le véhicule en est équipé, détacher le faisceau du régulateur automatique de vitesse à commande variable (1) d'avec le support de carénage inférieur interne (2).
19. Repositionner le support de carénage inférieur interne (2) loin du carénage.

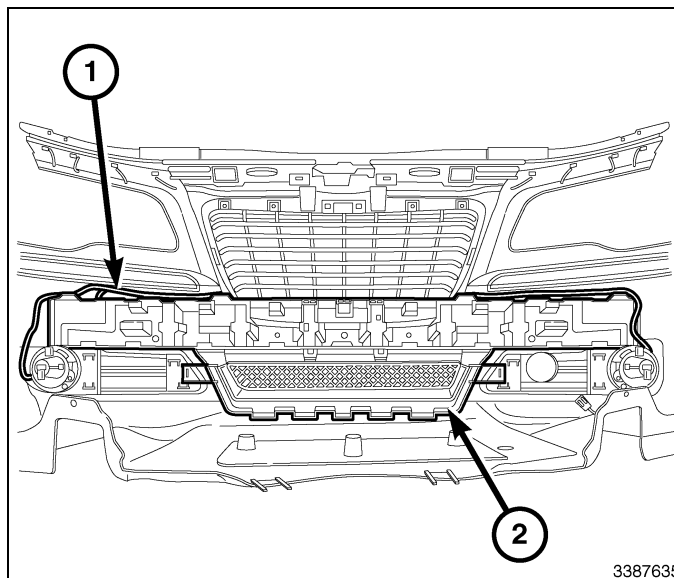

20. En regardant à partir de l'arrière du carénage, passer en revue les emplacements de montage de la grille d'origine pour vous y référer.
21. Enlever les attaches (1) qui fixent la grille au carénage. Conserver les attaches pour les réutiliser.

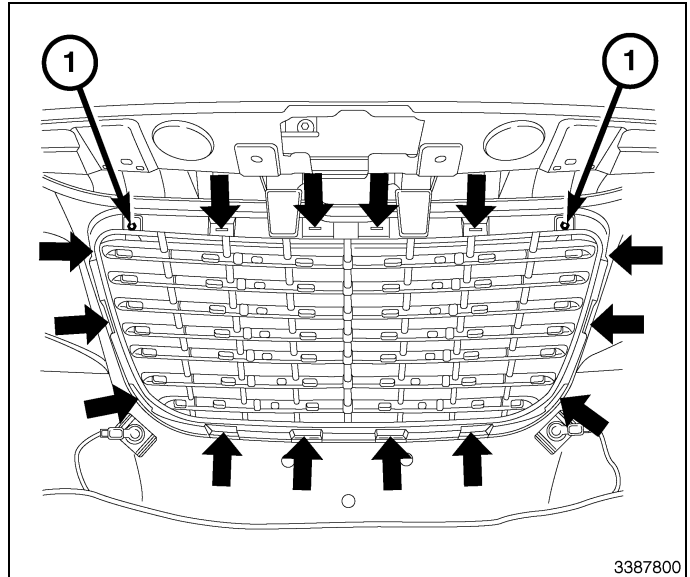

22. En utilisant des pinces à bel effilé ou l'équivalent, dégager les quatorze pattes de retenue (1) situées autour du périmètre de la grille d'origine.

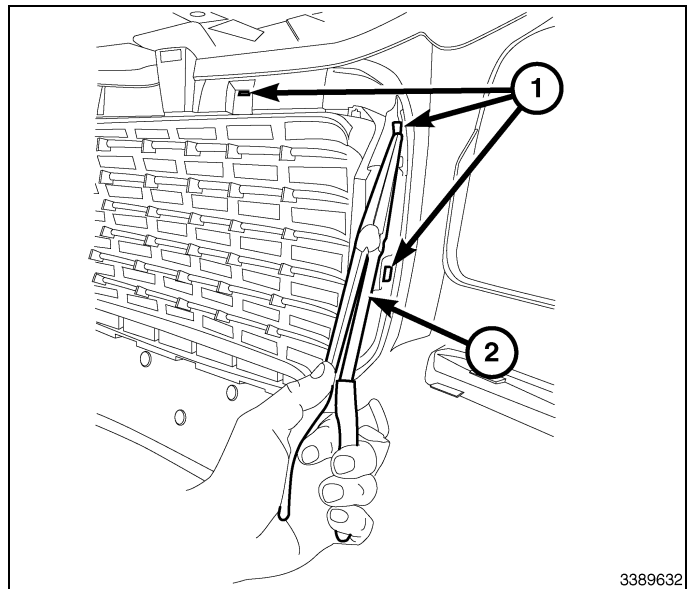

23. Enlever la grille d'origine (1) d'avec la carénage, puis la jeter.

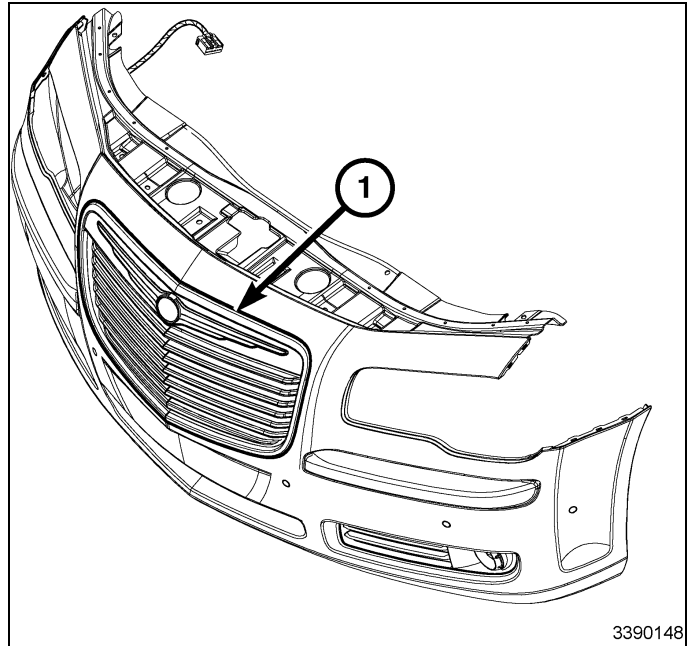

24. Obtenir la grille fournie dans le nécessaire (1), positionner et aligner la grille avec le carénage.

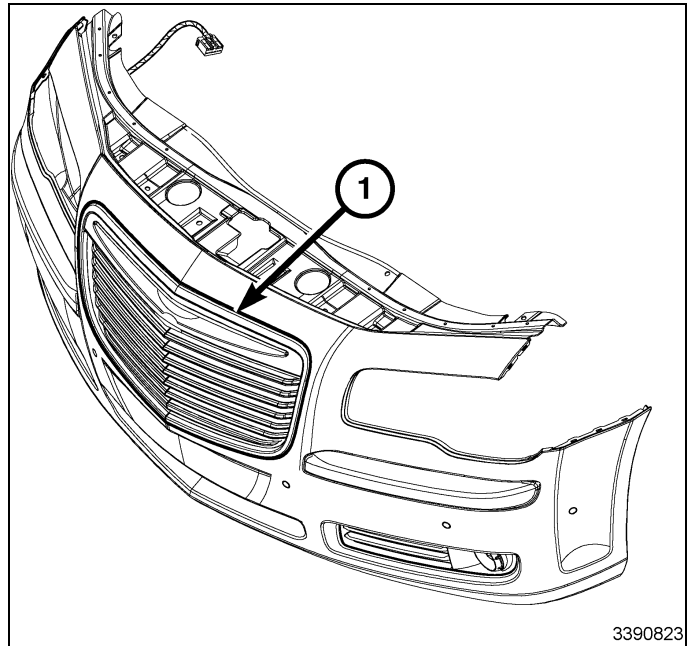

25. Aligner les pattes de montage dans leurs fentes respectives et pousser fermement sur l'extérieur de la grille pour la mettre en place. Commencer dans un coin et travailler dans le sens des aiguilles d'une montre. **Un fort bruit de claquement/emboîtement est normal lors de la pose.**

REMARQUE: Pour faciliter la pose, coucher le bouclier sur le dos avec la partie frontale vers le haut. Soutenir avec des blocs de bois entre l'arrière du carénage et le plancher/la table/l'établi dans la zone où vous faites l'installation.

26. Regarder de l'arrière du carénage et vérifier que toutes les pattes de montage sont correctement en place.

27. Installer les attaches (1) qui fixent la grille au carénage. Serrer les pièces de retenue de façon sécuritaire.

28. Positionner le support de carénage inférieur interne (2) sur le carénage.

29. Si le véhicule en est équipé, fixer le faisceau du régulateur automatique de vitesse à commande variable (1) au support du carénage inférieur interne (2).

30. Installer l'agrafe de retenue (1) qui fixe le support de carénage inférieur interne au carénage. Répéter la procédure du côté opposé.

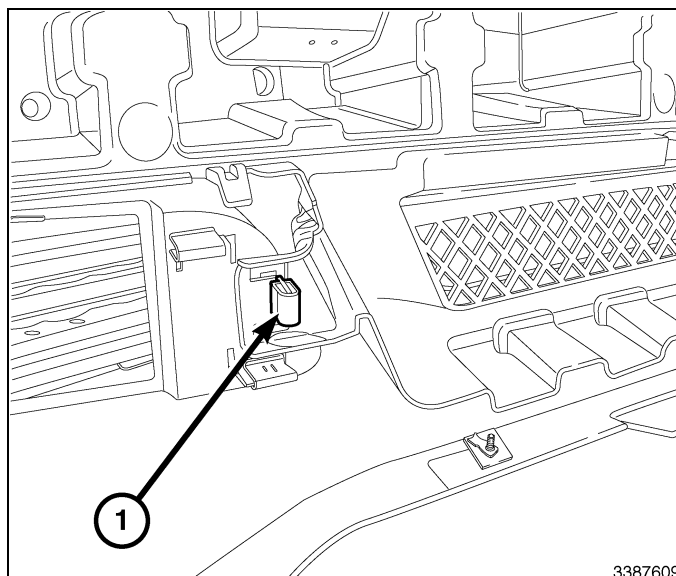
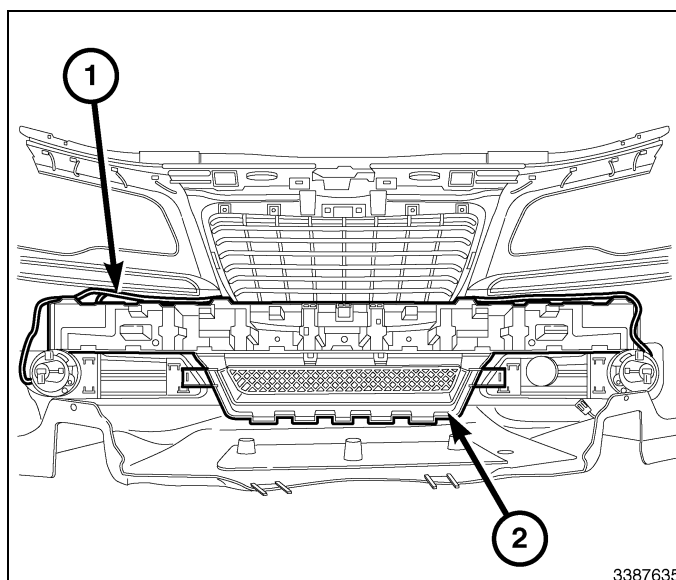
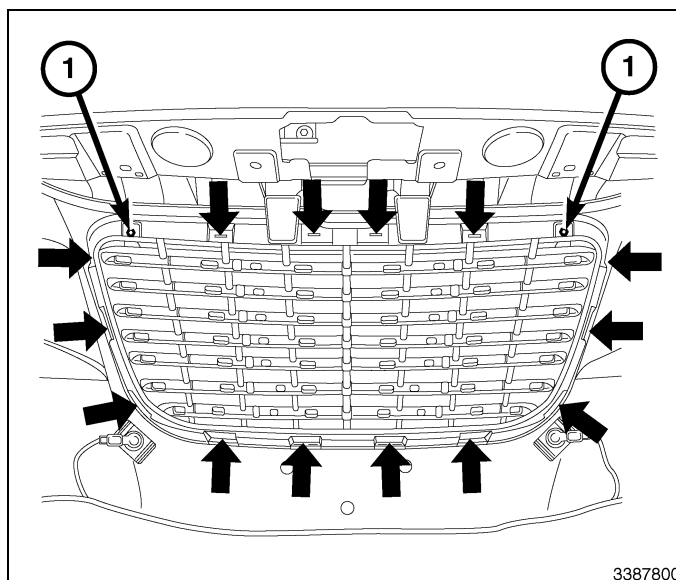

31. Avec l'aide d'un assistant, positionner le carénage (2) sur le véhicule, connecter le faisceau de phare antibrouillard et si le véhicule en est équipé, connecter le faisceau du régulateur automatique de vitesse à commande variable.

32. Installer les huit attaches (1) qui unissent le carénage et le radiateur.

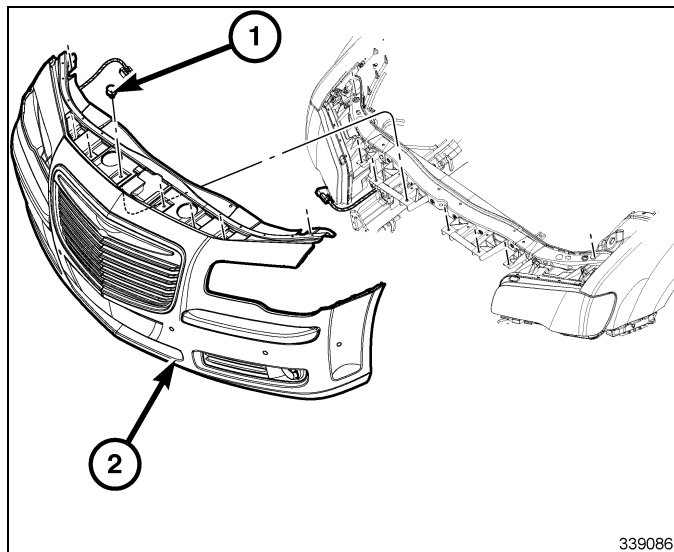

33. Aligner les pattes de retenue sur le carénage supérieur (1) avec le support de retenue de l'aile supérieure. Répéter du côté opposé.

34. Aligner les pattes de retenue sur le carénage (2) avec le support de retenue de l'aile situé entre le coin inférieur du phare et le coin avant inférieur de l'aile. Répéter du côté opposé.

35. Une fois l'alignement fait, frapper fermement avec la main sur le carénage (1, 2) pour engager les pattes de retenue.

36. Installer les déflecteurs supérieurs du radiateur.

37. Soulever et soutenir le véhicule.

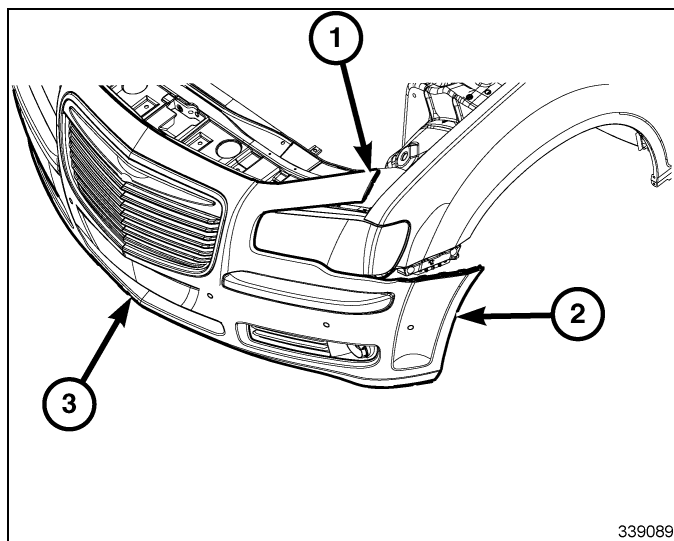

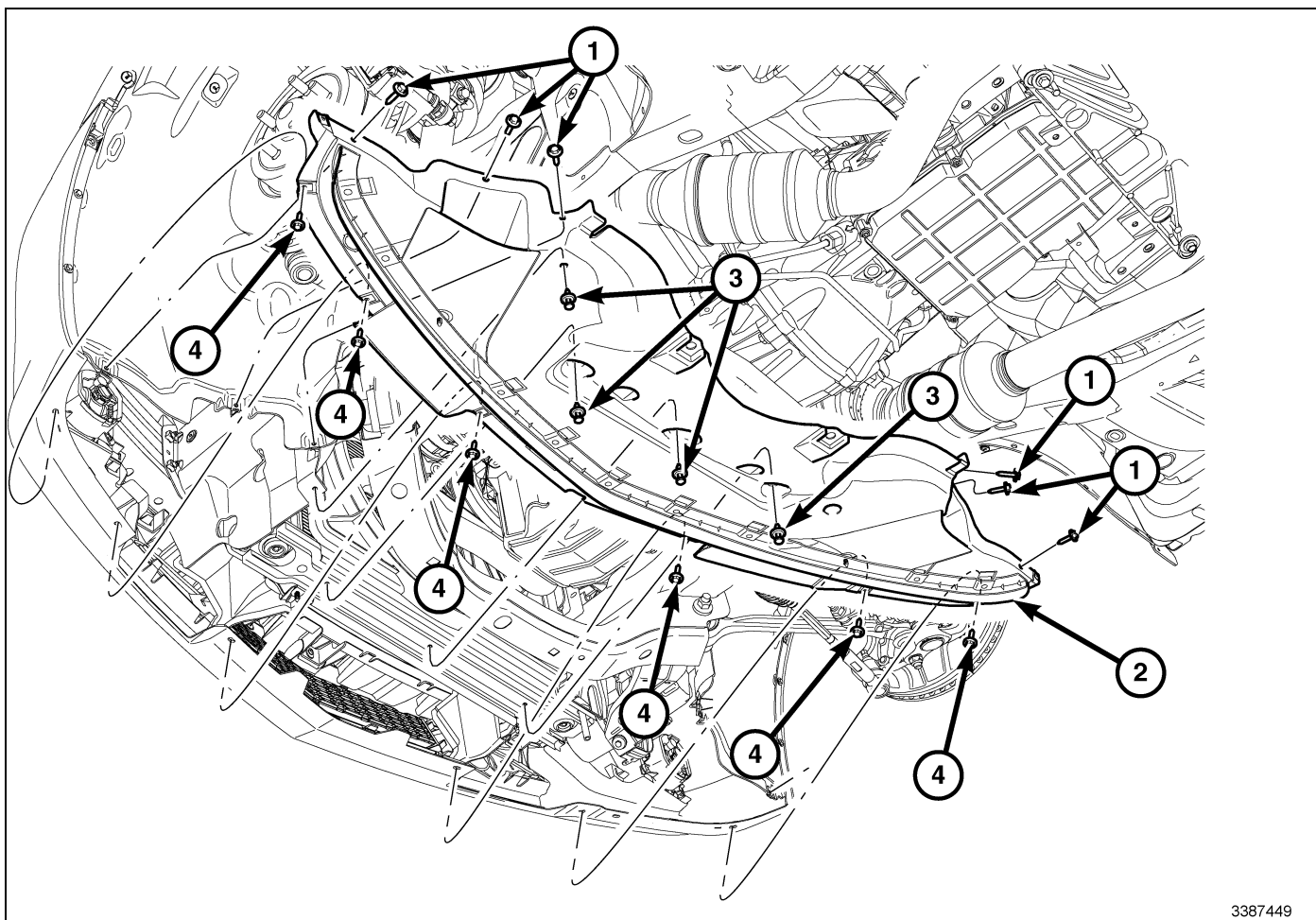

3387449

38. Positionner le blindage inférieur avant (2) sur le véhicule.
39. Poser les quatre pièces d'attache à poussoir (3) fixant le blindage inférieur avant (2) à la sous-face de la traverse inférieure de châssis du véhicule.
40. Installer les six vis (1) qui fixent le blindage inférieur avant (2) au dessous du pare-boue du passage de roue avant du véhicule. Serrer solidement les vis.
41. Installer les six vis (4) qui fixent le blindage inférieur avant (2) au dessous du carénage avant du véhicule. Serrer les vis solidement.

REMARQUE: Lors de la pose, s'assurer que le blindage inférieur arrière est couvert en dessous du blindage inférieur avant. À défaut de le faire, le blindage inférieur pourrait être endommagé.

42. Positionner le blindage inférieur arrière (2) vis-à-vis du dessous du véhicule et vis-à-vis du carénage avant.
43. Installer les attaches (1) qui fixent le blindage inférieur arrière (2) au dessous du véhicule. Serrer les pièces de retenue de façon sécuritaire.

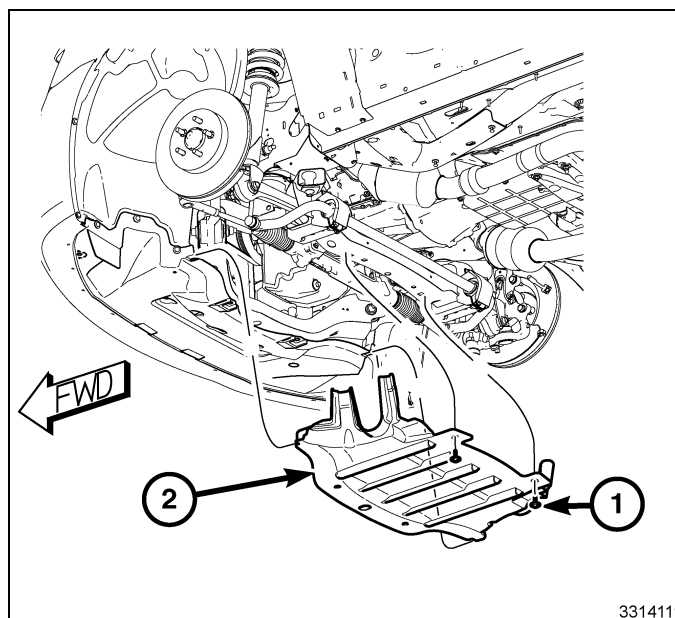

3314119

44. Installer l'attache (1) qui fixe le carénage avant à l'aile. Serrer complètement l'attache.
45. Installer les trois attaches (2) qui fixent chaque écran pare-boue du passage de roue avant au carénage avant.
46. Abaisser le véhicule.
47. Brancher le câble négatif de la batterie.

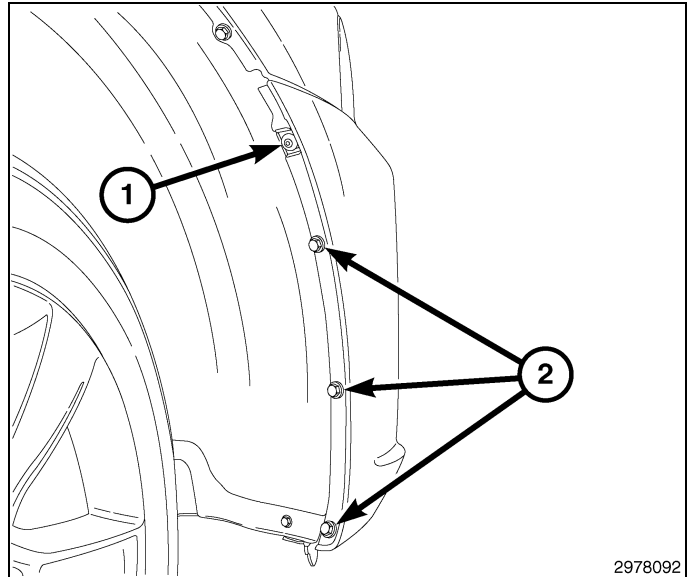

**REJILLA****CHRYSLER 300**

**** Imagen de rejilla a continuación no puede ser representante de rejilla incluida en el kit ****

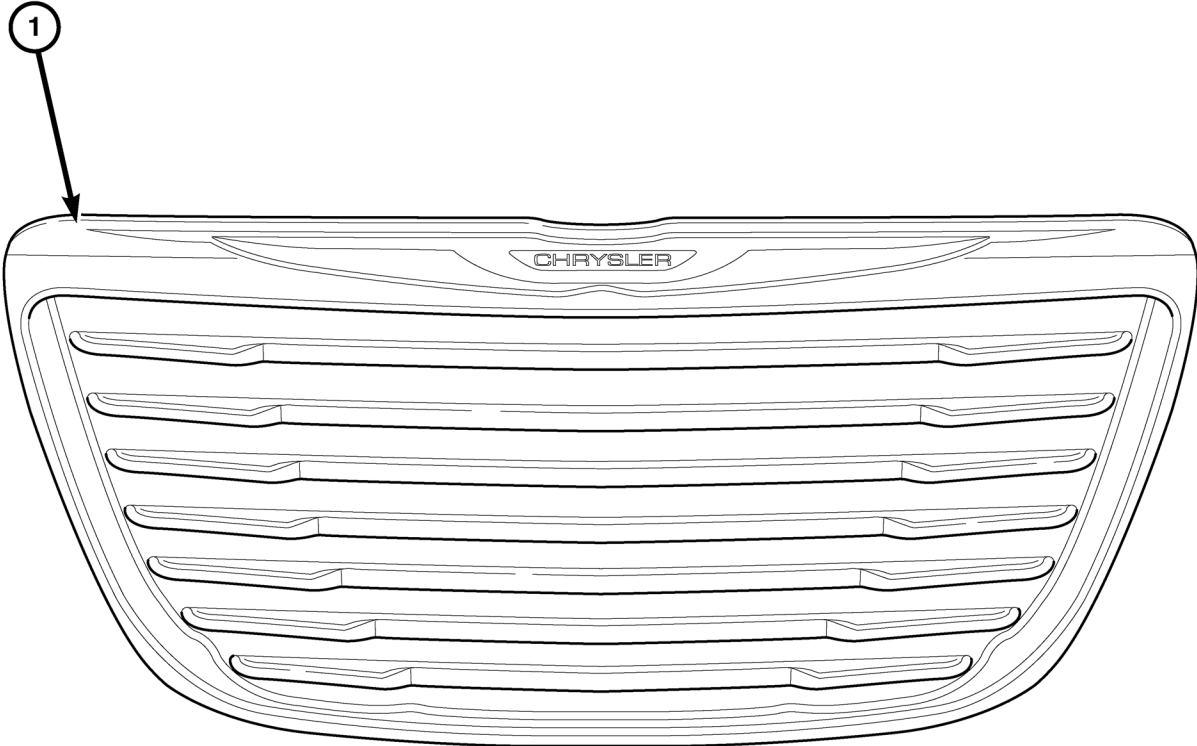

3388268

Elemento	DESCRIPCION	Componentes	Cantidad
Relación nominal de aspecto de ancho de pantalla 1	REJILLA	Suministrado en el kit	Relación nominal de aspecto de ancho de pantalla 1

HERRAMIENTAS NECESARIAS

Casquillos de 7 mm, 10 mm, 12 mm y trinquete	Destornillador de punta de estrella	Destornillador pequeño de punta plana	Herramienta de panel tapizado/varilla de fibra
Paños de taller	Herramienta de extracción/palanca pequeña	Alicates de punta de aguja	Cuña de madera

NOTA: Se recomienda que el instalador o técnico lea las instrucciones atentamente antes de instalar este producto.

PASOS DEL PROCEDIMIENTO:

1. Desconecte el cable negativo de la batería .
2. Eleve y apoye el vehículo.
3. Extraiga los tres pasadores (2) que fijan cada protector contra salpicaduras de los pasos de ruedas delanteros al conjunto del parachoques delantero.
4. Tire del guardabarros de la rueda delantera hacia atrás y retire el pasador (1) que fija el conjunto del parachoques delantero a la aleta.
5. Repita el proceso de desmontaje en el lado opuesto.

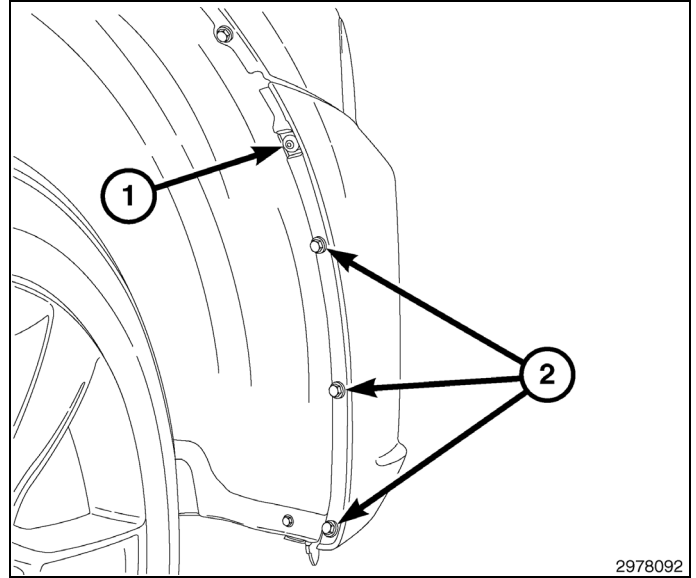

6. Retire los cuatro fijadores (1) que fijan el protector de bajos trasero (2) a la parte inferior del vehículo.
7. Tire del protector de bajos trasero (2) para extraerlo del protector de bajos delantero y retírelo del vehículo.

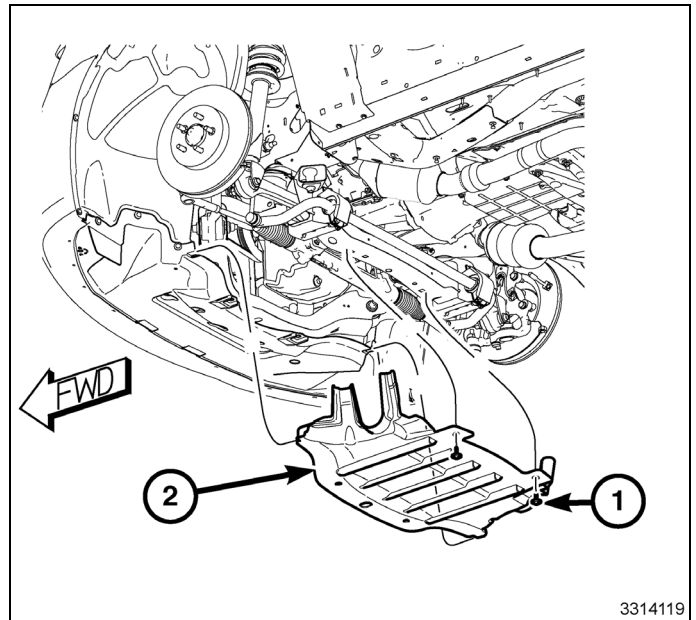

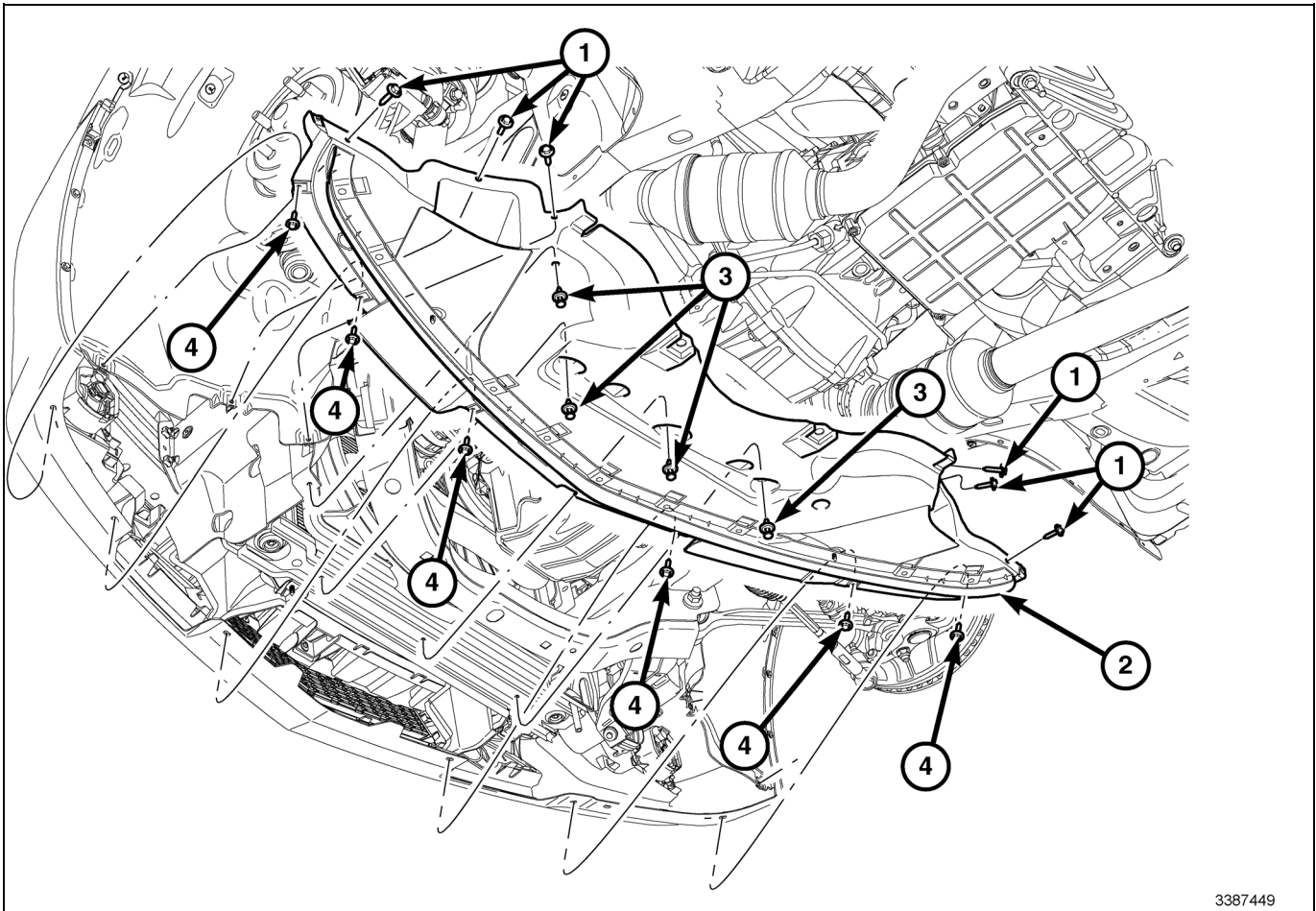

3387449

8. Retire los seis tornillos (4) que fijan el protector de bajos delantero (2) a la parte inferior del parachoques delantero del vehículo.
9. Retire los seis tornillos (1) que fijan el protector de bajos delantero (2) a la parte inferior del guardabarros del paso de rueda delantero.
10. Retire los cuatro pasadores de empuje (3) que fijan el protector de bajos delantero (2) a la parte inferior del travesaño inferior del vehículo.
11. Retire el protector de bajos delantero (2) del lado inferior del vehículo.
12. Baje el vehículo.
13. Tire del parachoques en la parte superior de la aleta para desengancharlo (1) del soporte de montaje superior de la aleta. Repita la operación en el lado contrario.
14. Tire del parachoques en la apertura del paso de rueda para desengancharlo (2) del soporte de montaje de la aleta. Repita la operación en el lado contrario.

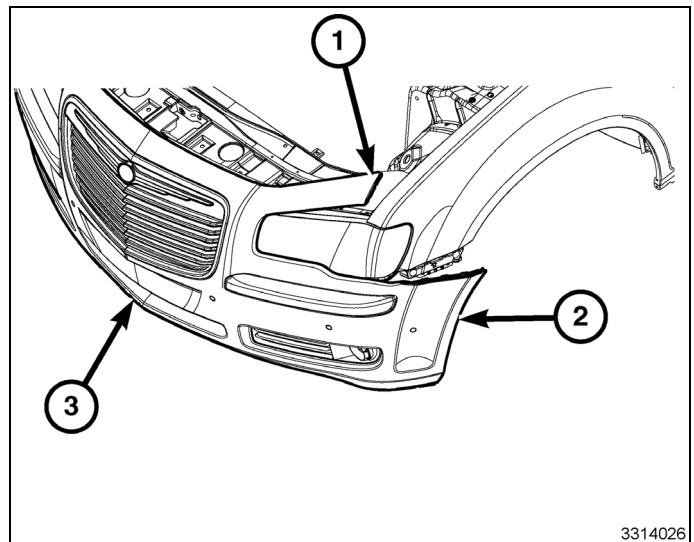

3314026

PRECAUCIÓN: Tome las medidas de precaución adecuadas para que la cara frontal de la placa protectora delantera no sufra deterioros en su aspecto.

15. Retire los ocho fijadores del soporte del parachoques al radiador (1).
16. Con un ayudante, retire el parachoques (2) del vehículo, desconecte el mazo de cables del faro antiniebla y, si está equipado, desenchufe el mazo de cables del control de velocidad adaptable. Coloque el parachoques (2) en un banco de trabajo limpio.

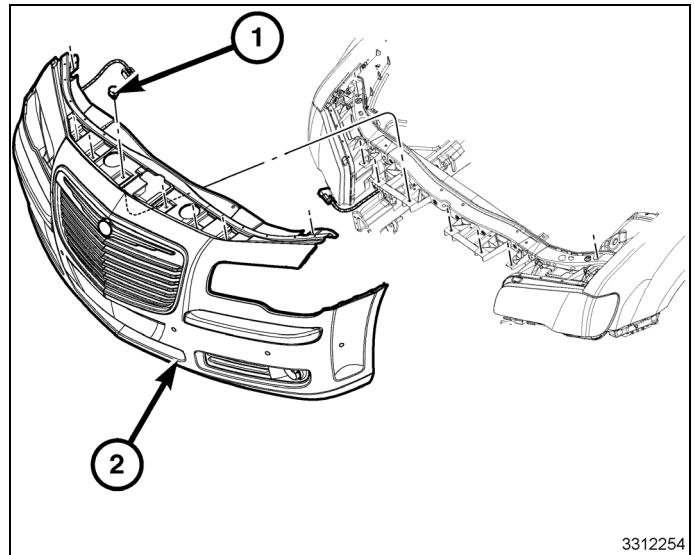

17. Retire el clip (1) que fija el soporte inferior del parachoques al parachoques. Repita este paso en el lado contrario.

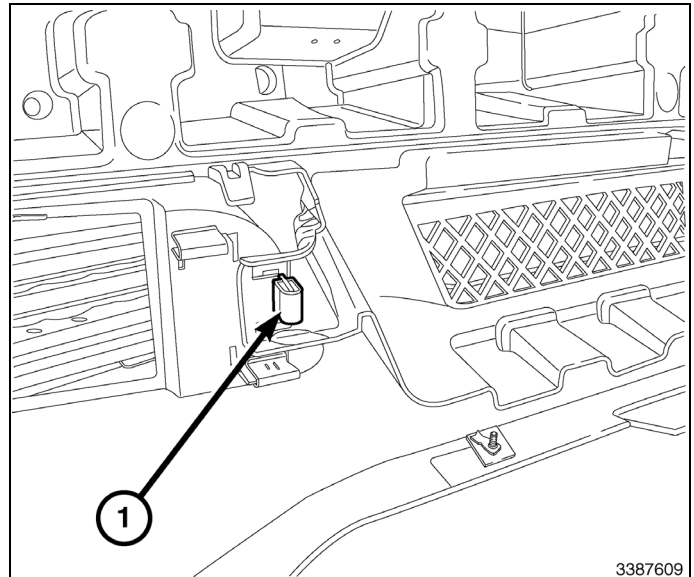

18. Si está equipado, retire el mazo de cables del control de cruceo adaptable (1) del soporte inferior del parachoques (2).
19. Retire el soporte inferior del parachoques (2) del parachoques.

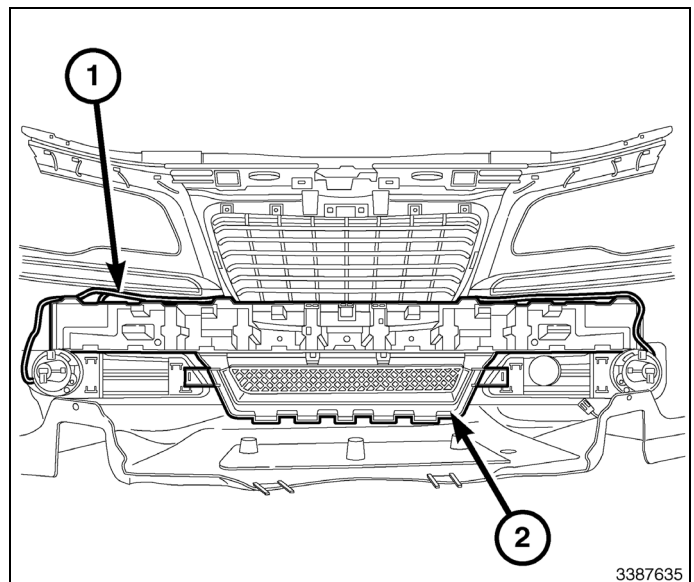

20. Mirando desde la parte posterior del parachoques, revise las ubicaciones de montaje de la rejilla.
21. Retire los pasadores (1) que fijan la rejilla al parachoques. Guarde los pasadores para volver a utilizarlos.

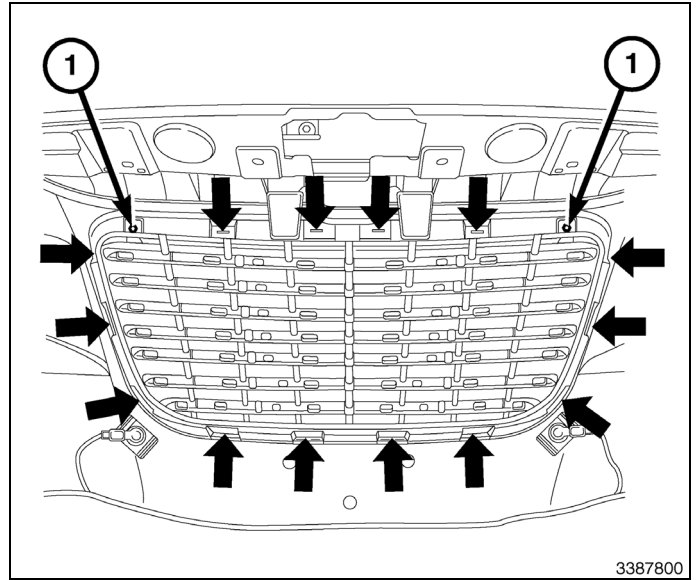

22. Con unos alicates de punta de aguja o una herramienta equivalente, suelte las catorce lengüetas de fijación (1) alrededor del perímetro de la rejilla.

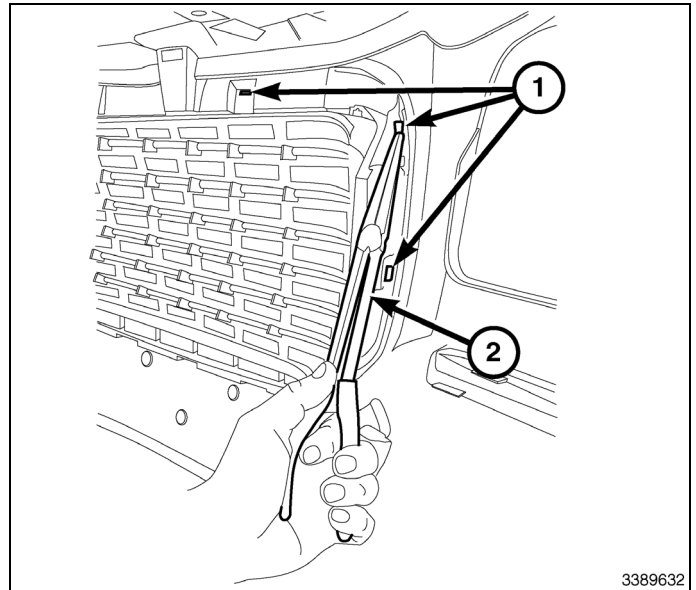

23. Retire la rejilla (1) del parachoques y deséchela.

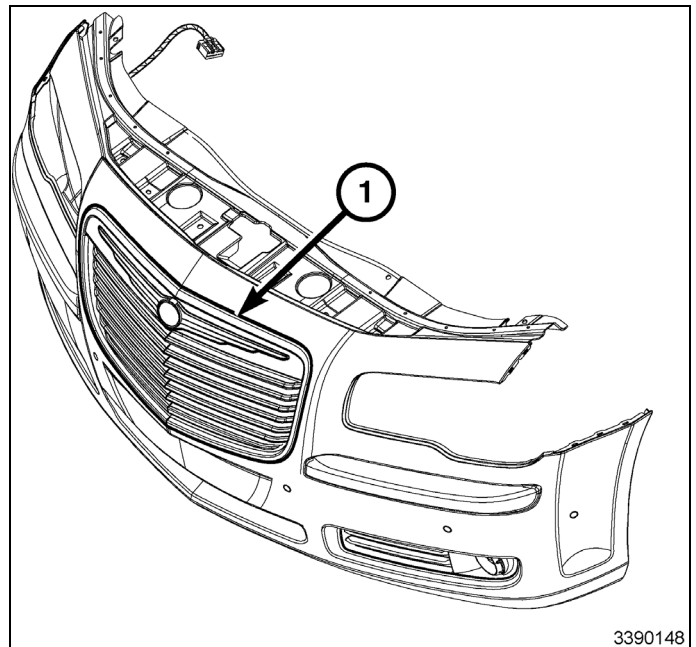

24. Obtenga un conjunto de rejilla (1) y alinéela con el parachoques.

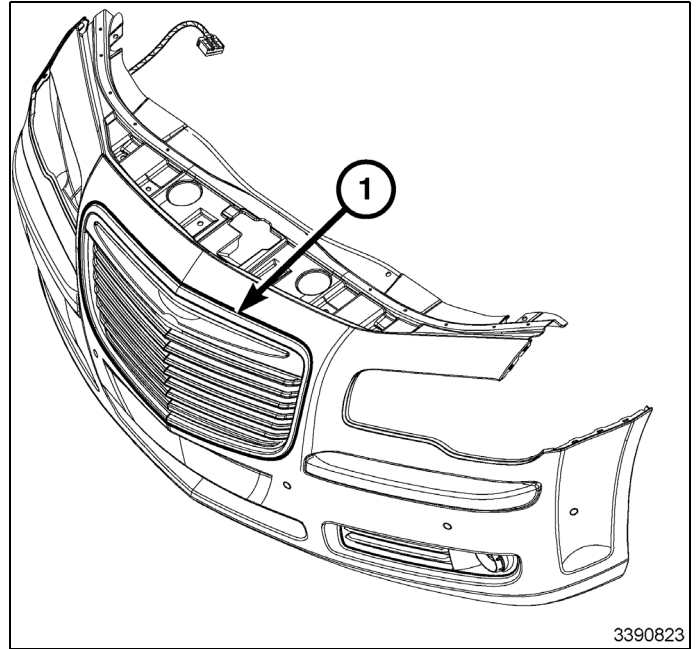

25. Alinee las lengüetas de fijación en sus ranuras correspondientes y presione firmemente en la parte exterior de la rejilla para alinearla. Empiece por una de las esquinas y continúe en el sentido de las agujas del reloj. **Durante el montaje oirá un clic fuerte.**

NOTA: Para facilitar el montaje, deje el frente apoyado sobre su parte posterior, con la cara delantera mirando hacia arriba. Coloque cuñas de madera entre la parte posterior del parachoques y el suelo/mesa/banco en el área de instalación.

26. Mire desde la parte posterior del parachoques y compruebe que todas las lengüetas de montaje están fijadas correctamente.
27. Monte los pasadores (1) que fijan la rejilla al parachoques. Apriete los elementos de sujeción debidamente.

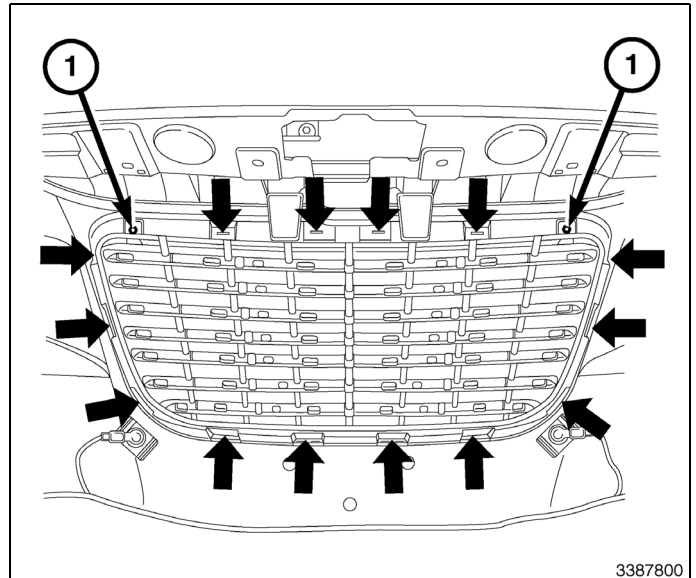

28. Coloque el soporte inferior del parachoques (2) en el parachoques.
29. Si está equipado, coloque el mazo de cables del control de cruceo adaptable (1) en el soporte inferior del parachoques (2).

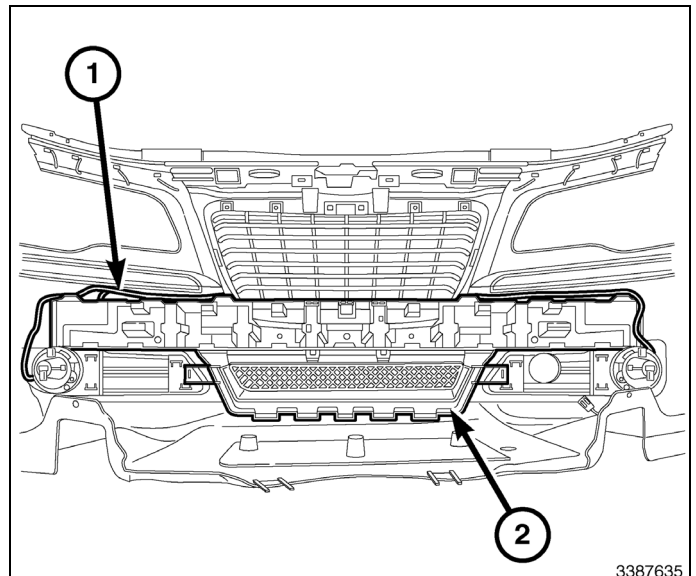

30. Monte el clip (1) que fija el soporte inferior del parachoques al parachoques. Repita este paso en el lado contrario.

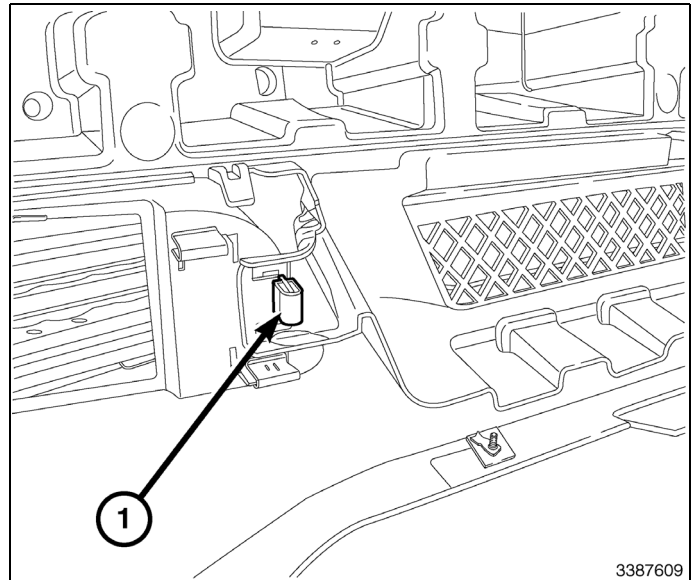

31. Con un ayudante, monte el parachoques (2) en el vehículo, conecte el mazo de cables del faro antiniebla y, si está equipado, enchufe el mazo de cables del control de velocidad adaptable.
32. Instale los ocho fijadores del soporte del parachoques al radiador (1).

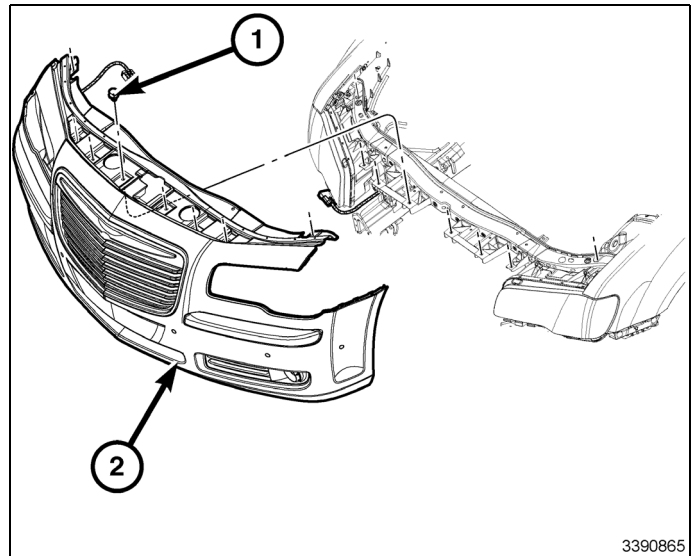

33. Alinee las lengüetas de fijación de la parte superior del paragolpes (1) con el soporte de montaje superior de la aleta. Repita la operación en el lado contrario.
34. Alinee las lengüetas de fijación del paragolpes (2) con el soporte de montaje de la aleta entre la esquina inferior del faro y la esquina inferior delantera de la aleta. Repita la operación en el lado contrario.
35. Una vez alineada, golpee ligeramente el parachoques con la mano (1, 2) para enganchar las lengüetas de fijación.
36. Monte los deflectores superiores del radiador.
37. Eleve y sujete el vehículo.

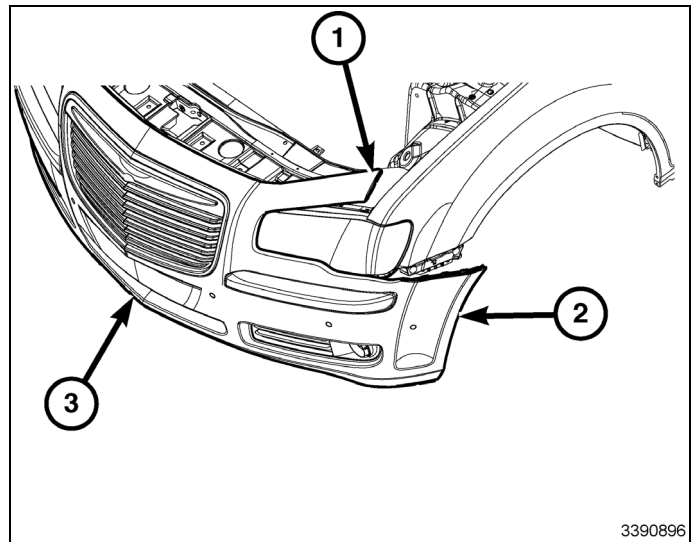

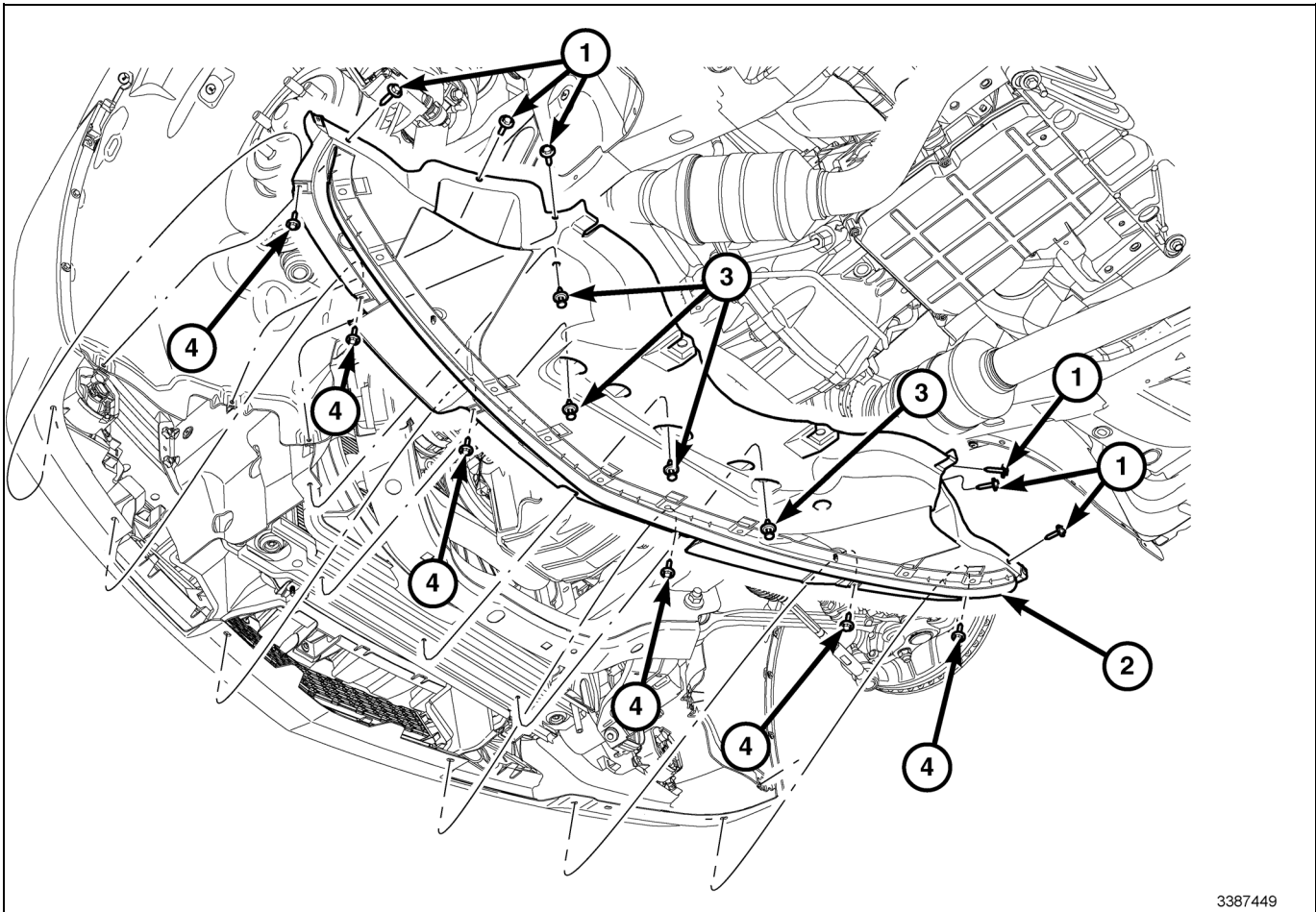

3387449

38. Coloque el protector de bajos delantero (2) en el vehículo.
39. Instale los cuatro pasadores de empuje (3) que fijan el protector de bajos delantero (2) a la parte inferior del travesaño inferior del vehículo.
40. Instale los seis tornillos (1) que fijan el protector de bajos delantero (2) a la parte inferior del guardabarros del paso de rueda delantero. Apriete los tornillos firmemente.
41. Instale los seis tornillos (4) que fijan el protector de bajos delantero (2) a la parte inferior del parachoques delantero del vehículo. Apriete los tornillos con firmeza.

NOTA: Durante la instalación, asegúrese de que el protector de bajos trasero está encajado en la parte inferior del protector de bajos delantero. De no hacerlo así, se podrían producir daños en el protector de bajos trasero.

42. Coloque el protector de bajos trasero (2) en la parte inferior del vehículo y en el protector delantero.
43. Instale los fijadores (1) que fijan el protector de bajos trasero (2) a la parte inferior del vehículo. Apriete los dispositivos de fijación con firmeza.

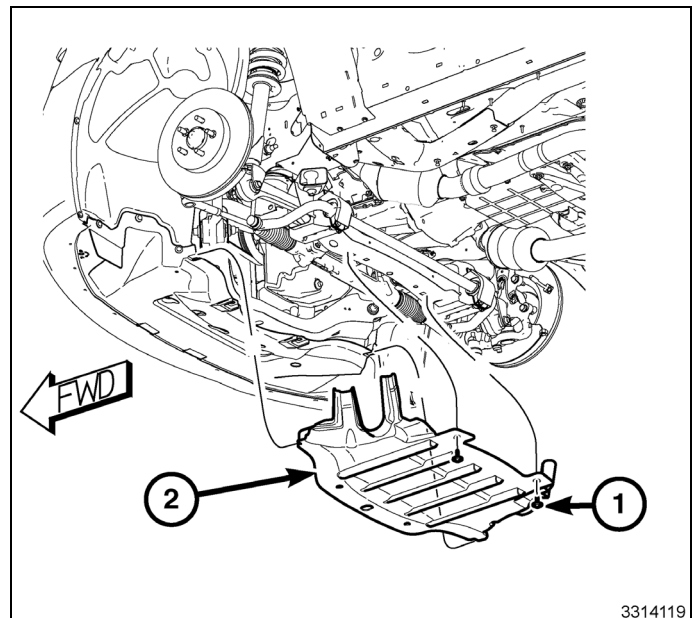

3314119

44. Instale el pasador (1) que fija el conjunto del parachoques delantero a la aleta. Apriete el fijador firmemente.
45. Instale los tres pasadores (2) que fijan cada protector contra salpicaduras de los pasos de ruedas delanteros al conjunto del parachoques delantero.
46. Baje el vehículo.
47. Conecte el cable negativo de la batería.

