



⚠ WARNING



ALWAYS READ INSTRUCTIONS BEFORE USING POWER TOOLS



ALWAYS WEAR SAFETY GOGGLES



WEAR HEARING PROTECTION



AVOID PROLONGED EXPOSURE TO VIBRATION



RPM OF CUTTING WHEEL MUST MEET OR EXCEED RPM OF TOOL (20,000 RPM)

⚠ WARNING

Some dust created by power sanding, sawing, grinding, drilling, and other construction activities contains chemicals known to cause cancer, birth defects or other reproductive harm. Some examples of these chemicals are:

- lead from lead-based paints,
- crystalline silica from bricks and cement and other masonry products, and
- arsenic and chromium from chemically-treated lumber.

Your risk from these exposures varies, depending on how often you do this type of work. To reduce your exposure to these chemicals: work in a well ventilated area, and work with approved safety equipment, such as those dust masks that are specially designed to filter out microscopic particles.

SPECIFICATIONS

| | | | |
|------------------------------|------------|-------------------------------|-----------|
| Max. Free Speed | 20,000 RPM | Air Inlet..... | 1/4" NPT |
| Wheel Size | 3" | Recommended Air Pressure..... | 90 PSI |
| Weight..... | 1.6 LB | Sound Level..... | 93 dBA |
| Length | 7.83" | Air Supply Hose Size..... | 3/8" I.D. |
| Average Air Consumption..... | 5 CFM | | |

SX233A
UTILITY
CUT-OFF
TOOL

! WARNING

FAILURE TO OBSERVE THESE WARNINGS COULD RESULT IN INJURY.

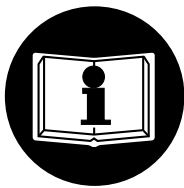

This Instruction Manual Contains Important Safety Information.

READ THIS INSTRUCTION MANUAL CAREFULLY AND UNDERSTAND ALL INFORMATION BEFORE OPERATING THIS TOOL.

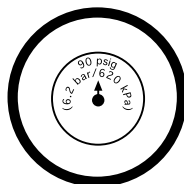

• Always operate, inspect and maintain this tool in accordance with American National Standards Institute Safety Code of Portable Air Tools (ANSI B186.1) and any other applicable safety codes and regulations.

• For safety, top performance and maximum durability of parts, operate this tool at 90 psig/6.2 bar max air pressure with 3/8" diameter air supply hose.



• Always wear impact-resistant eye protection when operating or performing maintenance on this tool.

• High sound levels can cause permanent hearing loss. Always use hearing protection as recommended by your employer or OSHA regulation.



• Keep the tool in efficient operating condition.

• Operators and maintenance personnel must be physically able to handle the bulk, weight and power of this tool.

• Air under pressure can cause severe injury. Never direct air at yourself or others. Always turn off the air supply, drain hose of air pressure and detach tool from air supply before installing, removing or adjusting any accessory on this tool, or before performing any maintenance on this tool. Failure to do so could result in injury. Always check for damaged, frayed or loose hoses and fittings, and replace immediately. Do not use quick detach couplings at tool. See instructions for correct set-up.

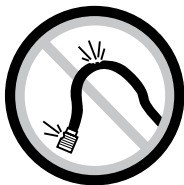
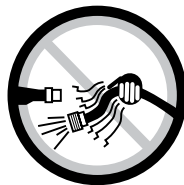

• Air powered tools can vibrate in use. Vibration, repetitive motions or uncomfortable positions over extended periods of time may be harmful to your hands and arms. Discontinue use of tool if discomfort, tingling feeling or pain occurs. Seek medical advice before resuming use.



• Place the tool on the work before starting the tool. Do not point or indulge in any horseplay with this tool.

• Slipping, tripping and/or falling while operating air tools can be a major cause



of serious injury or death. Be aware of excess hose left on the walking or work surface.

• Keep body working stance balanced and firm. Do not overreach when operating the tool.

• Anticipate and be alert for sudden changes in motion during start up and operation of any power tool.

• Do not carry tool by the hose. Protect the hose from sharp objects and heat.



• Tool shaft may continue to rotate briefly after throttle is released. Avoid direct contact with accessories during and after use. Gloves will reduce the risk of cuts or burns.

• Keep away from rotating end of tool. Do not wear jewelry or loose clothing. Secure long hair. Scalping can occur if hair is not kept away from tool and accessories. Choking can occur if neckwear is not kept away from tool and accessories.



• Correct grinding wheel mounting is necessary to prevent injury from broken wheels. Do not use chipped or cracked grinding wheels. Grinding wheels should be a free fit on the spindle to prevent stress at the hole. Use only wheel collars that come with the grinder for mounting the grinding wheel. Flat washers or other adapters may over stress the wheel. Always use heavy paper blotter discs between the wheel collars and the grinding wheel. Tighten the wheel on the spindle to prevent spin off when the air grinder is turned off.

• Do not lubricate tools with flammable or volatile liquids such as kerosene, diesel or jet fuel.

• Do not force tool beyond its rated capacity.

• Do not remove any labels. Replace any damaged labels.

• Use accessories recommended by Sunex Tools®.

SX233A

UTILITY CUT-OFF TOOL

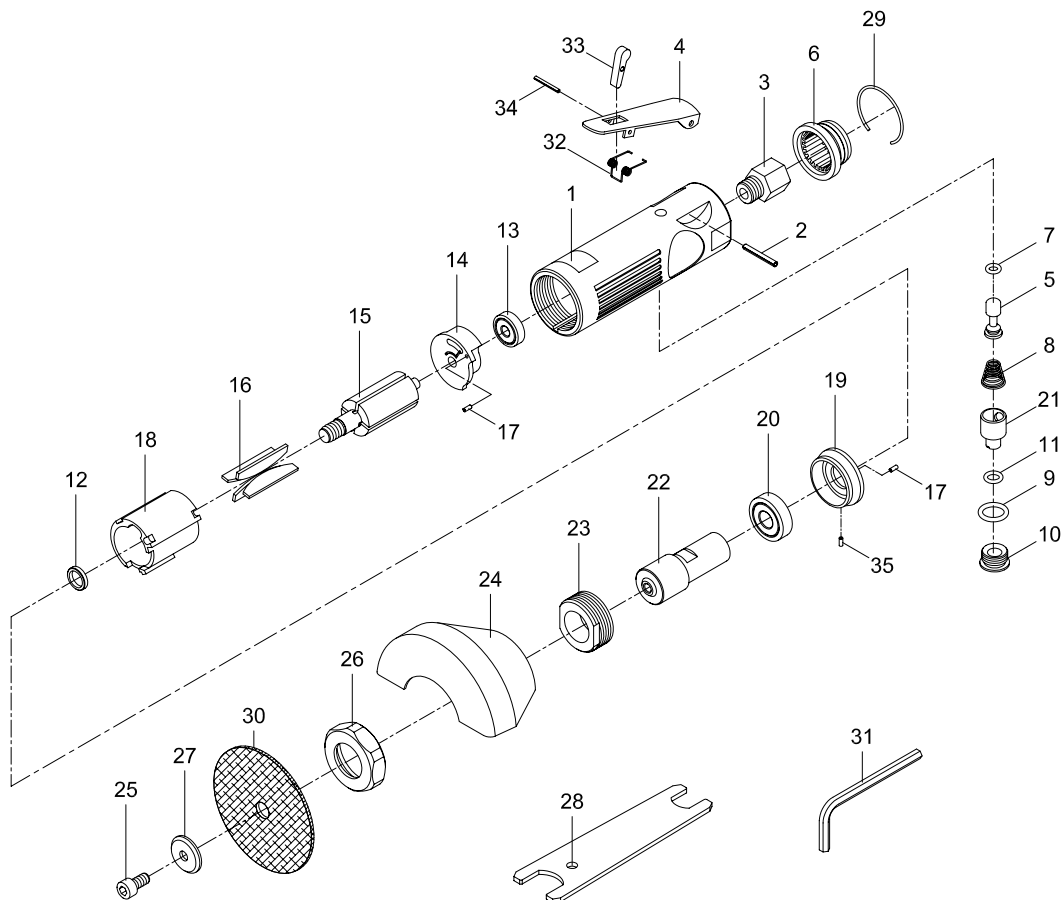

| REF. NO. | PART NO. | DESCRIPTION | QTY. |
|----------|----------|---------------------|------|
| 1 | RS380101 | Motor Housing | 1 |
| 2 | RS233A02 | Lever Pin | 1 |
| 3 | RS233A03 | Air Inlet | 1 |
| 4 | RS380104 | Throttle Lever | 1 |
| 5 | RS233A05 | Valve Stem | 1 |
| 6 | RS233A06 | Exhaust Deflector | 1 |
| 7 | RS233A07 | O-Ring | 1 |
| 8 | RS233A08 | Valve Spring | 1 |
| 9 | RS233A09 | O-Ring | 1 |
| 10 | RS233A10 | Throttle Valve Plug | 1 |
| 11 | RS233A11 | O-Ring | 1 |
| 12 | RS233A12 | Rotor Bushing | 1 |
| 13 | RS21114 | Ball Bearing | 1 |
| 14 | RS233A14 | Rear End Plate | 1 |
| 15 | RS233A15 | Rotor | 1 |
| 16 | RS233A16 | Rotor Blade | 4 |
| 17 | RS233A17 | Pin | 3 |

| REF. NO. | PART NO. | DESCRIPTION | QTY. |
|----------|----------|---------------------------|------|
| 18 | RS380118 | Cylinder | 1 |
| 19 | RS233A19 | Front End Plate | 1 |
| 20 | RS10920 | Ball Bearing | 1 |
| 21 | RS233A21 | Air Regulator | 1 |
| 22 | RS233A22 | Spindle | 1 |
| 23 | RS233A23 | Retainer | 1 |
| 24 | RS233A24 | Guard | 1 |
| 25 | RS233A25 | Hex Screw | 1 |
| 26 | RS233A26 | Nut | 1 |
| 27 | RS233A27 | Washer | 1 |
| 28 | RS233A28 | Spanner | 1 |
| 29 | RS233A29 | Retainer Ring | 1 |
| *30 | 87602 | Cutting Wheel (pkg. of 5) | 1 |
| 31 | RS233A31 | Allen Wrench | 1 |
| 32 | RS380132 | Spring | 1 |
| 33 | RS380133 | Safety Bar | 1 |
| 34 | RS380134 | Spring Pin | 1 |

*Replacement cutting wheels are sold only in packs of 5.

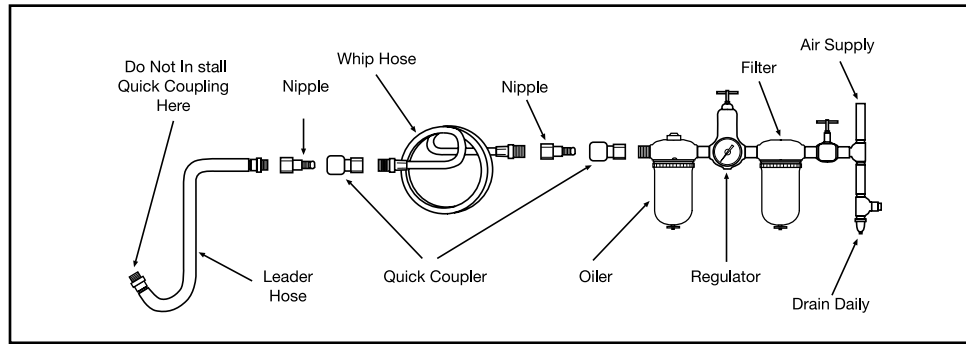

Air Supply...

Tools of this class operate on a wide range of air pressures. It is recommended that air pressure of these tools measures 90 PSI at the tool while running free. Higher pressure (over 90 psig; 6.2 bar) raises performance beyond the rated capacity of the tool which will shorten tool life because of faster wear and could cause injury.

Always use clean, dry air. Dust, corrosive fumes and/or water in the air line will cause damage to the tool. Drain the air tank daily. Clean the air inlet filter screen on at least a weekly schedule. The recommended hookup procedure can be viewed in figure 1.

Lubrication...

Lubricate the air motor daily with quality air tool oil. If no air line oiler is used, run 1/2 ounce of air tool oil through the tool by squirting oil into the tool's air inlet or into the nearest connection to the air inlet, reconnecting air supply, and then running tool. Do not use more than 1/2 ounce of oil, as overfilling will reduce the performance of the tool.

Troubleshooting...

Other factors outside the tool may cause loss of power or erratic action. Reduced compressor output, excessive drain on the air line, moisture or restrictions in air pipes or the use of hose connections of improper size or poor conditions may reduce air supply. Grit or gum deposits in the tool may cut power and may be corrected by cleaning the air strainer and flushing out the tool with gum solvent oil or an equal mixture of SAE #10 and kerosene. If outside conditions are in order, disconnect tool from hose and take tool to your nearest authorized service center.

Operation...

Let the tool do the work. Do not put extreme pressure on the machine. This will only slow down the speed of the cutting wheel, reduce cutting efficiency, and put an additional burden on the motor. Start the tool off the work, set it down on the work evenly and move in the direction desired to make the cut. When finished cutting, lift off the work before stopping the motor.

NOTE: During operation, safety goggles should always be worn to guard against flying rust and chips. Use only wheels rated at 20,000 RPM or higher.

Limited Warranty...

SUNEX INTERNATIONAL, INC. WARRANTS TO ITS CUSTOMERS THAT THE COMPANY'S SUNEX TOOLS® BRANDED PRODUCTS ARE FREE FROM DEFECTS IN WORKMANSHIP AND MATERIALS.

Sunex International, Inc. will repair or replace its Sunex Tools® branded products which fail to give satisfactory service due to defective workmanship or materials, based upon the terms and conditions of the following described warranty plans attributed to that specific product. This product carries a ONE-YEAR warranty. During this warranty period, Sunex Tools® will repair or replace at our option any part or unit which proves to be defective in material or workmanship.

Other important warranty information...

This warranty does not cover damage to equipment or tools arising from alteration, abuse, misuse, damage and does not cover any repairs or replacement made by anyone other than Sunex Tools® or its authorized warranty service centers. The foregoing obligation is Sunex Tools® sole liability under this or any implied warranty and under no circumstances shall we be liable for any incidental or consequential damages.

Note: Some states do not allow the exclusion or limitation of incidental or consequential damages, so the above limitation or exclusion may not apply to you. Return equipment or parts to Sunex Tools®, or an authorized warranty service center, transportation prepaid. Be certain to include your name and address, evidence of the purchase date, and description of the suspected defect.

If you have any questions about warranty service, please write to Sunex Tools®. This warranty gives you specific legal rights and you may also have other rights which vary from state to state. Repair kits and replacement parts are available for many of Sunex Tools® products regardless of whether or not the product is still covered by a warranty plan.

SHIPPING ADDRESS: Sunex Tools • 315 Hawkins Rd. • Travelers Rest, SC 29690

MAILING ADDRESS: Sunex Tools • P.O. Box 1233 • Travelers Rest, SC 29690



⚠ ADVERTENCIA



LEER SIEMPRE LAS INSTRUCCIONES ANTES DE USAR LAS HERRAMIENTAS NUEMÁTICAS



USAR SIEMPRE ANTEOJOS PROTECTORES



USAR PROTECCIÓN PARA LOS OÍDOS



EVITAR EXPOSICIÓN PROLONGADA A LAS VIBRACIONES



LAS RPM DE LA RUEDA DE CORTE DEBEN CUMPLIR CON O EXCEDER LAS RPM DE LA HERRAMIENTA (20,000 RPM)

⚠ ADVERTENCIA

Certaines poussières produites par le sablage, le sciage, le meulage, le perçage et autres activités de construction contiennent des produits chimiques qui peuvent causer le cancer, des anomalies congénitales ou autres problèmes de reproduction. Voici quelques exemples de produits chimiques :

- Plomb provenant des peintures,
- Silicium cristallin provenant des briques, du ciment et d'autres produits de maçonnerie et
- Arsenic et chrome provenant du bois traité chimiquement.

Le risque que présentent ces expositions varient selon le nombre de fois que vous faites ce type de travail. Pour réduire l'exposition à ces expositions : travaillez dans un endroit bien ventilé et travaillez avec l'équipement de sécurité approuvé comme les masques à poussière qui sont conçus pour filtrer les particules microscopiques.

ESPECIFICACIONES

Velocidad libra máxima 20,000 RPM
 Diámetro de la rueda 3 pulg.
 Peso 1.6 lb.
 Longitud 7.83 pulg.
 Consumo promedio de aire 5 CFM

Entrada de aire 1/4" (6.4 mm) NPT
 Presión de aire recomendada 90 PSI (6.2 bar)
 Nivel de presión sonora 93 dBA
 Tamaño mín. de manguera 3/8 pulg. I.D.

SX233A
HERRAMIENTA DE CORTE UTILITARIA

⚠ ADVERTENCIA

EL INCUMPLIMIENTO DE OBSERVAR ESTAS ADVERTENCIAS PUEDEN RESULTAR EN ALGUNA LESIÓN

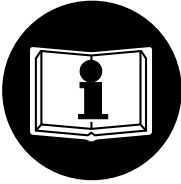

ESTE MANUAL DE INSTRUCCIONES CONTIENE INFORMACIÓN IMPORTANTE DE SEGURIDAD.

LEA CUIDADOSAMENTE ESTE MANUAL INSTRUCTIVO Y COMPRENDA TODA INFORMACIÓN ANTES DE OPERAR ESTA HERRAMIENTA.



• Opere, inspeccione y mantenga siempre esta herramienta de acuerdo con el Código de Seguridad del Instituto Americano de Estándares Nacionales para las Herramientas Portátiles Neumáticas (ANSI B186.1) y cualquier otro código o regulación aplicables.



• Por seguridad, desempeño superior y durabilidad máxima de las refacciones, opere esta herramienta a la máxima presión de aire al 90 psig 6.2 barg. con una manguera de alimentación de aire de 3/8" en diámetro.



• Al operar o al realizar el mantenimiento de esta herramienta, lleve siempre la protección de ojos resistente al impacto.



• Los altos niveles de ruido pueden ocasionar la pérdida permanente del oído. Al usar esta herramienta, use siempre protección para los oídos según lo recomendado por su empleador o regulación OSHA.



• Mantenga esta herramienta en condición eficiente de operación.

• Los operadores y personal de mantenimiento deben poder físicamente manejar el volumen, peso y potencia de esta herramienta.

• Las herramientas neumáticas pueden vibrar con su uso. Las vibraciones, movimientos repetitivos o posiciones incómodas durante períodos extendidos de tiempo pueden ser dañinos para sus manos y brazos. Suspnda el uso de la herramienta si experimente molestias, estremecimiento o dolor. Antes de continuar usándola, solicite el consejo médico.



• El aire bajo presión puede ocasionar lesiones serias. Nunca dirija el aire directamente a uno mismo ni a otras personas. Siempre apague el suministro de aire, vacíe la manguera de la presión de aire y desconecte la herramienta del suministro de aire antes de Instalar, extraer o ajustar cualquier accesorio de esta herramienta, o previo a la realización de cualquier mantenimiento de esta herramienta., Hacer caso omiso podría ocasionar lesiones. Siempre revise por mangueras o encajes dañados, desgastados y repóngalos inmediatamente. No use uniones de desconexión rápida en la herramienta. Vea las instrucciones para el ensamblado correcto.

• Coloque la herramienta sobre el trabajo antes de arrancar la herramienta.

• Resbalarse, tropezarse y/o caerse durante la operación de herramientas neumáticas



puede ser una causa mayor de lesión seria o la muerte. Sea consciente de la manguera excedente, dejada por la superficie para caminar o trabajar.

• Mantenga balanceada y firme la postura corporal de trabajo. No se extra limite al operar esta herramienta.

• Anticipe y sea alerta por cambios repentinos de movimiento durante el arranque inicial y operación de cualquier herramienta neumática.

• No lleve la herramienta por la manguera. Proteja la manguera de objetos afilados y del calor.

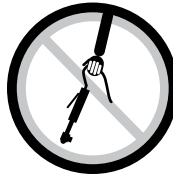

• El eje de la herramienta puede seguir rotando brevemente después de que se libere la válvula reguladora. Evite el contacto directo con los accesorios durante y después del uso. Los guantes reducirán el riesgo de alguna cortada o quemadura.

• Manténgase lejos del extremo rotador de la herramienta. No lleve puesto ni joyería ni ropa suelta. Fije el pelo largo. Se puede arrancar el cabello si no se lo mantenga a distancia de la herramienta y accesorios. Mantenga a distancia de la herramienta y de los accesorios los accesorios del cuello para evitar el ahogamiento.



• El montaje adecuado de la rueda esmeriladora es necesario para prevenir lesiones ocasionadas por las ruedas rotas. No utilice las ruedas esmeriladoras agrietadas o resquebradas. Las ruedas esmeriladoras deben caberse libremente en el mandril para prevenir estrés en el hoyo. Use sólo anillos de rueda que vienen con la esmeriladora para el montaje de la rueda esmeriladora. Las arandelas planas u otros adaptadores pueden poner demasiado estrés sobre la rueda. Siempre use discos de secasfirmas de papel pesado entre los anillos de rueda y la rueda esmeriladora. Apriete la rueda en el mandril para prevenir la liberación de trocitos al momento de apagar la esmeriladora neumática.

• No lubrique las herramientas con soluciones inflamables ni volátiles, tales como el queroseno, el gasóleo ni el combustible para aviones.

• No fuerce las herramientas más allá de su capacidad nominal.

• No quite ninguna etiqueta. Reponga las etiquetas dañadas.

• Utiliser les accessoires recommandés par Sunex Tools®.

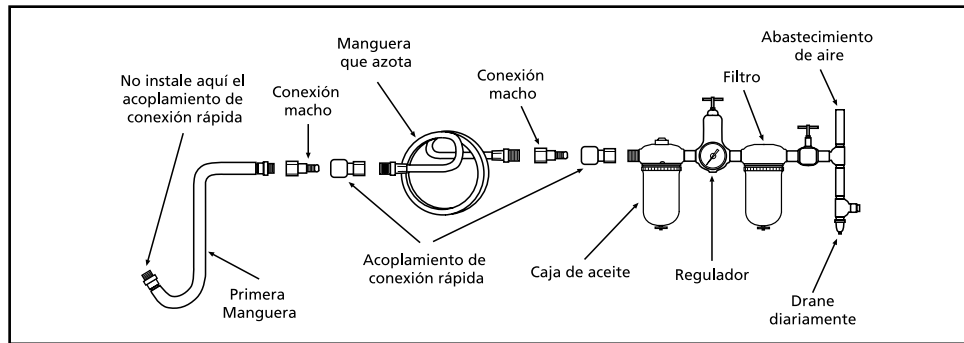

Alimentación de aire...

Las herramientas de esta categoría operan dentro de un rango amplio de presión de aire. Al trabajar libremente, se recomienda que la presión de aire de estas herramientas mida a un 90 PSI en la herramienta. La presión alta y el aire sucio disminuirán la vida de la herramienta debido al desgaste más rápido, y pueden crear condiciones peligrosas.

Toujours utiliser de l'air propre et sec. La poussière, les fumées corrosives et/ou l'humidité dans la conduite d'air endommageront l'outil. Évacuer le réservoir d'air quotidiennement. Nettoyer le tamis de l'entrée d'air au moins une fois par semaine. La procédure de connexion recommandée peut être consultée sur la figure 1.

Lubricación...

Lubrique diariamente el motor de aire con lubricante para herramientas neumáticas de calidad. Si ni se usa ningún lubricante para la línea de aire, deje caer 1/2 onza del lubricante por la longitud de la herramienta, lanzándolo a chorro en la admisión de aire de la herramienta o en la conexión más cercana al abastecimiento de aire, reconecte el abastecimiento de aire y luego ponga en marcha la herramienta. o en la manguera de entrada de aire. No use más de una 1/2 onza de aceite, ya que la aplicación excesiva ocasionará la disminución de potencia de la herramienta.

Localización y corrección de fallas...

Puede haber otros factores ajenos a la herramienta que sean causa de pérdida de corriente o acción errática. La potencia reducida de salida del compresor, el drenaje excesivo en la tubería de aire, humedad o restricciones en las cañerías de aire o el uso de conexiones de manguera de tamaño inadecuado o en malas condiciones puede reducir el suministro de aire. Depósitos de arenilla o goma en la herramienta pueden cortar la potencia y pueden corregirse limpiando el aspirador de aire y limpiando a chorro la herramienta con aceite que disuelva la goma o una mezcla de partes iguales de SAE #10 y querosén. Si no hay ningún problema con las condiciones externas, desconecte la herramienta de la manguera y llévela al centro autorizado de servicio más próximo.

Operación...

Deje que la herramienta realice el trabajo. No ejerce presión excesiva sobre la máquina. Esto sólo disminuirá la velocidad de la rueda de corte, reducirá la eficiencia de corte, y además pondrá una carga adicional sobre el motor. Comience con la herramienta fuera del trabajo, colóquela paralelamente sobre el trabajo y muévela en el sentido deseado para lograr el corte. Cuando se haya terminado el trabajo de corte, levante la herramienta del trabajo antes de apagar el motor.

NOTA: Durante la operación, siempre se deben llevar puesto goggles de seguridad para protegerse contra la corrosión y trocitos volantes. Use sólo llantas de clasificación 20,000 RPM o más altas.

GARANTÍA LIMITADA

SUNEX INTERNATIONAL, INC., LE GARANTIZA A SUS CLIENTES QUE LAS HERRAMIENTAS Y PRODUCTOS CON LA MARCA DE LA EMPRESA SUNEX TOOLS NO CONTIENEN DEFECTOS EN SU MANO DE OBRA NI MATERIAS PRIMAS.

Sunex International, Inc., reparará o sustituirá sus productos con la marca Sunex Tools® que reflejen fallas en el funcionamiento satisfactorio debido a que la mano de obra o las materias primas estén defectuosas, tomando como base las cláusulas y condiciones de los planes de garantía descritos a continuación y asignados a ese producto específico. Este producto tiene una garantía de UN AÑO. Durante ese periodo de garantía, Sunex Tools® reparará o sustituirá, como así opte por hacerlo, cualquier componente o unidad que se compruebe tener defectos en su materia prima o mano de obra.

Otra importante información de la garantía...

Esta garantía no cubre ningún daño al equipo o herramientas, si este surge como resultado de su alteración, abuso, o mal uso o daños ni tampoco cubre las reparaciones o reposiciones hechas por cualquier persona ajena a los centros de servicio de garantía autorizados y que no sean de Sunex Tools®. La obligación antes mencionada queda bajo la responsabilidad exclusiva de Sunex Tools® según se menciona o de cualquier garantía implícita y bajo ninguna circunstancia quedará bajo su responsabilidad cualquier garantía implícita ya bajo ninguna circunstancia quedará bajo su responsabilidad cualquier daño incidental o consecuencial.

Nota: Algunos estados no permiten la exclusión o limitación de los daños incidentales o consecuenciales, por lo tanto la limitación o exclusión arriba mencionada quizá no pudiera serle pertinente a usted. Devuelva el equipo o componentes a Sunex Tools®, un centro de servicio de garantía autorizado, con el flete pagado. Asegúrese haber incluido su nombre y dirección, la evidencia de la fecha de adquisición y la descripción del defecto que se sospeche tener. Si tiene alguna duda relacionada con el servicio de garantía, por favor escríbale a Sunex Tools®. Esta garantía le concede derechos jurídicos específicos y quizá otros derechos que varían de un estado a otro, Sunex Tools® tiene a su disposición los juegos de reparación y refacciones de repuesto para muchos de sus productos, sin importar si el producto continúe o no bajo el plan de la garantía.

DIRECCIÓN A EMBARCARSE: Sunex Tools • 315 Hawkins Rd. • Travelers Rest, SC 29690

DIRECCIÓN DE CORREOS: Sunex Tools • P.O. Box 1233 • Travelers Rest, SC 29690



⚠ AVERTISSEMENT



LISEZ TOUJOURS LES INSTRUCTIONS AVANT D'UTILISER LES OUTILS MOTORISÉS.



PORTEZ TOUJOURS DES LUNETTES DE SÉCURITÉ.



PORTEZ UNE PROTECTION POUR LES OREILLES.



ÉVITEZ L'EXPOSITION PROLONGÉE AUX VIBRATIONS.



LE RÉGIME-MOTEUR DU DISQUE DE TRONÇONNAGE DOIT RENCONTRER OU EXCÉDER LE RÉGIME-MOTEUR DE L'OUTIL (20 000 TR/MIN)

SPECIFICATIONS

Dimension du disque 1/4 po
 Vitesse max
 en régime20 000 tr/min
 Poids 1.6 lb
 Longueur..... 7,83 po

Consommation
 d'air moyenne3,6 pi³/min
 Entrée d'airNPT 1/4 po
 Diamètre min.
 des boyaux 3/8 po I.D.
 Niveau sonore..... 93 dBA

⚠ AVERTISSEMENT

Certaines poussières produites par le sablage, le sciage, le meulage, le perçage et autres activités de construction contiennent des produits chimiques qui peuvent causer le cancer, des anomalies congénitales ou autres problèmes de reproduction. Voici quelques exemples de produits chimiques :

- Plomb provenant des peintures,
- Silicium cristallin provenant des briques, du ciment et d'autres produits de maçonnerie et
- Arsenic et chrome provenant du bois traité chimiquement.

Le risque que présentent ces expositions varient selon le nombre de fois

que vous faites ce type de travail. pour réduire l'exposition à ces expositions : travaillez dans un endroit bien ventilé et travaillez avec l'équipement de sécurité approuvé comme les masques à poussière qui sont conçus pour filtrer les particules microscopiques.

SX233A
 OUTIL À
 TRONÇONNER
 UTILITAIRE

AVERTISSEMENT

LE NON-RESPECT DE CES AVERTISSEMENTS POURRAIT ENTRAÎNER DES BLESSURES.



LE PRÉSENT MANUEL D'INSTRUCTIONS CONTIENT DES RENSEIGNEMENTS IMPORTANTS POUR LA SÉCURITÉ.

LISEZ LE PRÉSENT MANUEL D'INSTRUCTIONS SOIGNEUSEMENT ET COMPRENEZ BIEN TOUS LES RENSEIGNEMENTS AVANT D'UTILISER CET OUTIL.

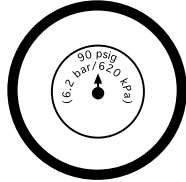

- Utilisez, inspectez et entretenez cet outil conformément au document American National Standards Institute Safety Code of Portable Air Tools (ANSI B186.1) et tout autre code et règlement de sécurité applicable.



- Pour la sécurité, un rendement supérieur et un maximum de durabilité des pièces, faites fonctionner cet outil à 90 lb/po2 6,2 bars de pression d'air maximale avec un tuyau d'air de 3/8 po de diamètre.



- Portez toujours des lunettes de sécurité résistantes aux impacts lorsque vous utilisez cet outil ou que vous en faites l'entretien.



- Des niveaux sonores élevés peuvent causer une perte de l'ouïe permanente. Portez toujours une protection auditive recommandée par votre employeur ou le règlement de l'OSHA.



- Gardez l'outil en bon état de fonctionnement.

- Le personnel qui utilise ou entretient l'outil doit être physiquement capable de le manipuler compte tenu de sa grosseur, de son poids et de sa puissance.



- Les outils pneumatiques peuvent causer des blessures importantes. Ne dirigez jamais l'air vers vous ou les autres. Fermez toujours l'alimentation d'air, le tuyau d'évacuation de l'air et retirez l'outil de l'alimentation d'air avant d'installer, enlever ou ajuster n'importe quel accessoire de cet outil, ou avant d'en faire l'entretien. Le manque à se conformer à ces directives peut causer des blessures. Vérifiez toujours les tuyaux et les pièces de fixation endommagées, effilochées ou lâches, et remplacez immédiatement. N'utilisez pas de manchons à détachement rapide de l'outil. Consultez les instructions pour une installation appropriée.



- L'air comprimé peut causer de graves blessures. Ne dirigez jamais l'air vers vous ou une autre personne. Coupez toujours l'arrivée d'air, le tuyau de pression d'air et détachez l'outil de l'arrivée d'air avant d'installer, de retirer ou de régler tout accessoire de cet outil ou avant de l'entretenir. Si vous ne le faites pas, vous risquez des blessures graves. Le fouettage des tuyaux peut causer de graves blessures. Vérifiez toujours que les tuyaux et les raccords ne sont pas endommagés, effilochés ou desserrés et remplacez immédiatement. N'utilisez pas de raccords



rapides avec l'outil. Consultez les instructions pour corriger le montage.

- Placez l'outil sur le travail avant de le faire démarrer.

- Si vous glissez, trébuchez et/ou tombez quand vous utilisez des outils pneumatiques, vous risquez des blessures graves ou même la mort. Faites attention à la longueur du tuyau quand vous marchez ou travaillez sur la surface.

- Gardez une bonne posture équilibrée et stable pour le travail. Ne vous mettez pas dans une position instable quand vous utilisez l'outil.



- Prévoyez ce que vous allez faire et soyez conscients des changements soudains de mouvements durant le démarrage et le fonctionnement de tout outil.

- Ne portez pas l'outil par le tuyau. Protégez le tuyau contre les objets tranchants et la chaleur.

- L'arbre de l'outil continue de tourner brièvement quand la gâchette est lâchée. Évitez le contact direct avec les accessoires durant et après l'utilisation. Les gants réduisent le risque de coupures et de brûlures.



- Tenez-vous à l'écart de l'extrémité rotative de l'outil. Ne portez pas de bijoux ou de vêtements lâches. Attachez les cheveux longs. Le cuir chevelu risque d'être arraché si les cheveux ne sont pas gardés loin de l'outil et accessoires. Vous risquez d'être étranglé si votre collier n'est pas gardé à l'écart de l'outil et des accessoires.

- Il est nécessaire de corriger le montage de la meule pour prévenir les blessures qui pourraient survenir à cause de meules endommagées. Ne pas utiliser de meules émoussées ou craquées. Les meules devraient être bien ajustées sur l'axe afin de prévenir la contrainte au niveau de l'orifice. N'utiliser que des colliers de roue qui sont fournis avec la rectifieuse à des fins de montage sur cette dernière. Les rondelles plates ou d'autres adaptateurs peuvent produire un dépassement de contrainte sur la roue. Toujours utiliser des disques buvards en véritable papier entre les colliers de roue et la meule. Serrer la roue sur l'axe afin d'éviter qu'elle tourne dans le vide lorsque la rectifieuse ne fonctionne pas.

- Ne lubrifiez pas les outils avec des produits inflammables ou volatiles comme le kérosène, le carburant diesel ou le carburant aviation.

- Ne forcez pas l'outil au-delà de sa capacité nominale.

- N'enlevez pas les étiquettes. Remplacez les étiquettes endommagées.

- Utilice los accesorios recomendadas por Sunex Tools®.

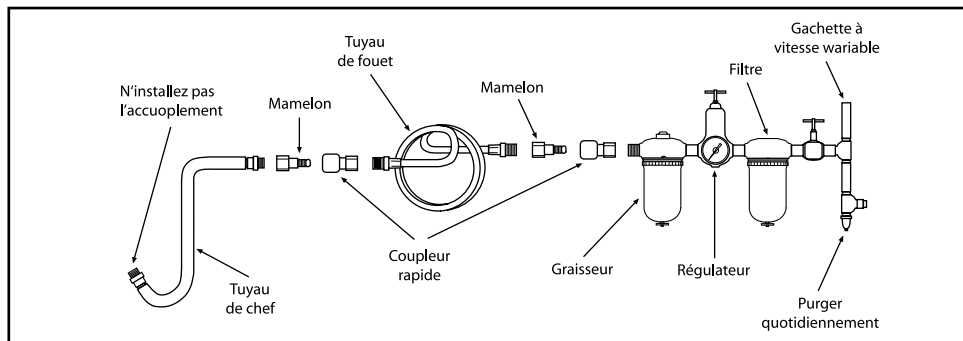

Entrée D'air

Les outils de cette classe fonctionnent sur une grande plage de pression d'air. Il est recommandé d'utiliser une pression de 90 lb/po2 pour l'outil à vide. Une pression supérieure et de l'air malpropre réduiront la vie de l'outil parce que cela accélérera l'usure et peut créer des conditions dangereuses. Toujours utiliser de l'air propre et sec. La poussière, les fumées corrosives et/ou l'humidité dans la conduite d'air endommageront l'outil. Évacuer le réservoir d'air quotidiennement. Nettoyer le tamis de l'entrée d'air au moins une fois par semaine. La procédure de connexion recommandée peut être consultée sur la figure 1.

Lubrification

Lubrifiez quotidiennement le moteur de l'outil avec de l'huile pour outil pneumatique de qualité. Si aucune lubrification de la ligne d'air n'est utilisée, injecter 1/2 onces d'huile à travers l'outil. L'huile peut être injectée dans l'entrée d'air de l'outil ou dans le tuyau au raccordement le plus près, puis faites fonctionner l'outil. N'utilisez pas plus de 1/2 onces d'huile car un remplissage excessif causera une réduction de la puissance de l'outil.

Dépannage

Des facteurs extérieurs à l'outil peuvent causer des baisses de puissance ou d'autres problèmes. Un débit réduit du compresseur, un drainage excessif du conduit d'air de l'humidité ou des limitations dans le boyau d'air ou l'utilisation de raccords de dimensions inadéquates ou en mauvaise condition peuvent réduire l'alimentation d'air. Des résidus d'abrasif ou des dépôts accumulés dans l'outil peuvent diminuer la puissance, ceci peut être corrigé en nettoyant le filtre à air et en nettoyant l'outil avec du solvant à l'huile pour dépôts, ou avec un mélange en parts égales d'huile SAE #10 et du kérosène. Si toutes les conditions extérieures sont excellentes, débrancher l'outil du boyau et apportez-le à l'atelier de service agréé le plus près.

Mode d'emploi

L'outil accomplit le travail pour vous. Ne pas exercer une pression excessive sur l'outil. Ceci ralentirait la vitesse de la meule, ce qui entraînerait une perte de puissance de coupe et forcerait le moteur. Démarrer la meuleuse avant de la déposer à plat sur la surface et la déplacer suivant la direction de coupe. Lorsque la coupe est terminée, retirer la meuleuse de la surface avant d'éteindre le moteur.

NOTE : Lors de l'utilisation, toujours porter les lunettes de sécurité pour protéger les yeux contre les éclats de rouille et de métal. Utiliser seulement avec des meules dont la vitesse admise est égale ou supérieure à 20 000 tr/min.

Garantie limitée...

SUNEX INTERNATIONAL, INC. GARANTIT À SES CLIENTS QUE LES OUTILS DE MARQUE SUNEX TOOLS SONT EXEMPTS DE DÉFAUTS DE MAIN D'ŒUVRE ET DE MATÉRIAU

Sunex International, Inc. réparera ou remplacera ses outils de marque Sunex Tools® qui ne donnent pas un service satisfaisant à cause d'un défaut de main d'œuvre ou de matériau, selon les termes et conditions décrits ci-dessous dans les plans de garantie correspondant à ce produit spécifique. Ce produit a une garantie de UN AN. Pendant la période de garantie, Sunex Tools® réparera ou remplacera, à sa seule discrétion, toute pièce ou tout appareil dont il a été déterminé qu'il comporte un défaut de matériau ou de main d'œuvre.

Autres informations importantes sur la garantie...

Cette garantie ne couvre pas les dommages à de l'équipement ou à des outils modifiés, sujets à des abus ou à une utilisation incorrecte, ou encore endommagés; elle ne couvre pas les réparations ou le remplacement effectué par quiconque autre que Sunex Tools® ou ses centres de services de garantie autorisés. L'obligation qui précède constitue la seule responsabilité de Sunex Tools® en vertu de cette garantie ou de toute garantie implicite; et en aucun cas Sunex Tools® ne pourra être responsable pour des dommages indirects ou consécutifs. Remarque : Certaines juridictions ne permettent pas l'exclusion ou la limitation des dommages indirects ou consécutifs; la limitation ou l'exclusion ci-dessus pourrait donc ne pas s'appliquer à votre cas. Retourner l'équipement ou les pièces à Sunex Tools®, ou à un centre de service de garantie autorisé, port prépayé. S'assurer d'inclure votre nom, votre adresse, une preuve de la date d'achat et la description de la défaillance présumée. Veuillez adresser par écrit toutes vos questions sur le service de garantie à Sunex Tools®. Cette garantie donne à l'acheteur des droits juridiques spécifiques ainsi que certains autres droits qui peuvent varier selon la juridiction. Après échéance de la garantie de remplacement direct d'un an, certaines pièces de service seront disponibles à l'achat par l'entremise des options de services normaux de Sunex Tools®.

ADRESSE D'EXPÉDITION: Sunex Tools • 315 Hawkins Rd. • Travelers Rest, SC 29690

ADRESSE POSTALE: Sunex Tools • P.O. Box 1233 • Travelers Rest, SC 29690