

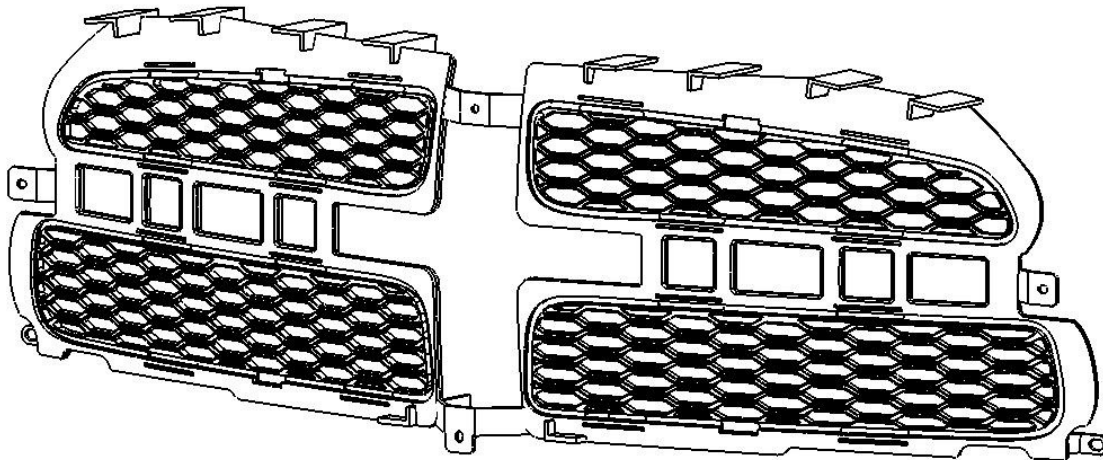

DODGE CHARGER

Front Grille



A

B

C

D

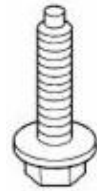
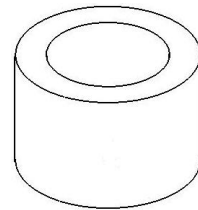
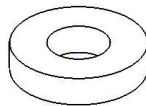

Call Out	Description	Quantity
A	Chrome Grill (Texture)	1
B	Washer	4
C	Bushing	4
D	Screw	2

Tools Required

7mm, 10mm Socket and Ratchet	Phillips Screw Driver	Small Flat Blade Screw Driver	Trim Panel Tool
------------------------------	-----------------------	-------------------------------	-----------------

Procedure steps:

NOTE: IT IS RECOMMENDED THE INSTALLER/TECHNICIAN READ THE INSTRUCTION THOROUGHLY PRIOR TO INSTALLATION OF THIS PRODUCT.

1. Disconnect the negative battery cable.

2. Remove the upper radiator deflectors (1).

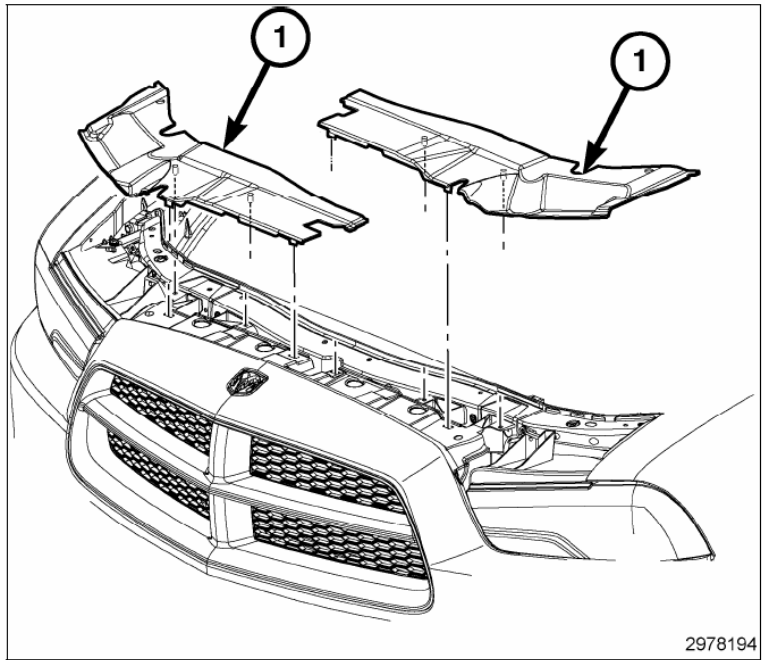

3. Raise and support the vehicle.

4. Remove the three fasteners (2) that secure each front wheel house splash shield to the front fascia assembly.

5. Pull back on the front wheel house splash shield and remove the fastener (1) that secures the front fascia assembly to the fender.

6. Repeat the removal steps for the opposite side.

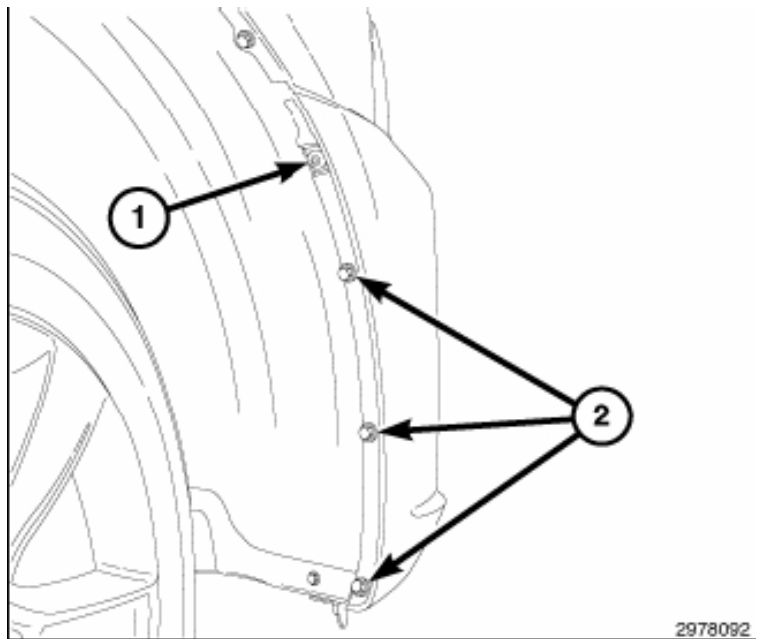

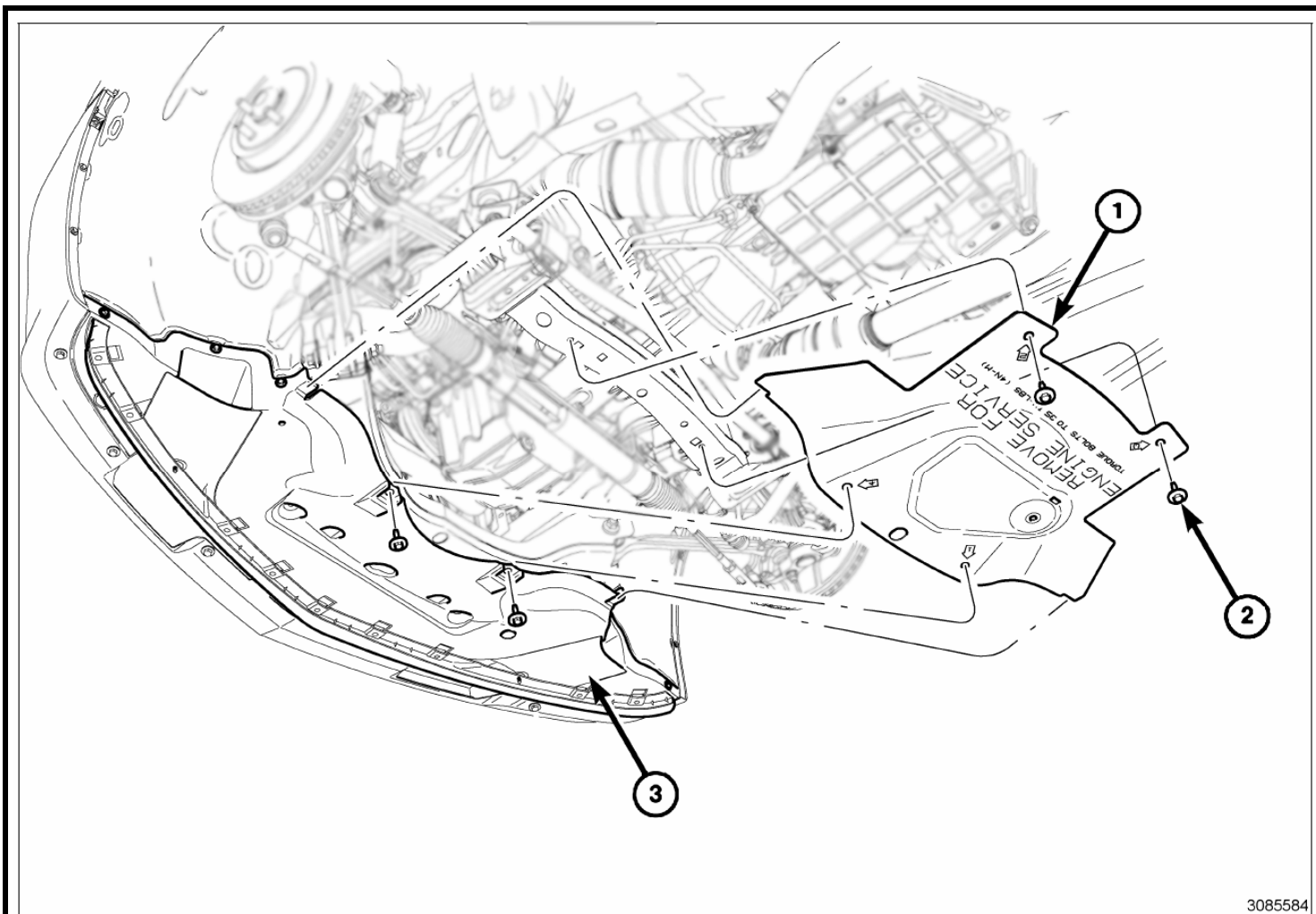

7. Remove the four fasteners (2) that secure the rear belly pan (1) to the underside of the vehicle.
8. Pull the rear belly pan (1) rearward to detach from the front belly pan (3) to remove from the vehicle.

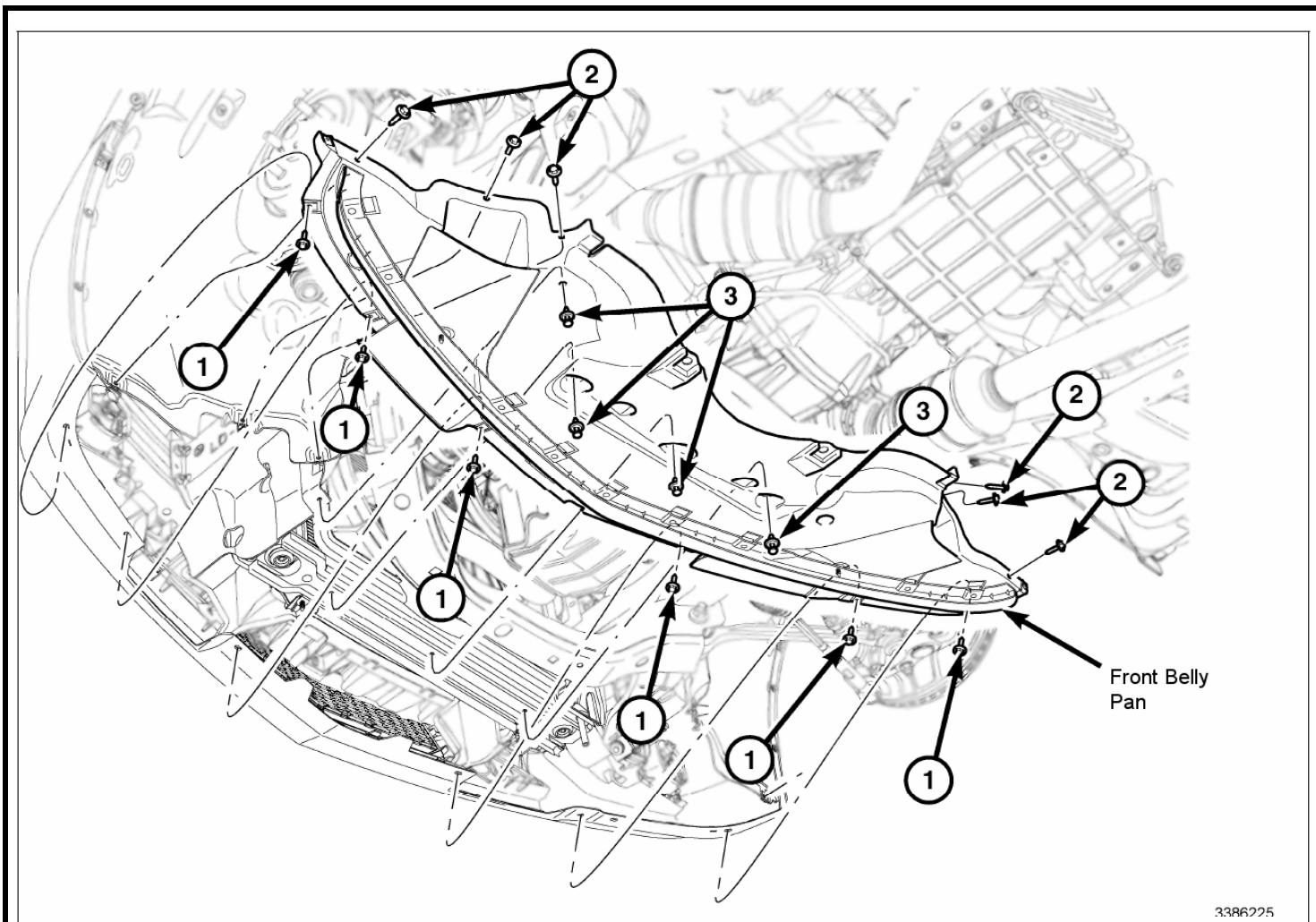

9. Remove the six screws (1) that secure the front belly pan to the underside of the vehicle's front fascia.
10. Remove the six screws (2) that secure the front belly pan to the underside of the vehicle's front wheel house splash shield.
11. Remove the four push pin fasteners (3) that secure the front belly pan to the underside of the vehicle's lower crossmember.
12. Remove the belly pan from the underside of the vehicle.
13. If equipped, disconnect the harness (2) from the fog lamp (1). Repeat on the opposite side.
14. If equipped, disconnect the adaptive speed control harness near the RH fog lamp.

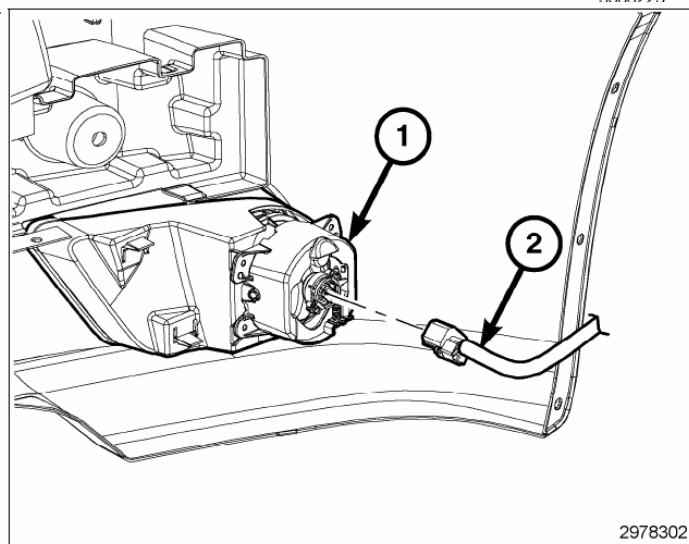

15. Pull out on the fascia (1) at the wheel house opening to disengage the fascia (1) from the fender retaining bracket. Repeat on the opposite side.

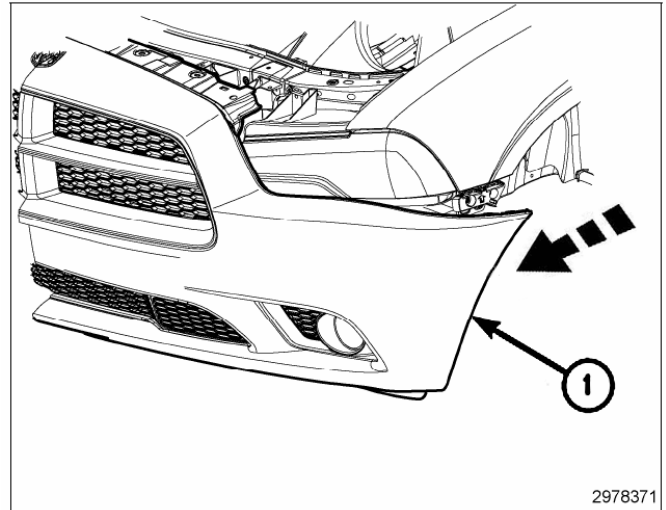

Caution: Take the proper precautions to protect the face of the front fascia from cosmetic damage.

16. Remove the four fascia to radiator support fasteners (1).
17. With the help of an assistant, remove the fascia (2) from the vehicle and place it on a clean workbench.

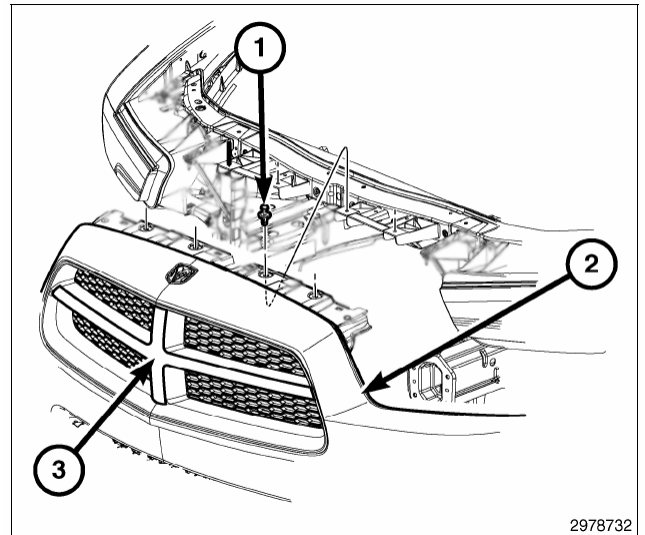

Note: Care should be taken to position the nameplate (2) in the same location during reassembly.

18. If equipped, carefully release the tabs that secure nameplate (1) to the production grille (texture), remove the nameplate (1) for installation to the kit supplied grille (texture).
19. If equipped, detach the adaptive cruise control harness from the lower inner fascia support.
20. Remove the three fasteners (2) attaching the lower inner fascia support (3) to the fascia, and remove the support (3).

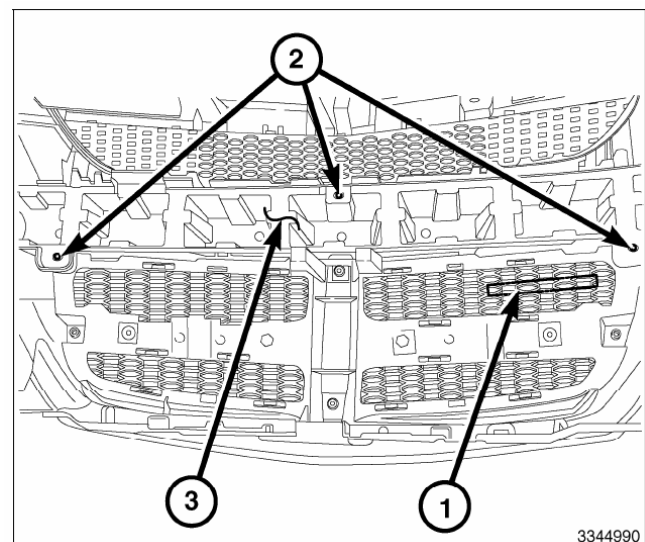

21. Remove the retaining screws (1) securing the grille (texture) to the grille surround.
22. Locate the sixteen tabs (2) securing the grille surround to the grille (texture) and carefully release all sixteen tabs (2).
23. Remove the production grille (texture) from the surround/fascia and discard.

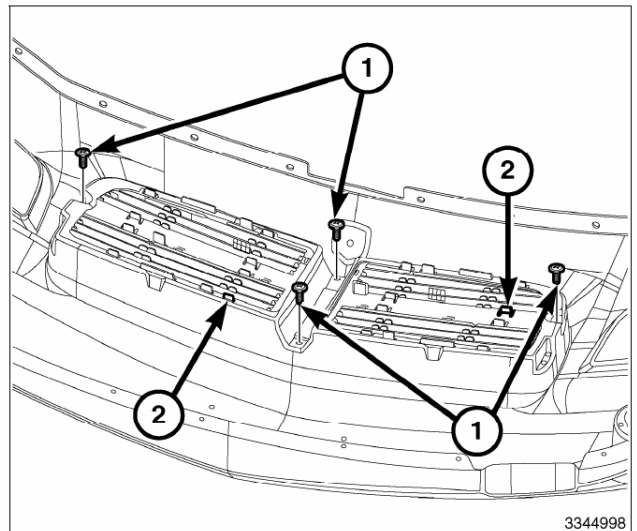

24. Locate the four fastener locations (1) and position the four bushings (C) in place.

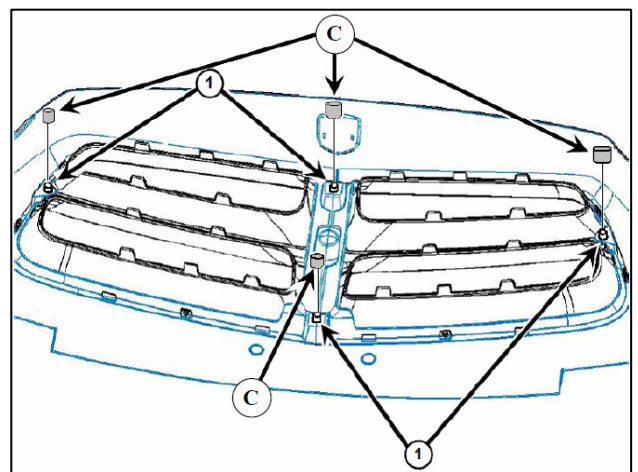

25. Position the kit supplied grille (texture) to the grille surround and align the sixteen mounting tabs (2). Using hand pressure on the outside of the grille surround and inside the grille (texture), push together firmly to seat each mounting tabs (2). **A click/snap sound is normal when installing.**

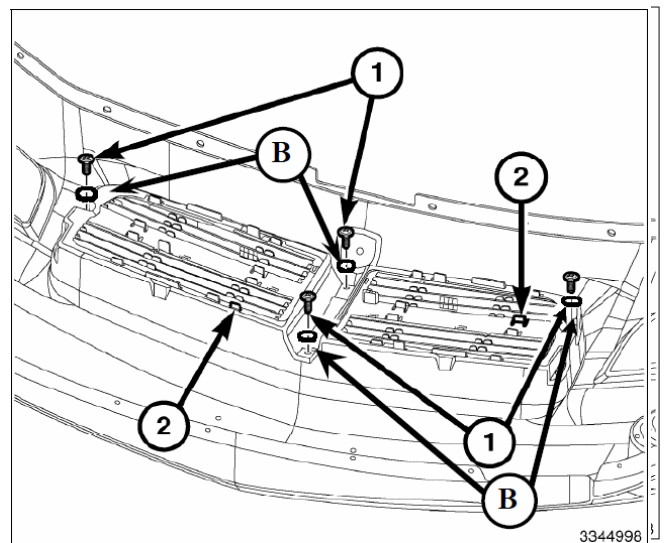

26. Look from the rear of the fascia, inspect and verify that all mounting tabs (2) are seated properly.
27. Install the grille (texture) retaining screws (1) and supplied washers (B). Tighten the fasteners securely.

28. Position the lower inner fascia support (3) and install the center fastener (2) and two outboard fasteners (D). Tighten the fasteners securely.

29. If equipped, attach the adaptive cruise control harness to the lower inner fascia support.

30. If equipped, install the nameplate (1) in the same location as it was removed from the production grille (texture).

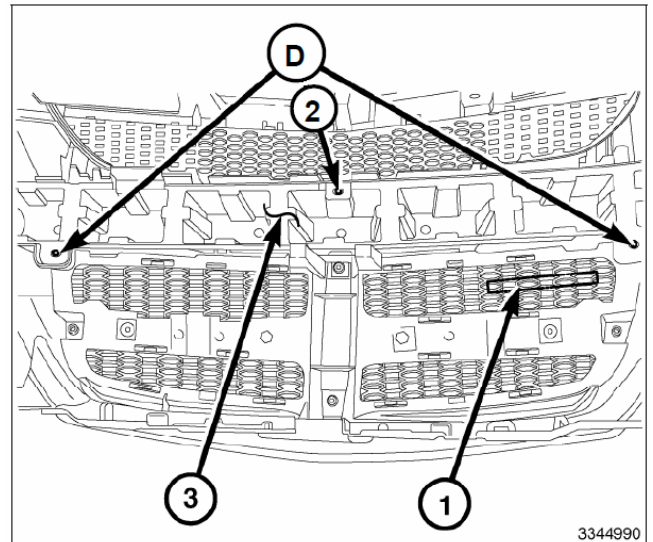

31. With the help of an assistant, position the fascia (2) to the vehicle.

32. Install the four fascia to radiator support fasteners (1).

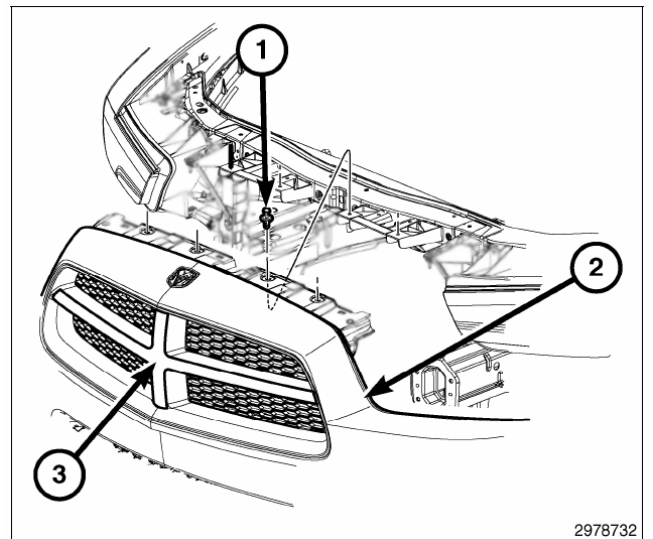

33. Align the retaining tabs on the fascia (1) with the fender retaining bracket located between the bottom corner of the headlamp and the lower front corner of the fender. Repeat on the opposite side.

34. Once aligned, carefully but firmly hand tap the fascia (1) to engage the retaining tabs. Repeat on the opposite side.

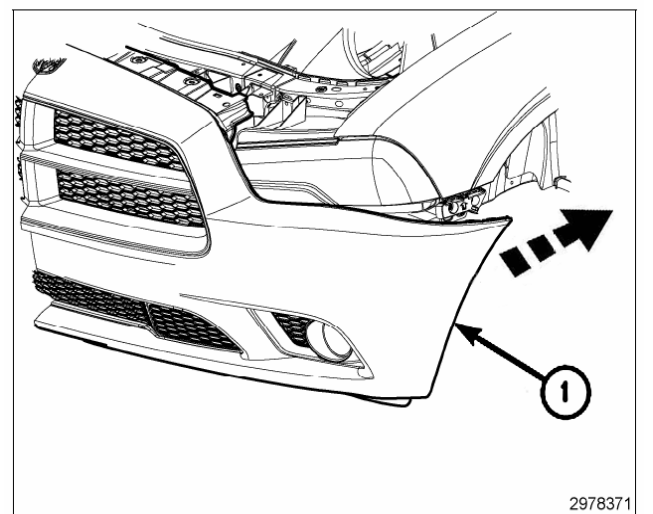

35. If equipped, connect the adaptive speed control harness connector near the RH fog lamp.

36. If equipped, connect the harness (2) to the fog lamps (1) on both sides.

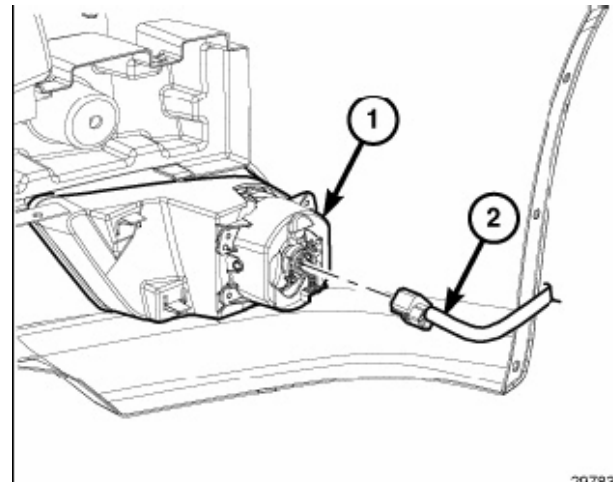

2978302

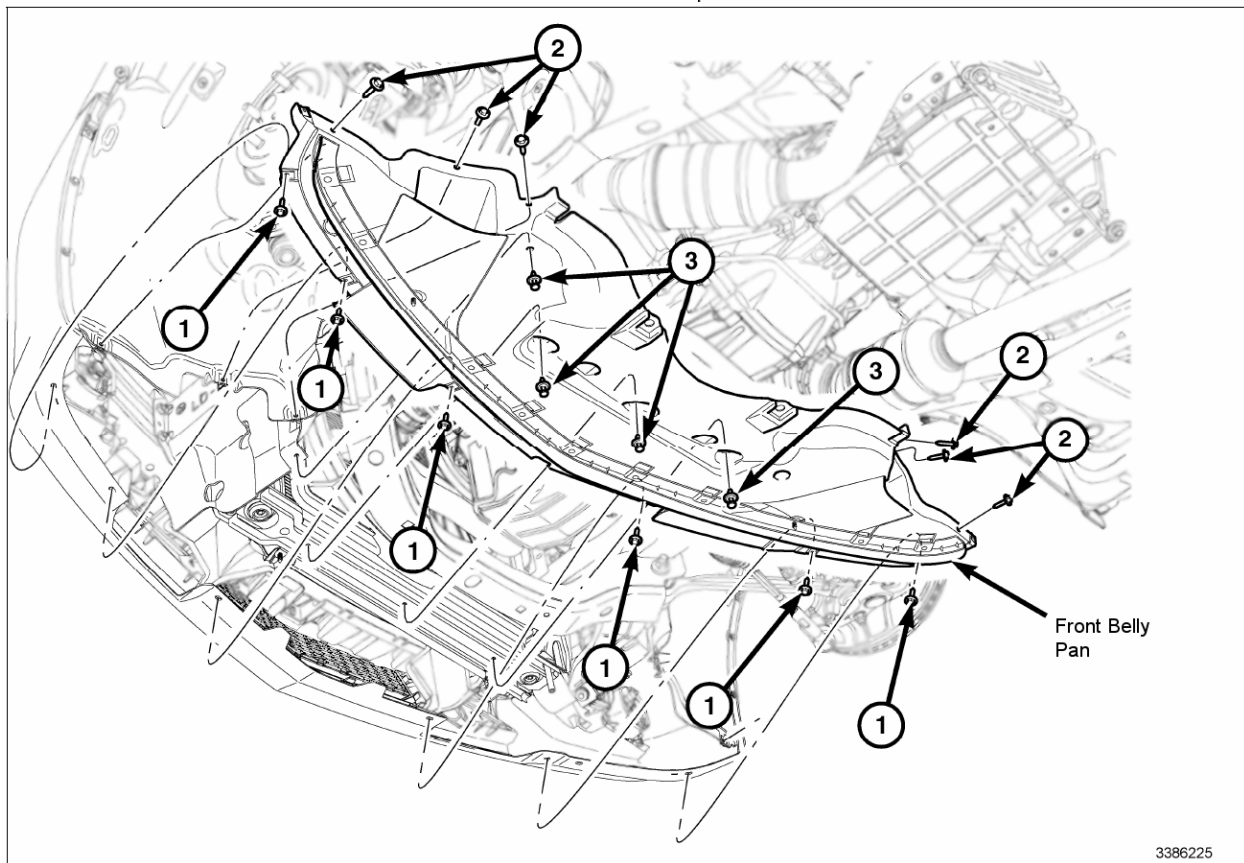

3386225

37. Position the front belly pan to the underside of the vehicle.

38. Install the four push pin fasteners (3) that secure the front belly pan to the underside of the vehicle's lower cross-member.

39. Install the six screws (1) that secure the front belly pan to the underside of the vehicle's front fascia. Tighten the fasteners securely.

40. Install the six screws (2) that secure the front belly pan to the underside of the vehicle's front wheel house splash shield. Tighten the fasteners securely.

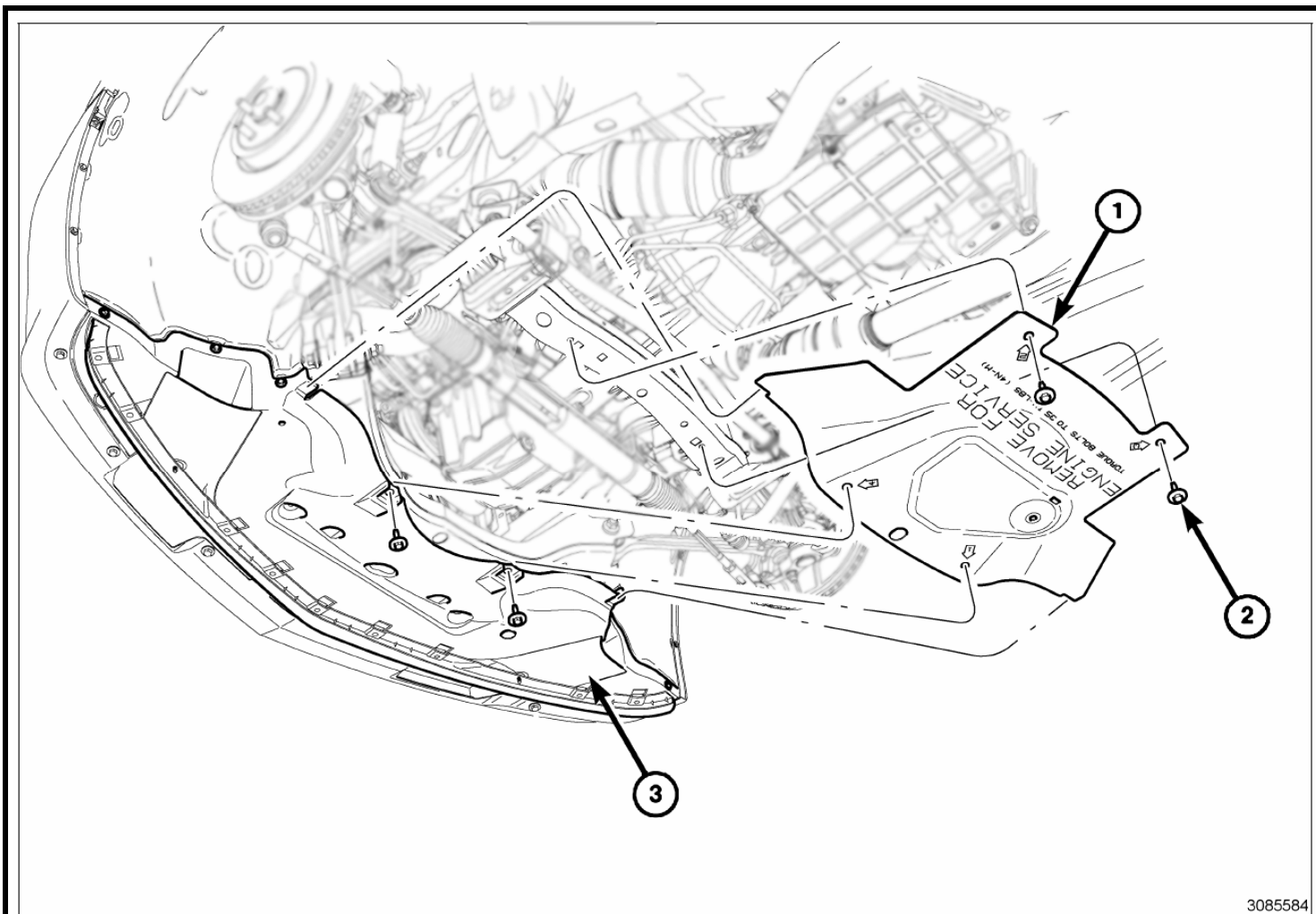

3085584

NOTE: During installation, ensure rear belly pan is shingled underneath front belly pan. Failure to do so may result in damage to belly pan.

41. Position the rear belly pan (1) to the underside of the vehicle and to the front fascia (3).
42. Install the fasteners (2) that secure the rear belly pan (1) to the underside of the vehicle. Tighten the fasteners securely.
43. Install the fastener (1) that secures the front fascia assembly to the fender. Tighten the fastener securely.
44. Install the three fasteners (2) that secure each front wheel house splash shield to the front fascia assembly.
45. Remove the supports and lower the vehicle.

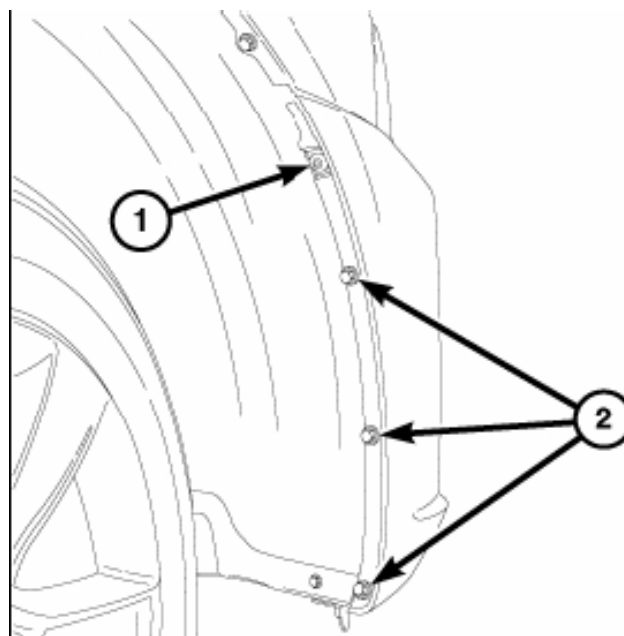

2978092

46. Install the upper radiator deflectors (1).

47. Connect the negative battery cable.

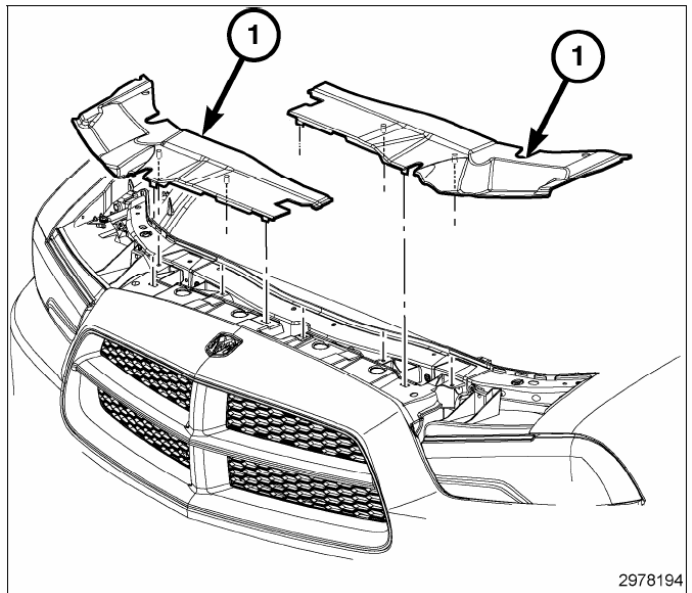



DODGE CHARGER

Parrilla del Frente

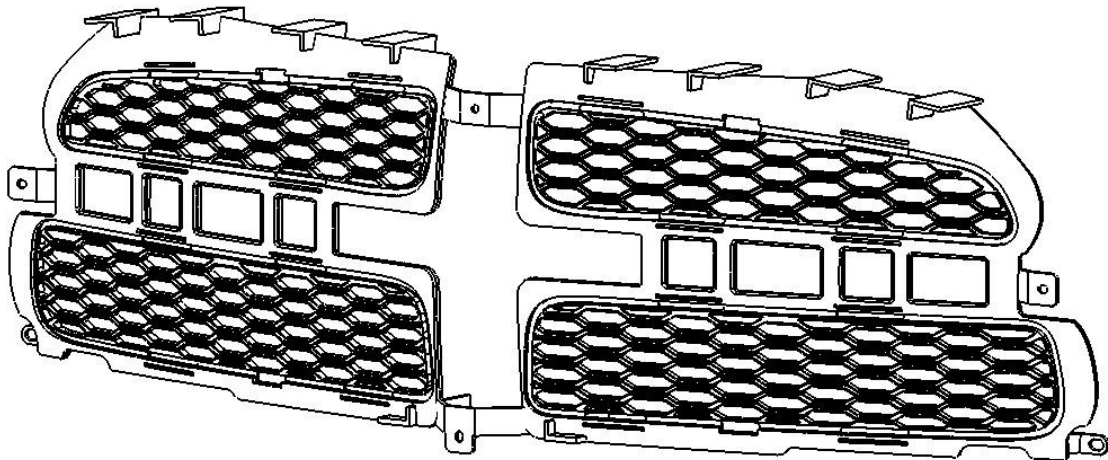

A

B

C

D

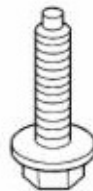
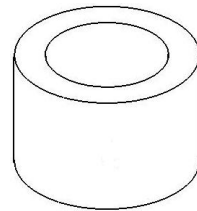
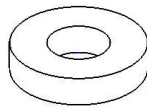

Elemento	Descripcion	Cantidad
A	Parrilla Cromada (Centro)	1
B	Rondana	4
C	Espaciador	4
D	Tornillo	2

Herramientas Necesarias

Llave de dados(matraca) con dados de 7 mm y 10mm	Destornillador Philips	Destornillador plano pequeño.	Removedor de Paneles
--	------------------------	----------------------------------	----------------------

PROCEDIMIENTO:

NOTA: SE RECOMIENDA QUE EL INSTALADOR/TECNICO LEA LAS INSTRUCCIONES EN SU TOTALIDAD ANTES DE PROCEDER CON LA INSTALACION DEL PRODUCTO.

1. Desconecte el cable negativo de la batería.

2. Retire los deflectores superiores del radiador (1).

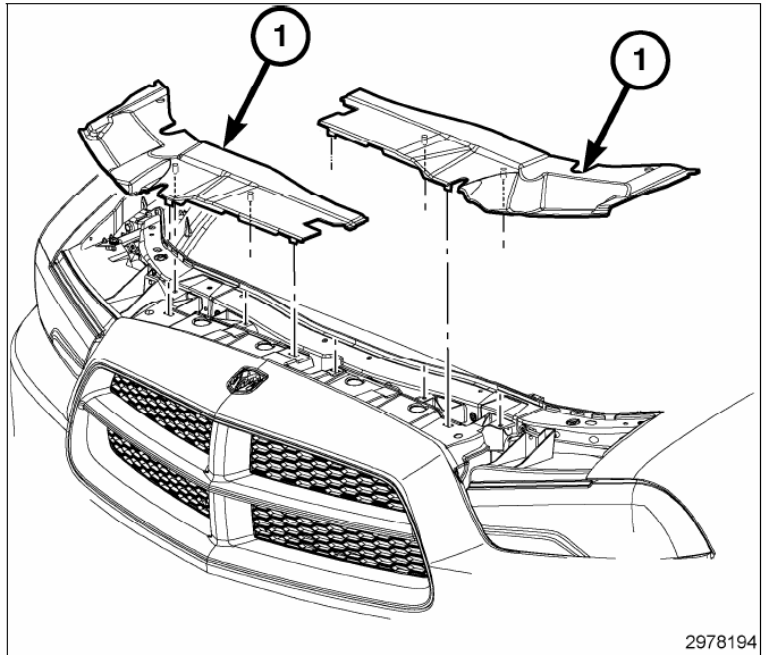

3. Levante y asegure el vehículo en esa posición.

4. Extraiga los tres pasadores (2) que sujetan el protector contra salpicaduras delantero al frente del vehículo.

5. Mueva el protector contra salpicaduras y retire el pasador que une la salpicadera con el frente del vehículo.

6. Repita el proceso en el lado opuesto.

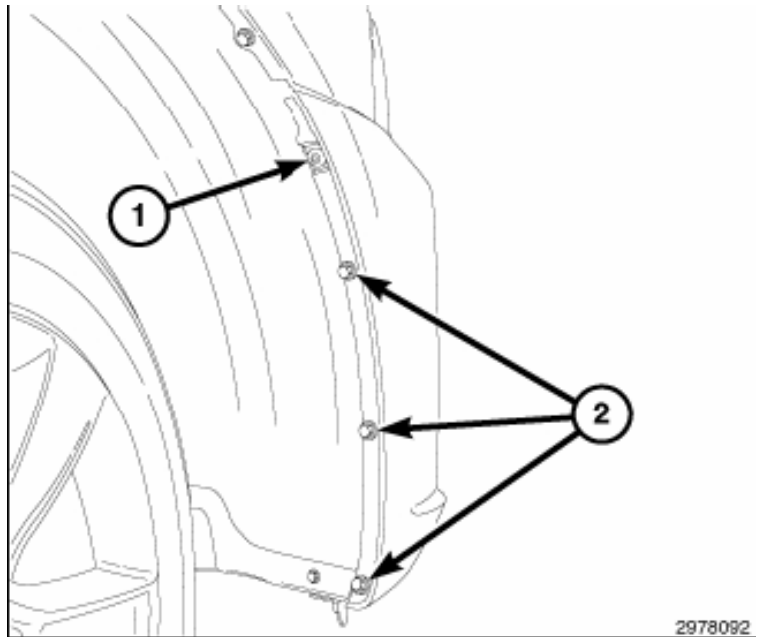

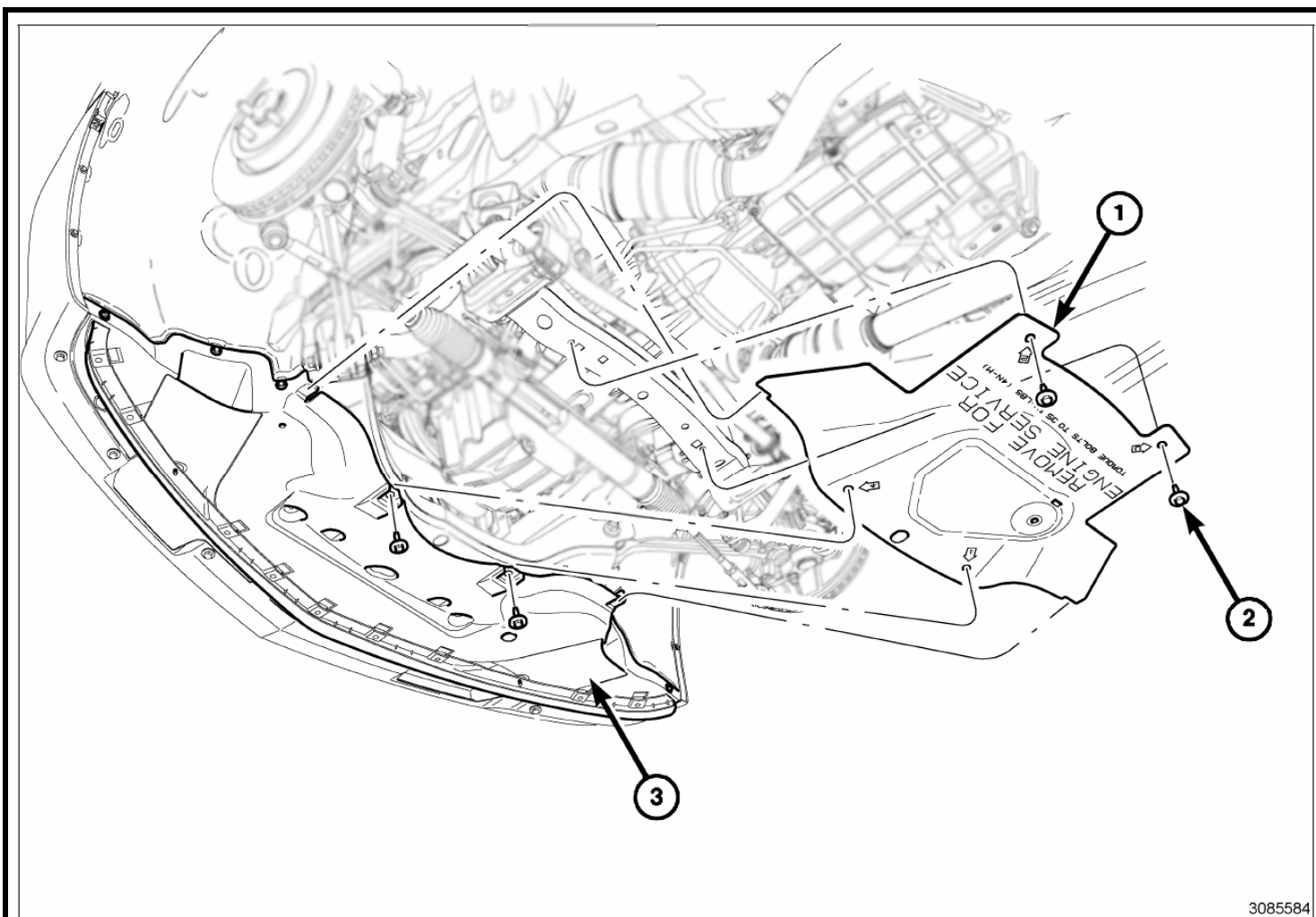

3085584

7. Retire los cuatro pasadores (2) que fijan el protector inferior del motor (1) a la parte inferior del vehículo.
8. Mueva el protector inferior del motor (1) hacia atrás para extraerlo del protector inferior del frente del vehículo (3) y retírelo.

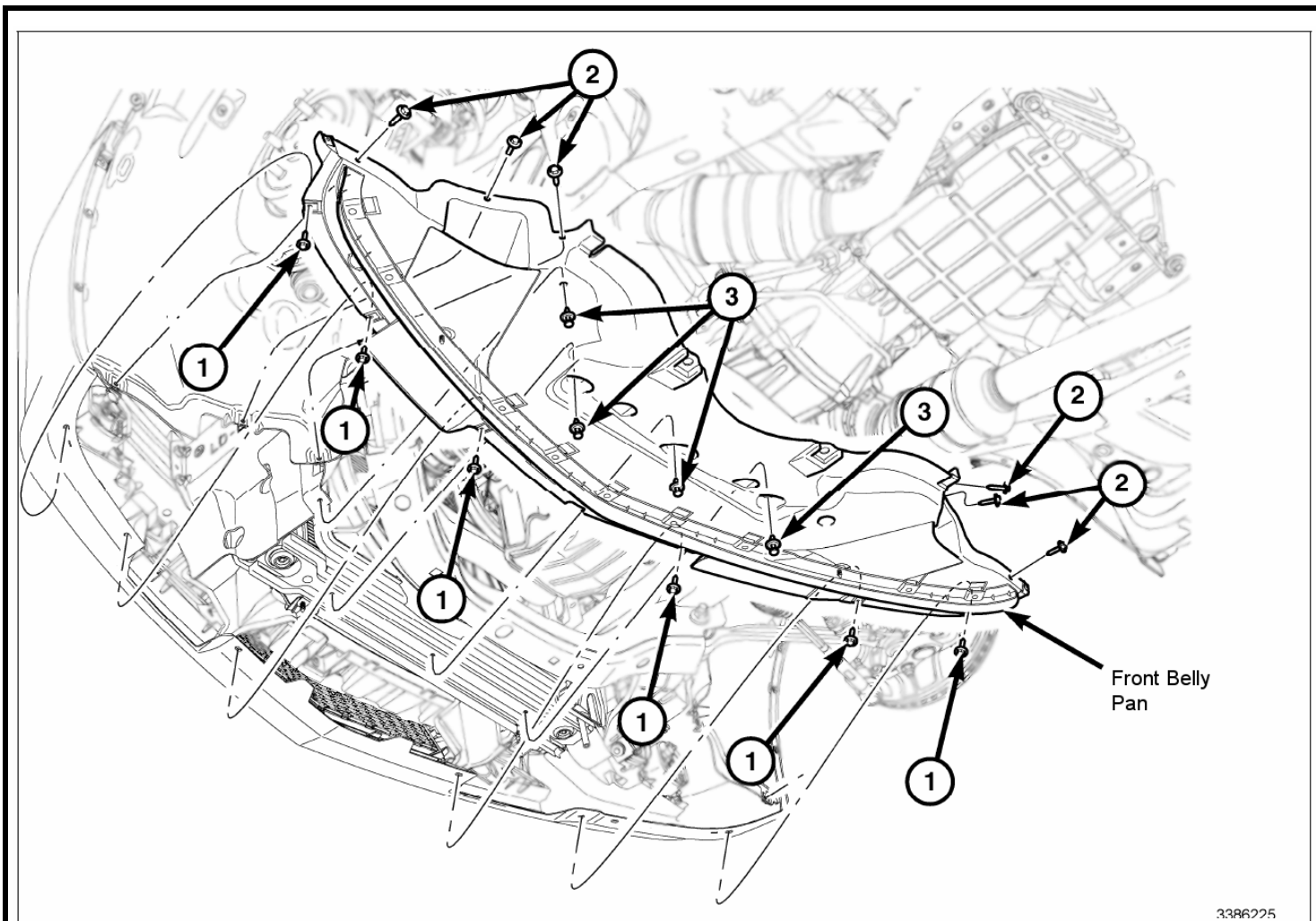

3386225

9. Retire los seis tornillos (1) que fijan el protector inferior delantero a la parte inferior del frente del vehículo.

10. Retire los seis tornillos (2) que fijan el protector inferior delantero a la parte inferior de las salpicaderas delanteras.

11. Retire los cuatro pasadores (3) que fijan el protector inferior delantero al travesaño del vehículo.

12. Retire el protector inferior del vehículo.

13. Si el vehículo está equipado con faros anti-niebla, desconecte los cables (2) de dicho faro (1). Repita la operación en el lado contrario.

14. Si el vehículo está equipado con control inteligente de velocidad, desconecte el sensor ubicado cerca del faro anti-niebla derecho (RH).

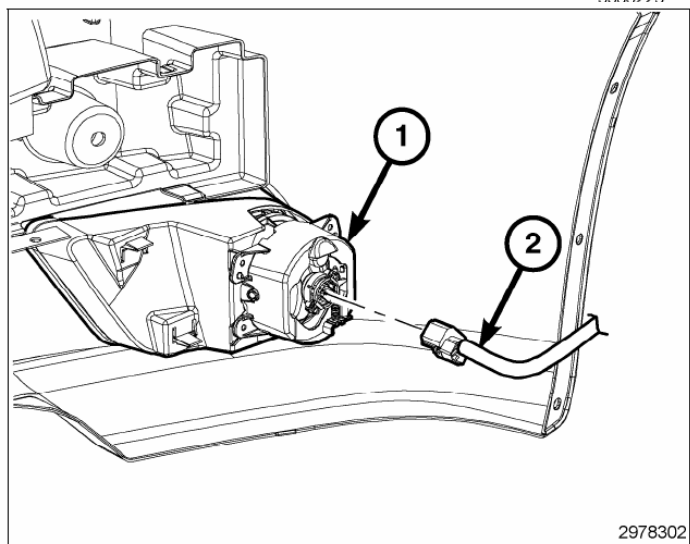

2978302

15. Jale el frente del vehículo (1) desde la salpicadera para liberar las lengüetas del herraje que las sujetan al vehículo. Repita la operación en el lado contrario.

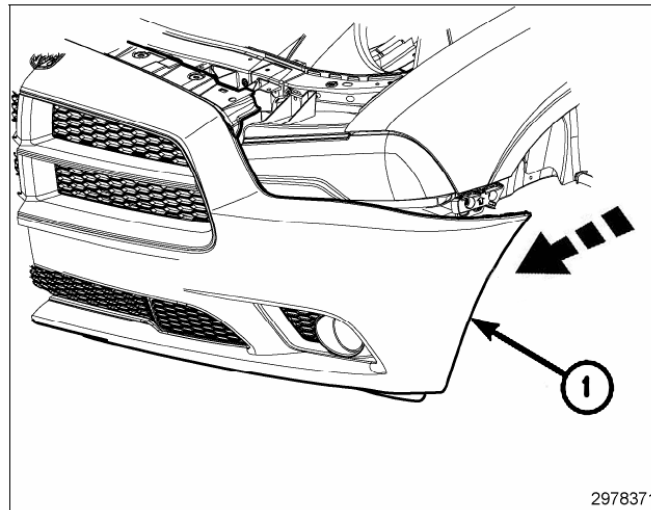

PRECAUCIÓN: Tome las medidas de precaución adecuadas para evitar cualquier daño a la cubierta del frente del vehículo.

16. Retire los cuatro pasadores que aseguran el frente del vehículo al soporte del radiador (1).
17. Con ayuda de otra persona, retire el frente del vehículo (2) y colóquelo en un banco de trabajo limpio.

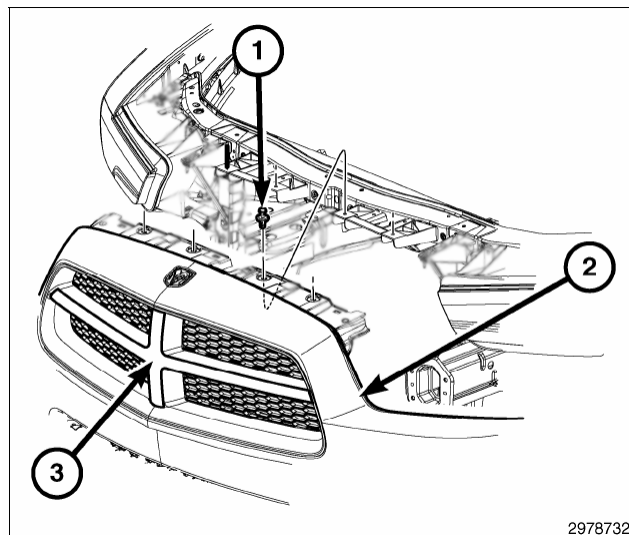

NOTA: Tenga cuidado de colocar la placa de nombre en la misma ubicación cuando vuelva a ensamblar la parrilla.

18. Si acaso tiene la placa de nombre, libere cuidadosamente las lengüetas que la fijan a la parrilla original (1) a fin de instalarla en el centro de parrilla nuevo.
19. Si acaso tiene control inteligente de velocidad, retire el conector de el soporte inferior del frente del vehículo.
20. Retire los tres pasadores (2) que fijan el soporte inferior del frente del vehículo (3) al frente del vehículo y retire el soporte (3).

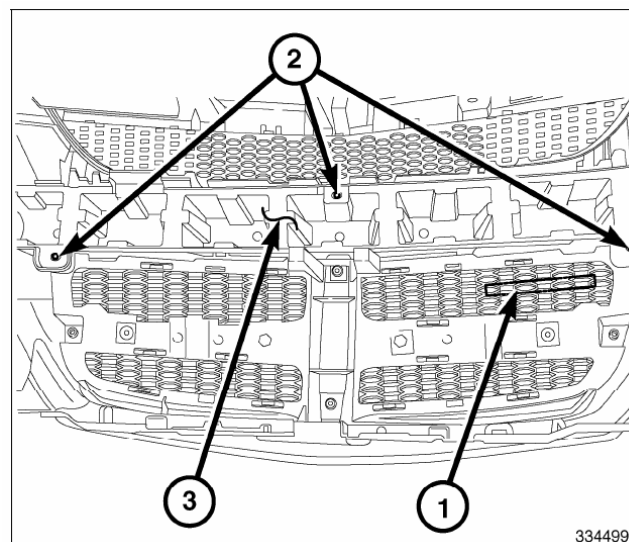

21. Retire los tornillos (1) que fijan el centro de la parrilla a la parrilla original.
22. Busque las dieciséis lengüetas (2) que fijan el centro de parrilla a la parrilla original y libérelas cuidadosamente (2).
23. Retire el centro de la parrilla original y deséchela.

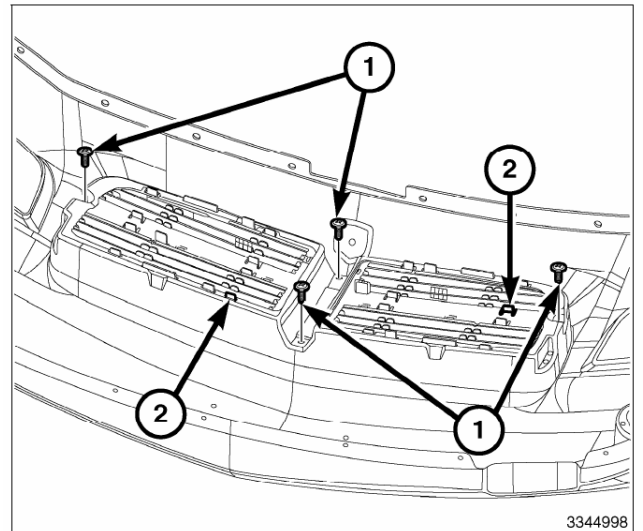

24. Localice el lugar donde van los cuatro sujetadores (1) y coloque los ovato espaciadores (C).

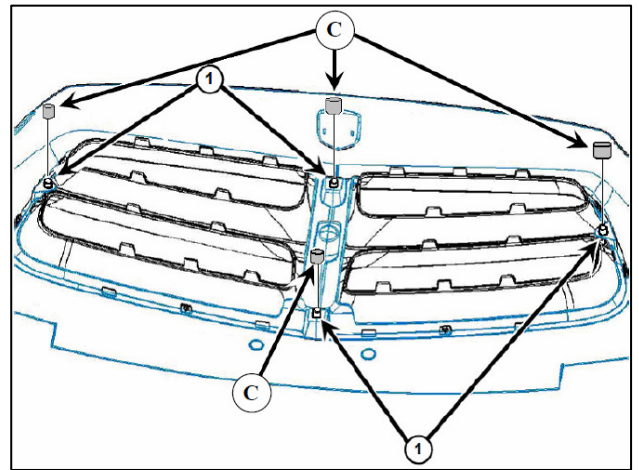

25. Coloque el centro provisto con este kit en la parrilla original alineando las 16 lengüetas. Presione la parrilla original por fuera y el centro nuevo desde dentro al mismo tiempo firmemente hasta que las lengüetas queden en su lugar (2). **Un ligero chasquido o crujido es normal al momento de instalar.**

26. Desde la parte de atrás del frente del vehículo, verifique que todas las lengüetas estén enganchadas de manera correctas (2).

27. Instale los tornillos sujetadores (1) y las rondanas (B) que vienen con la rejilla. Apriete firmemente.

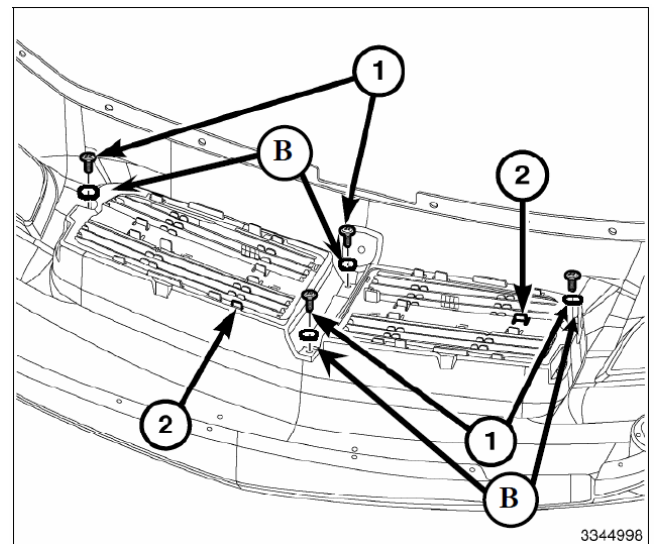

28. Coloque el soporte inferior del frente del vehículo en su lugar (3) e instale el sujetador central (2) y los dos exteriores (D). Apriete firmemente.

29. En caso que se tenga el control inteligente de velocidad inferior del frente del vehículo (2).

30. En caso que se tenga la placa de nombre (1), vuelva a centro de la parrilla original.

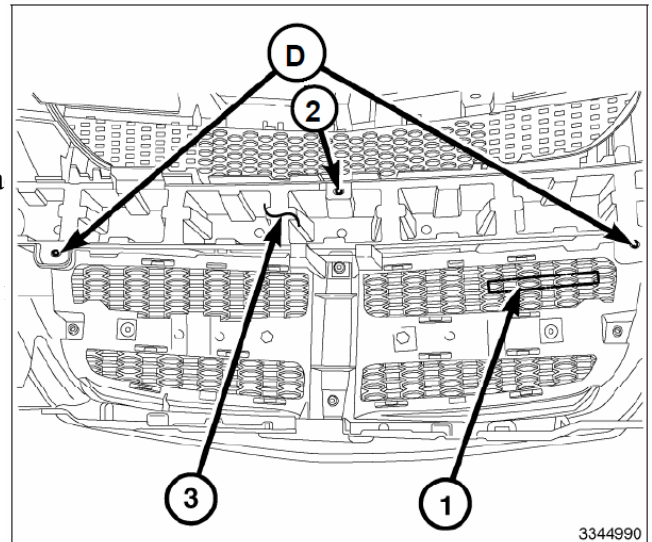

31. Con ayuda de otra persona, monte nuevamente el frente del vehículo (3) en su lugar original (2).

32. Instale los cuatro pasadores que fijan el frente del vehículo al soporte del radiador (1).

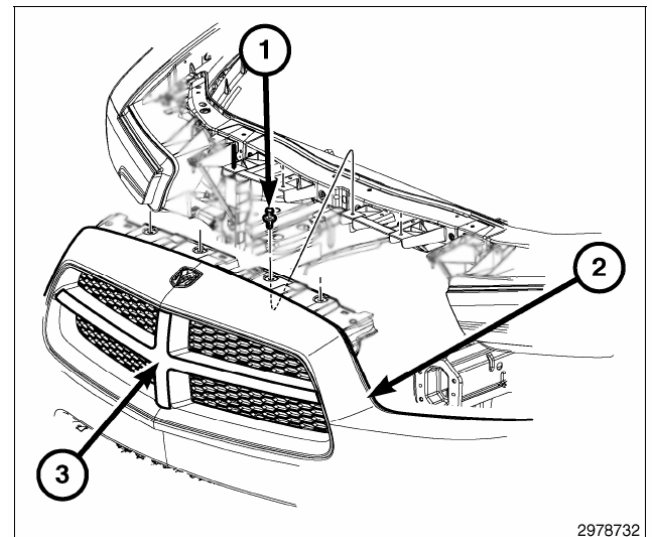

33. Alinee las lengüetas del frente del vehículo con los herrajes que se encuentran entre la parte de atrás de la luz del frente y la esquina inferior del frente de la salpicadera. Repita la operación en el lado contrario.

34. Una vez alineada, golpee ligera, pero firmemente el frente del vehículo con la mano (1) para enganchar las lengüetas en su lugar. Repita esta paso en el lado contrario.

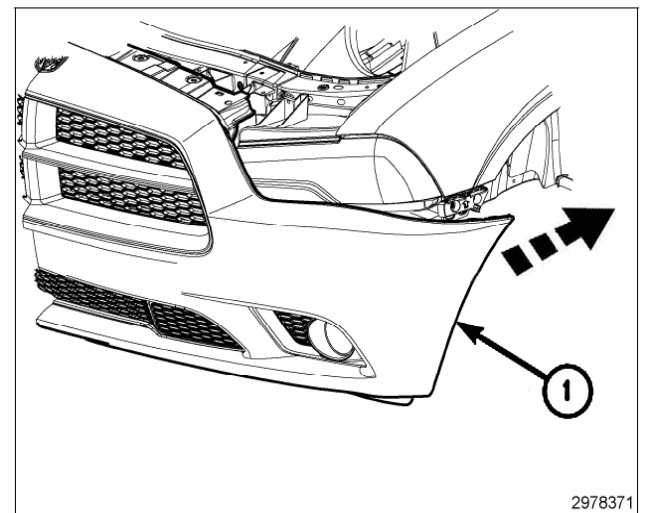

- 35. En caso que se tenga control inteligente de velocidad, conecte nuevamente el sensor en su lugar, cerca del faro anti-niebla derecho (RH)
- 36. En caso que se tenga, conecte nuevamente los cables (2) a los faros anti-niebla (1) en ambos lados.

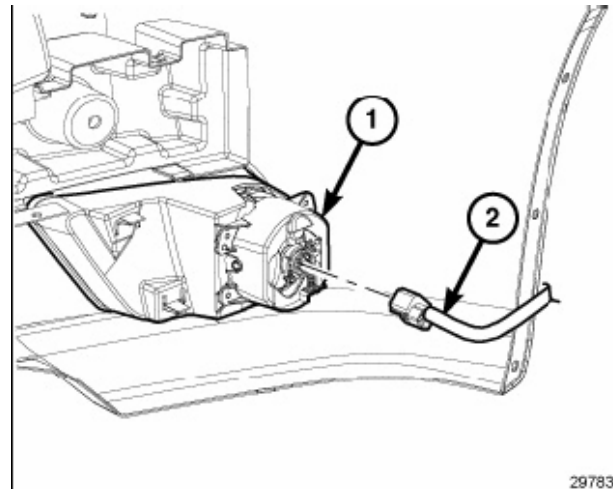

2978302

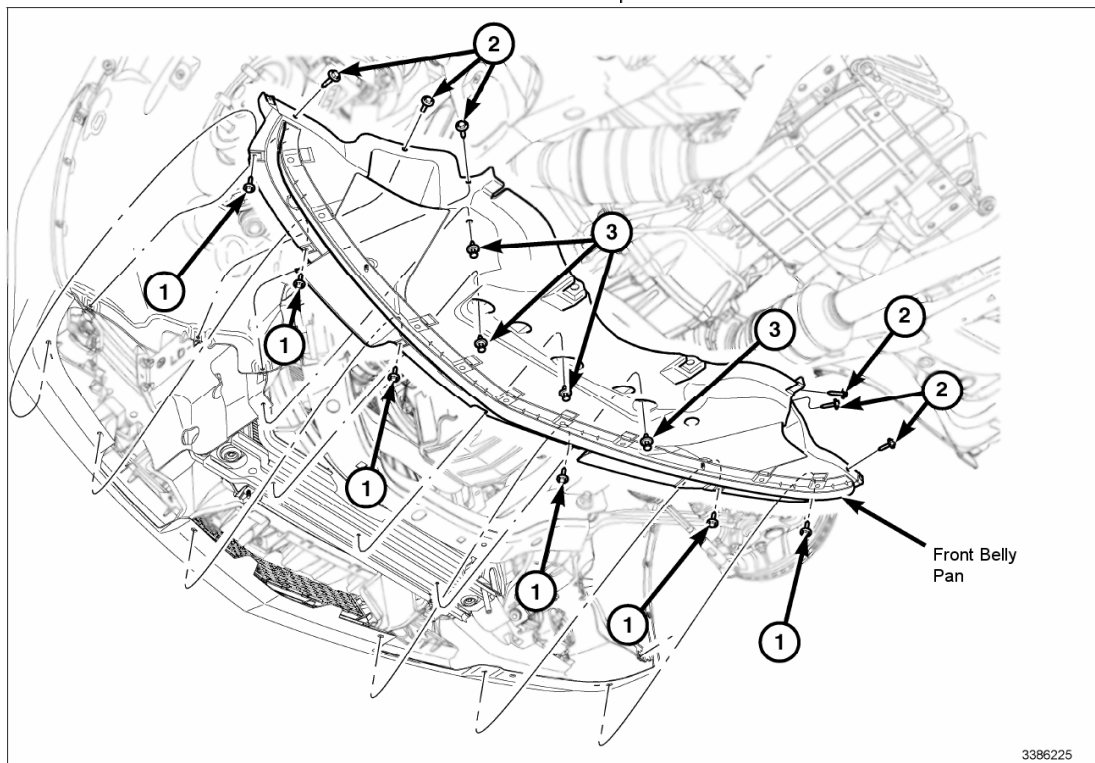

- 37. Coloque el protector inferior del frente del vehículo bajo el vehículo nuevamente. Verifique la posición de los orificios.
- 38. Reinstale los cuatro pasadores (3) que sujetan el protector inferior del frente del vehículo a la parte de abajo del travesaño.
- 39. Reinstale los seis tornillos (1) que sujetan el protector de la parte inferior del frente del vehículo al frente del vehículo. Asegurese que los tornillos estén apretados correctamente.
- 40. Instale los seis tornillos (2) que fijan el protector de la parte inferior del frente del vehículo dentro de la parte inferior de las salpicaderas delanteras. Asegurese que los tornillos estén apretados correctamente.

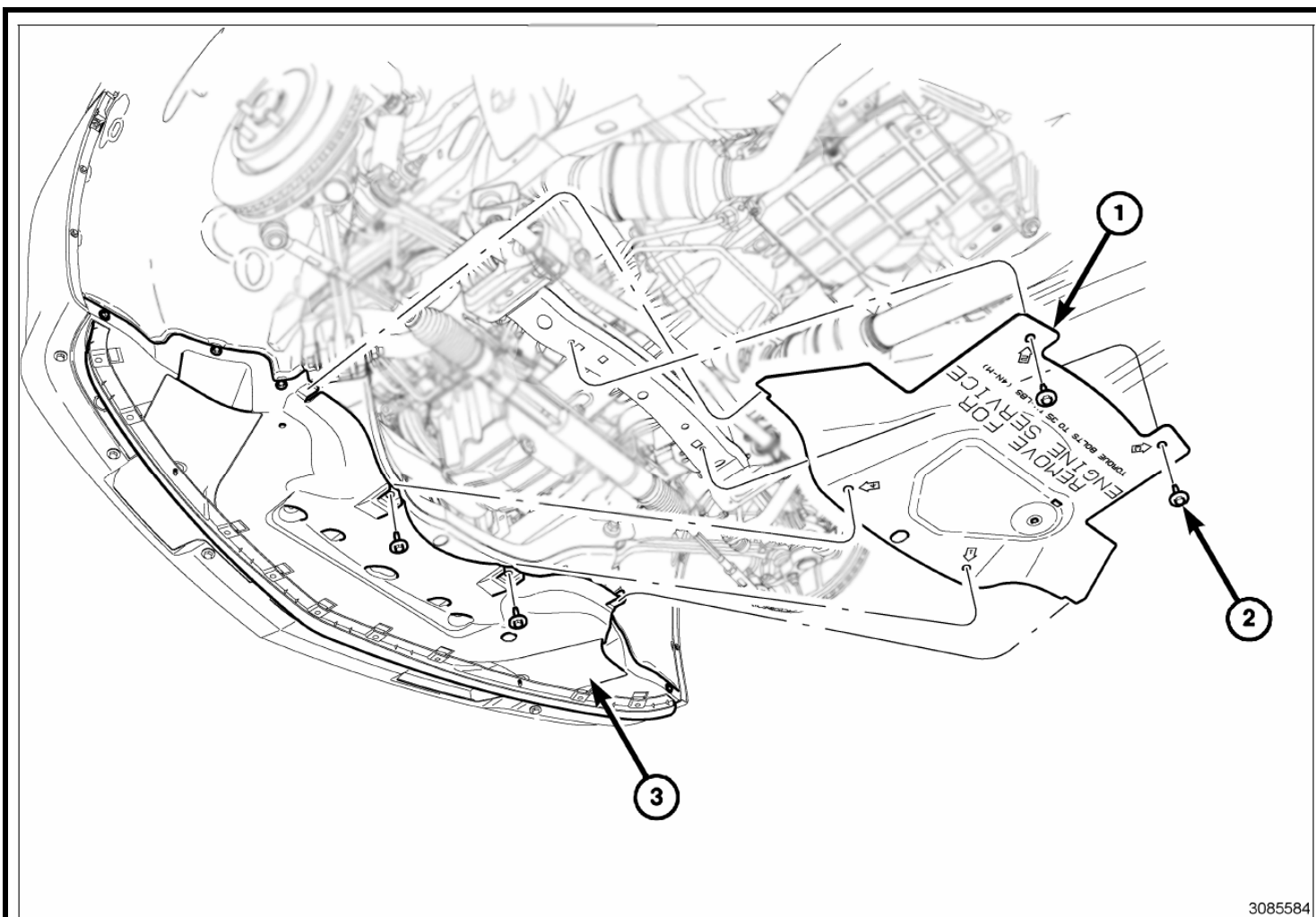

3085584

NOTA: Durante la instalación, asegúrese de que el protector inferior del motor quede por debajo del protector inferior del frente del vehículo. De no hacerlo así, podría resultar en daños a dicho protector.

41. Coloque el protector inferior del motor (1) por debajo del protector inferior del frente del vehículo (3).
42. Instale los pasadores (2) que fijan el protector inferior del motor (1) a la parte inferior del vehículo. Asegurese que los tornillos estén apretados correctamente.
43. Instale el pasador (1) que fija el frente del vehículo a la salpicadera. Asegurese que los tornillos estén apretados correctamente.
44. Instale los tres pasadores (2) que fijan cada protector contra salpicaduras delantera al frente del vehículo.

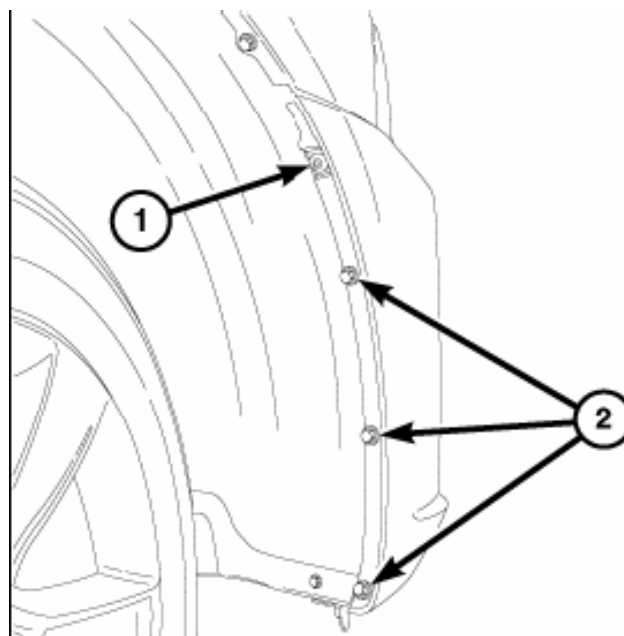

2978092

45. Retire los soportes y baje el vehículo.

46. Instale los deflectores superiores del radiador (1).

47. Conecte el cable negativo de la batería.

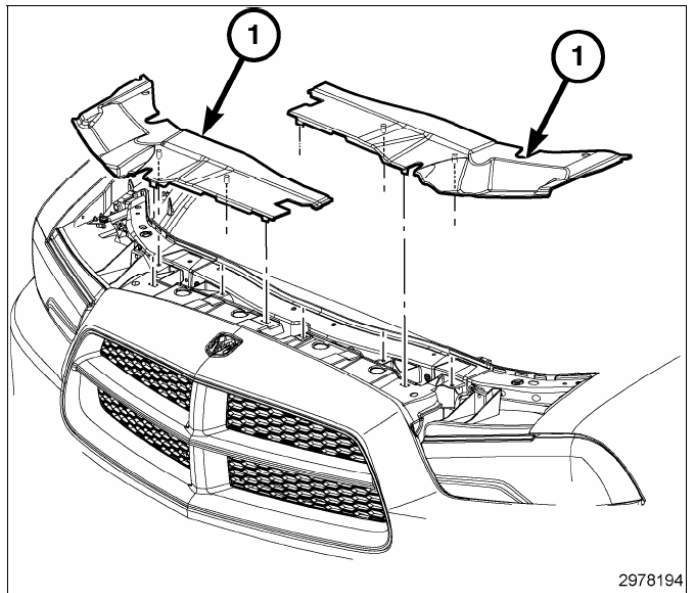



DODGE CHARGER

Calandre

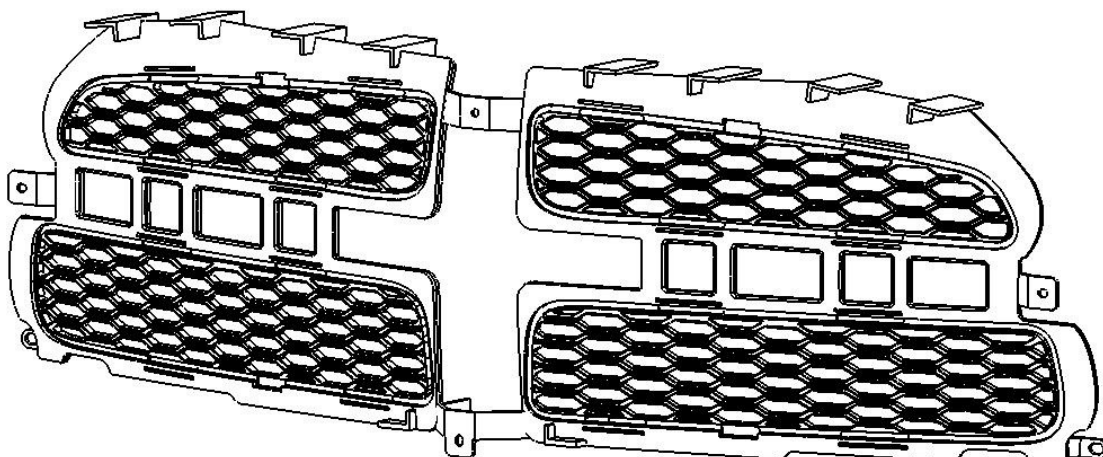

A

B

C

D

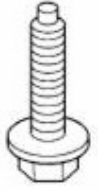
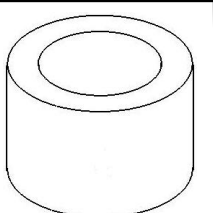
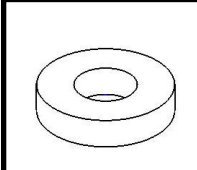

Numéro de légende	Description	Quantité
A	Calandre (Texture)	1
B	Rondelle	4
C	Bague	4
D	Vis	2

Outils requis			
Douille et rochet de 7 mm, 10 mm	Tournevis Phillips	Petit tournevis à lame plate	Baguette/outil de panneau de garnissage

ÉTAPES DE LA PROCÉDURE:

REMARQUE: On recommande à l'installateur/technicien de lire soigneusement les instructions avant d'installer ce produit.

1. Débranchez le câble négatif de la batterie.

2. Enlevez les déflecteurs supérieurs du radiateur (1).

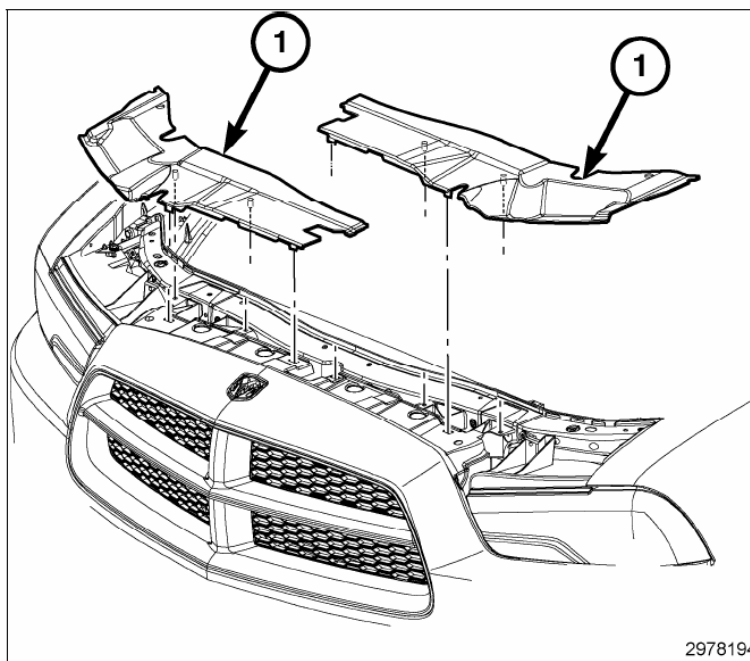

3. Soulevez et étayez le véhicule.

4. Enlevez les tris attaches (2) qui fixent chaque bouclier du passage de roue avant au carénage.

5. Tirez sur le bouclier du passage de roue avant et enlevez l'attache (1) qui fixe le carénage avant à l'aile.

6. Répéter les étapes de démontage pour le côté opposé.

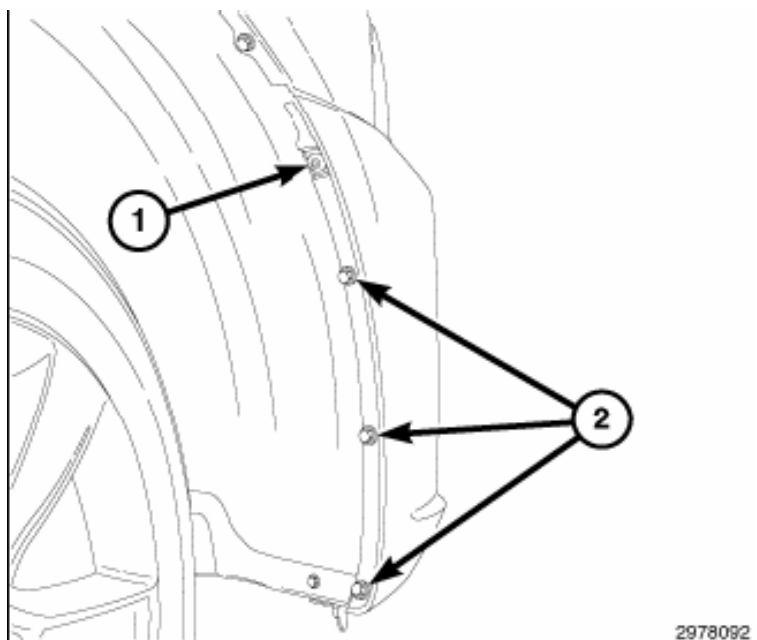

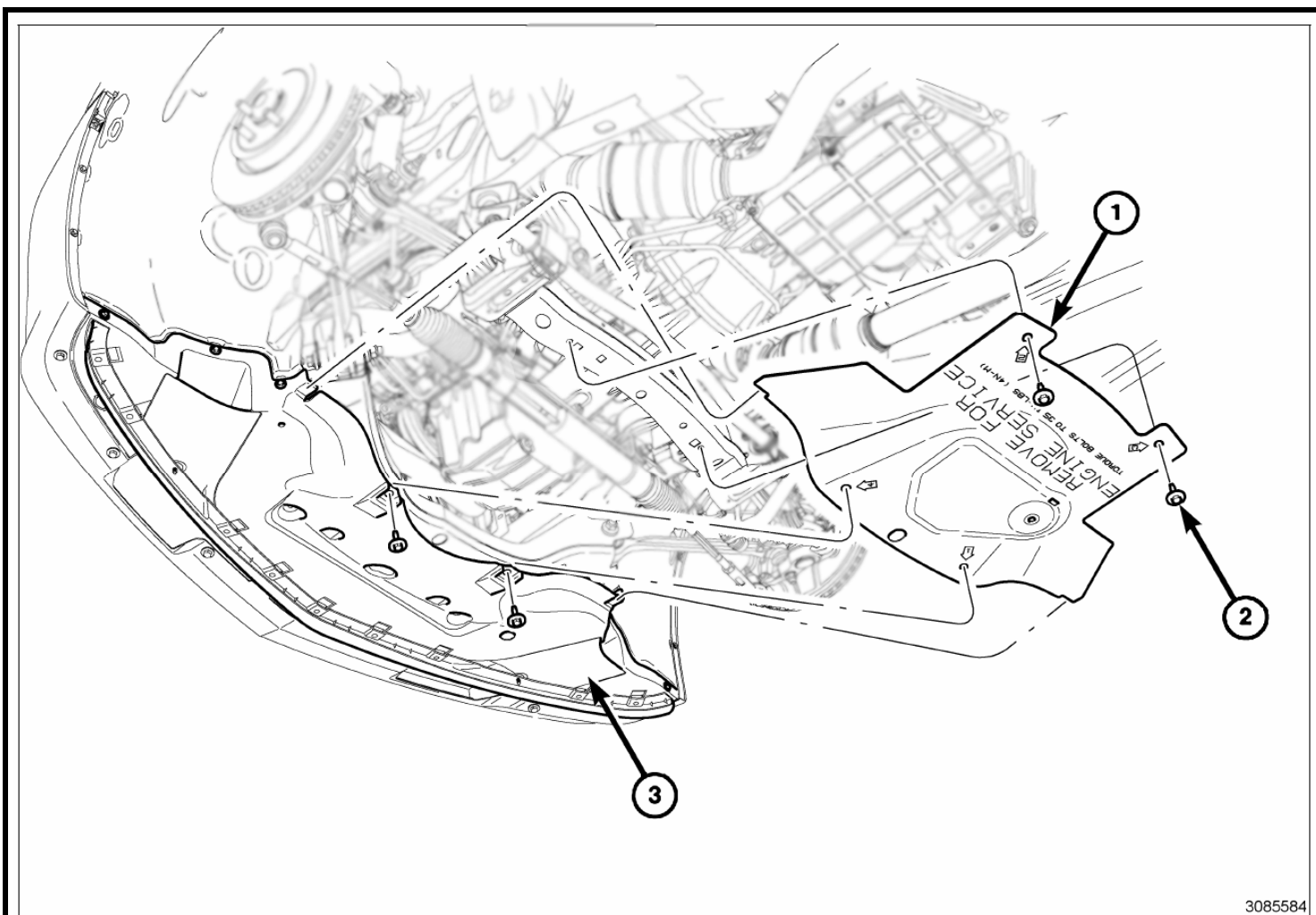

7. Enlever les quatre attaches (2) qui fixent blindage inférieur arrière (1) au dessous du véhicule.
8. Tirer sur le blindage inférieur arrière (1) vers l'arrière pour le détacher du blindage inférieur avant (3), pour l'enlever du véhicule.

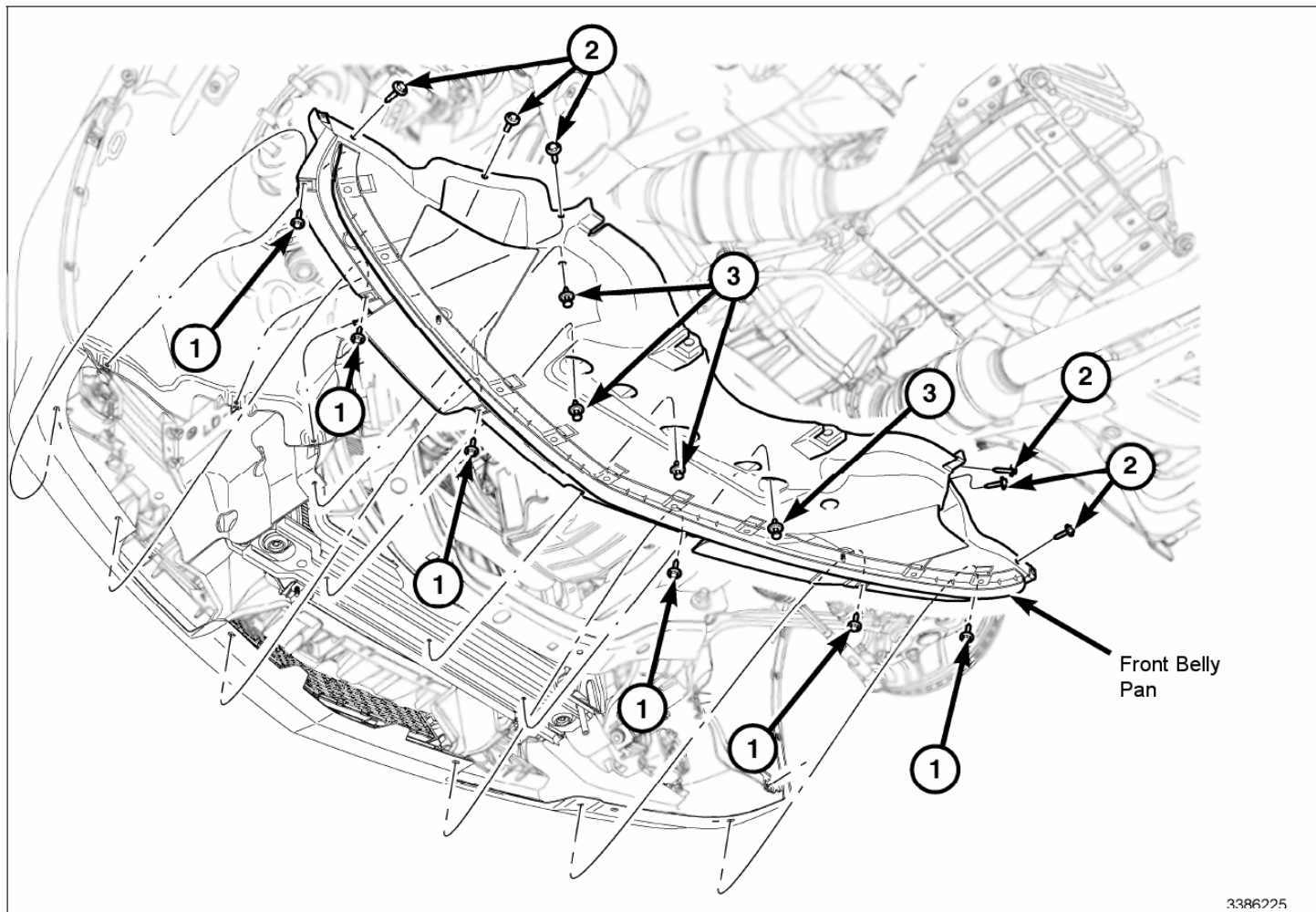

3386225

9. Enlevez les six vis (4) qui fixent le blindage inférieur avant (2) au dessous du carénage avant du véhicule.
10. Enlevez les six vis (1) qui fixent le blindage inférieur avant (2) au dessous du bouclier du passage de roue avant du véhicule.
11. Enlevez les quatre attaches à poussoir (3) qui fixent le blindage inférieur avant (2) au dessous de la traverse inférieure du véhicule.
12. Retirez le blindage inférieur avant (2) du dessous du véhicule.
13. Si le véhicule en est équipé, débranchez le faisceau électrique (2) du phare antibrouillard (1). Répétez du côté opposé.

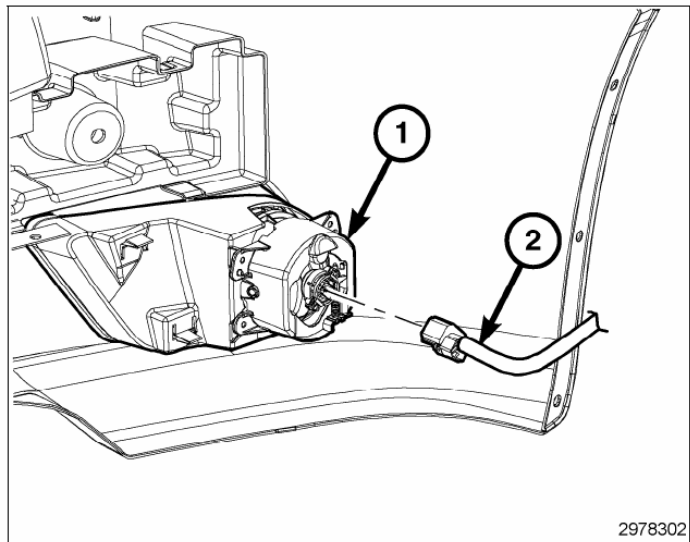

2978302

14. Si le véhicule en est équipé, débrancher le faisceau électrique du régulateur automatique de vitesse et d'espacement variable près du phare antibrouillard de droite.

15. Extraire le carénage (1) au niveau de l'ouverture du passage de roue pour dégager le carénage (1) d'avec le support de retenue de l'aile. Répétez du côté opposé.

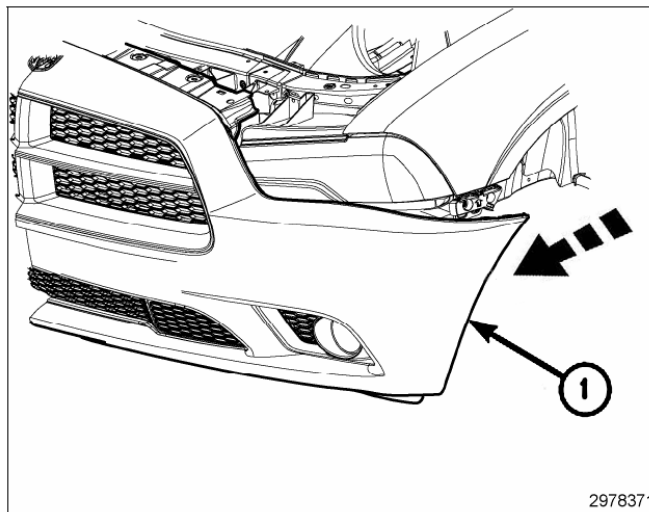

ATTENTION: Prendre les précautions appropriées pour protéger la face du carénage avant des dommages esthétiques.

16. Enlevez les quatre attaches qui relient le carénage au radiateur(1).

17. Avec l'aide d'un assistant, enlevez le carénage (2) du véhicule et le placer sur un établi propre.

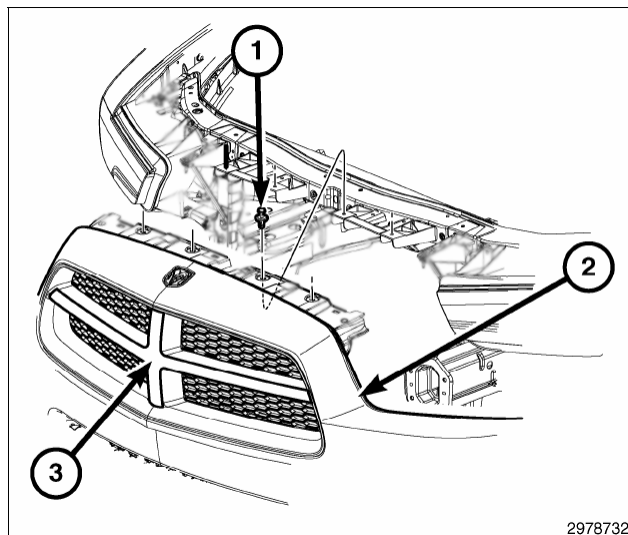

REMARQUE:II faudr prendre soin de positionner l'écusson (2) au même endroit pendant le réassemblage.

18. Si le véhicule en est équipé, desserrez avec soin les languettes qui fixent l'écusson (2) à la calandre d'origine (texture), enlevez l'écusson (2) pour installation sur la calandre (texture) fournie dans le nécessaire..

19. Si le véhicule en est équipé, débrancher le faisceau électrique du régulateur automatique de vitesse et d'espacement du support de carénage interne inférieur.

20. Enlevez les trois attaches (1) qui fixent le support de carénage interne inférieur (3) au carénage, et enlever le support (3).

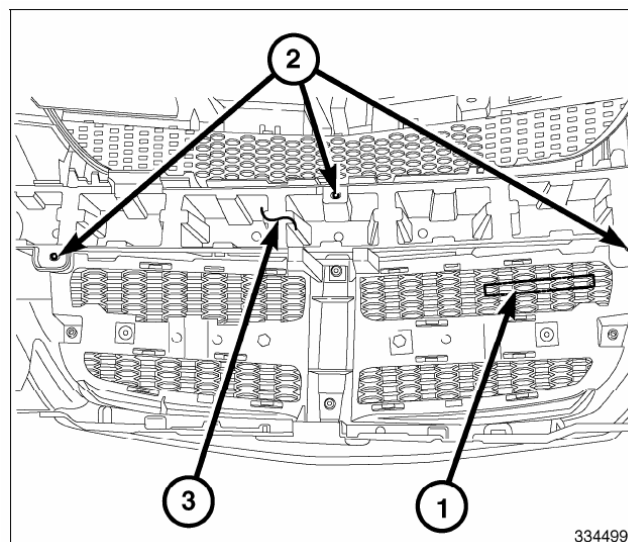

21. Enlevez les vis de retenue (1) qui fixent la calandre (texture) à l'enjoliveur de calandre.

22. Localisez les seize languettes (2) qui fixent l'enjoliveur de calandre à la calandre (texture) et dégager avec soin les seize languettes (2).

23. Enlevez la grille (texture) d'origine (2) de avec l'enjoliveur/calandre et jeter.

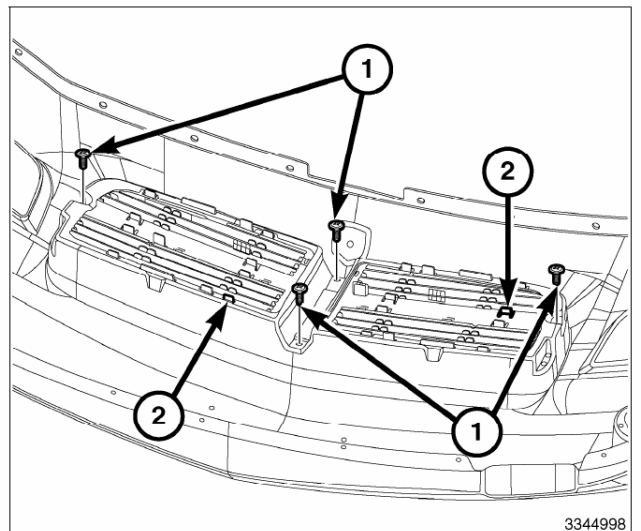

24. Localisez l'endroit des quatre fixations (1) et positionnez les quatre bagues (C) en place.

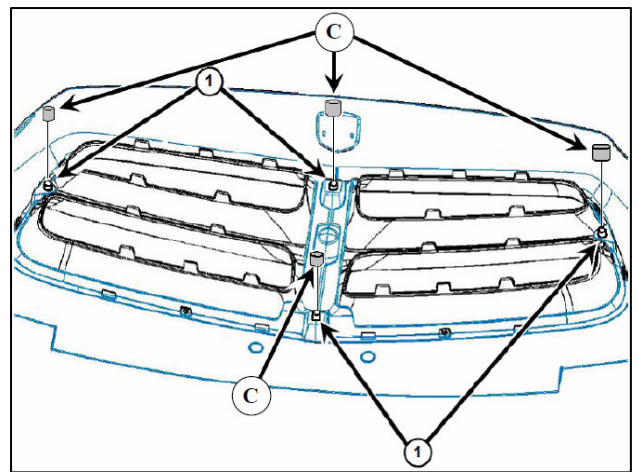

25. Positionnez l'enjoliveur de calandre fourni dans le nécessaire et alignez les seize languettes de montage (2) dans les fentes adéquates. En pressant avec la main sur la surface intérieure et extérieure de la grille, poussez fermement ensemble pour mettre en place chaque languettes de montage. Commencez dans un coin et travaillez dans le sens de rotation des aiguilles d'une montre. **Un cliquetis d'enclenchement est normal lors de l'installation.**

26. Regardez derrière la calandre, inspectez et vérifiez que toutes les languettes de montages (2) soient en place.

27. Installez les vis de fixation (1) de la grille (texture) et les rondelles fournies (B). Serrez les fixations solidement.

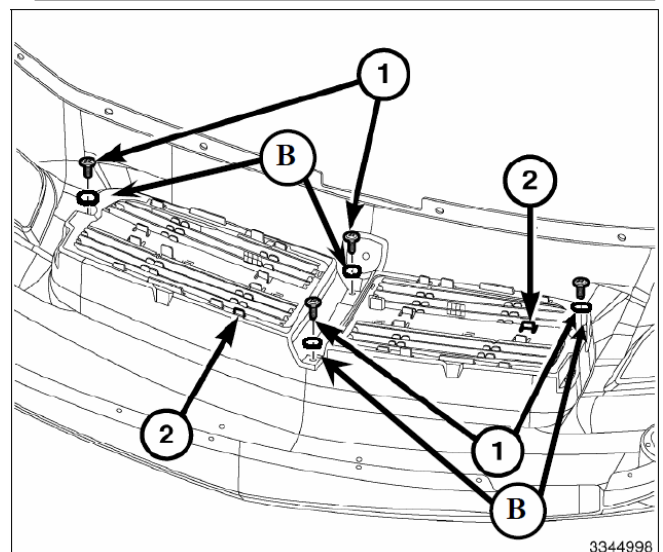

28. Placez le support du bas intérieur du carénage (3) et installez la fixation centrale ainsi que les deux fixations extérieures (D). Serrez les fixations solidement.

29. Si le véhicule en est équipé, attacher le faisceau électrique du régulateur automatique de vitesse et d'espacement au support du carénage interne inférieur.

30. Si le véhicule en est équipé, installez l'écusson (1) à l'endroit correspondant à celui où il avait été enlevé de la grille (texture) d'origine.

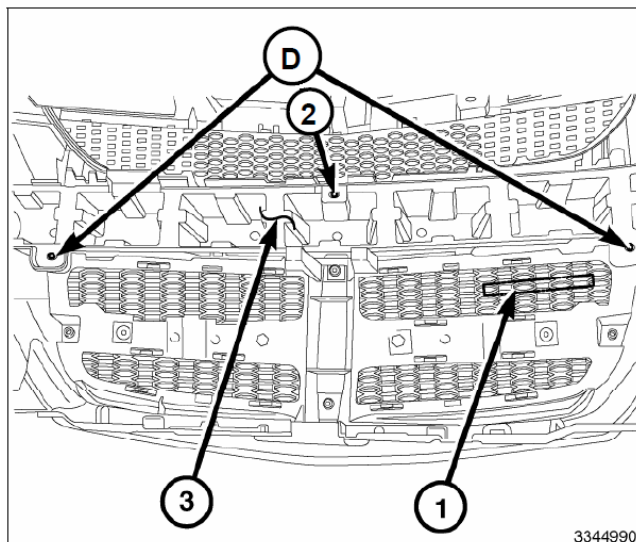

31. Avec l'aide d'un assistant, positionnez le carénage (2) sur le véhicule.

32. Installez les quatre attaches (1) liant le carénage au radiateur.

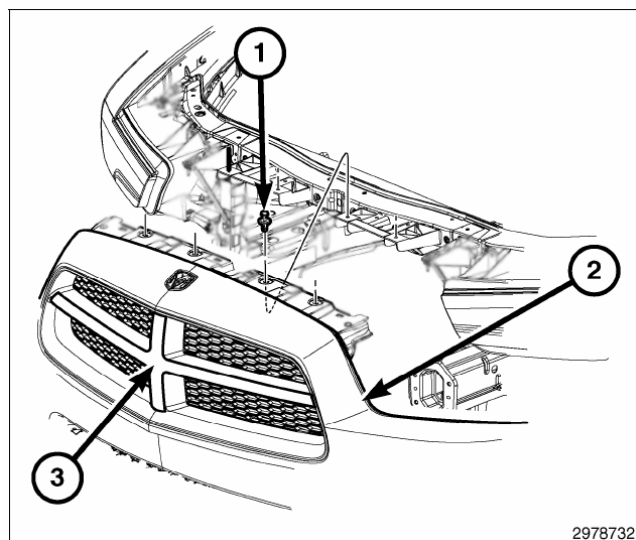

33. Alignez les pattes de retenue sur la carénage (1) avec le support de retenue de l'aile situé entre le coin inférieur du phare et le coin avant inférieur de l'aile. Répétez du côté opposé.

34. Une fois l'alignement fait, frappez avec la main, avec soin mais fermement, sur le carénage (1) pour enclencher les languettes de retenue. Répétez la procédure du côté opposé.

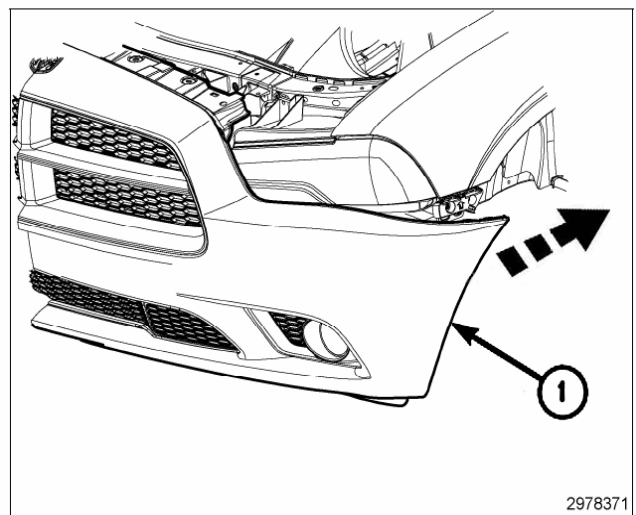

35. Si le véhicule en est équipé, branchez le faisceau électrique du régulateur automatique de vitesse et d'espacement variable près du phare antibrouillard de droite.

36. Si le véhicule en est équipé, branchez le faisceau électrique (2) aux phares antribrouillard (1) des deux côtés.

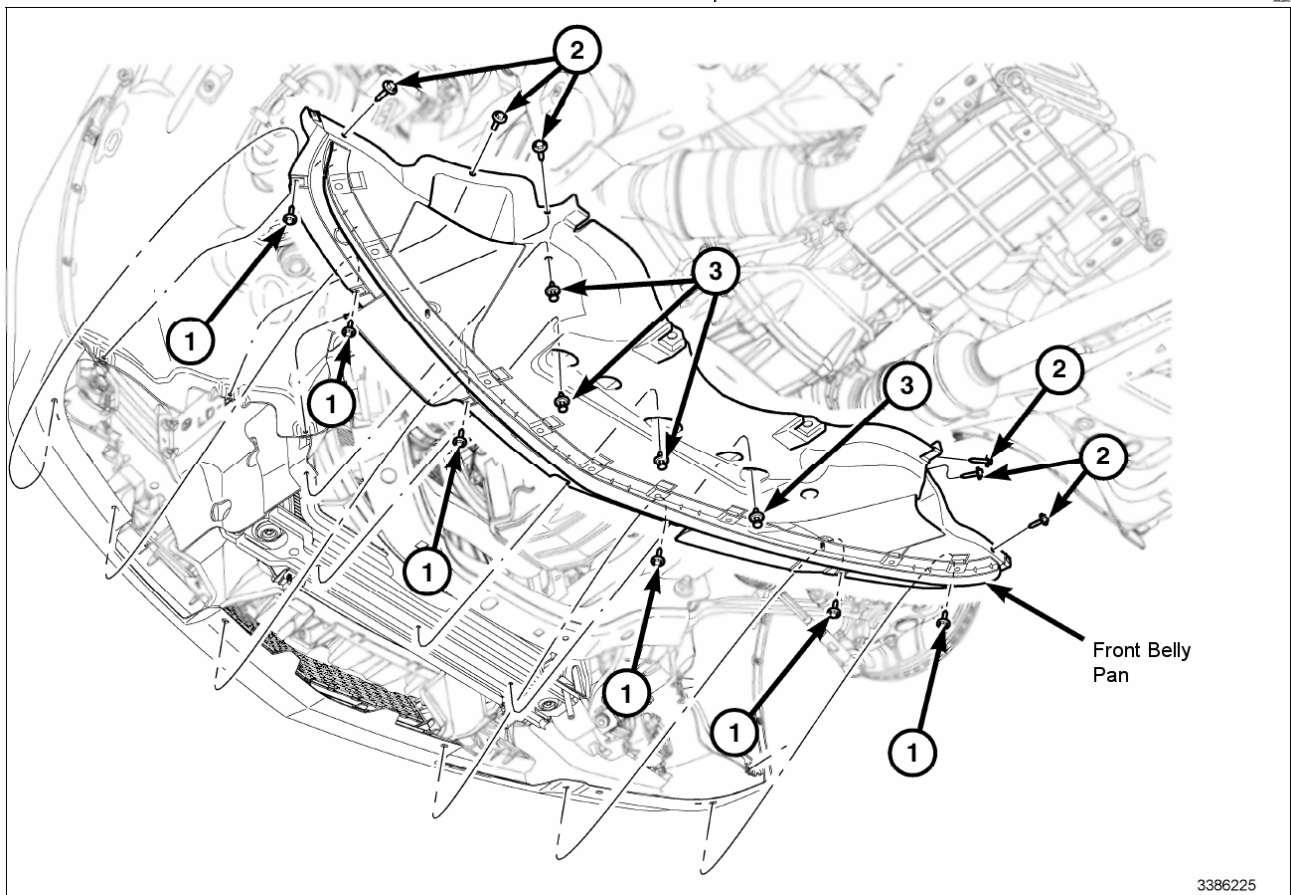
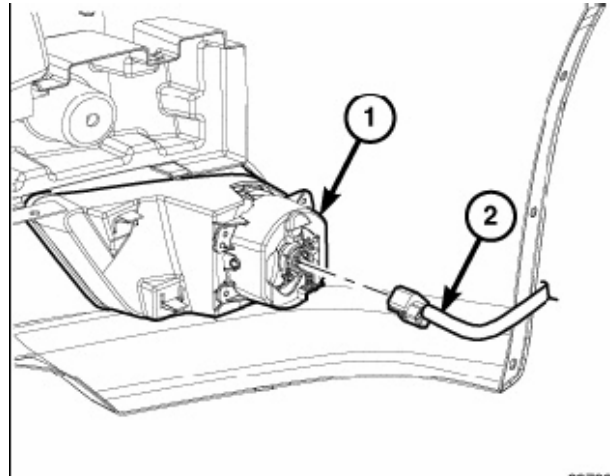

37. Placez le blindage inférieur avant en dessous du véhicule.

38. Posez les quatre pièces d'attache à poussoir (3) fixant le blindage inférieur avant au dessous de la traverse inférieure de châssis du véhicule.

39. Installez les six vis (1) qui fixent blindage inférieur avant au dessous du carénage avant du véhicule. Serrez solidement les attaches.

40. Installez les six vis (2) qui fixent le blindage inférieur avant au dessous du bouclier du passage de roue avant du véhicule. Serrez solidement les attaches.

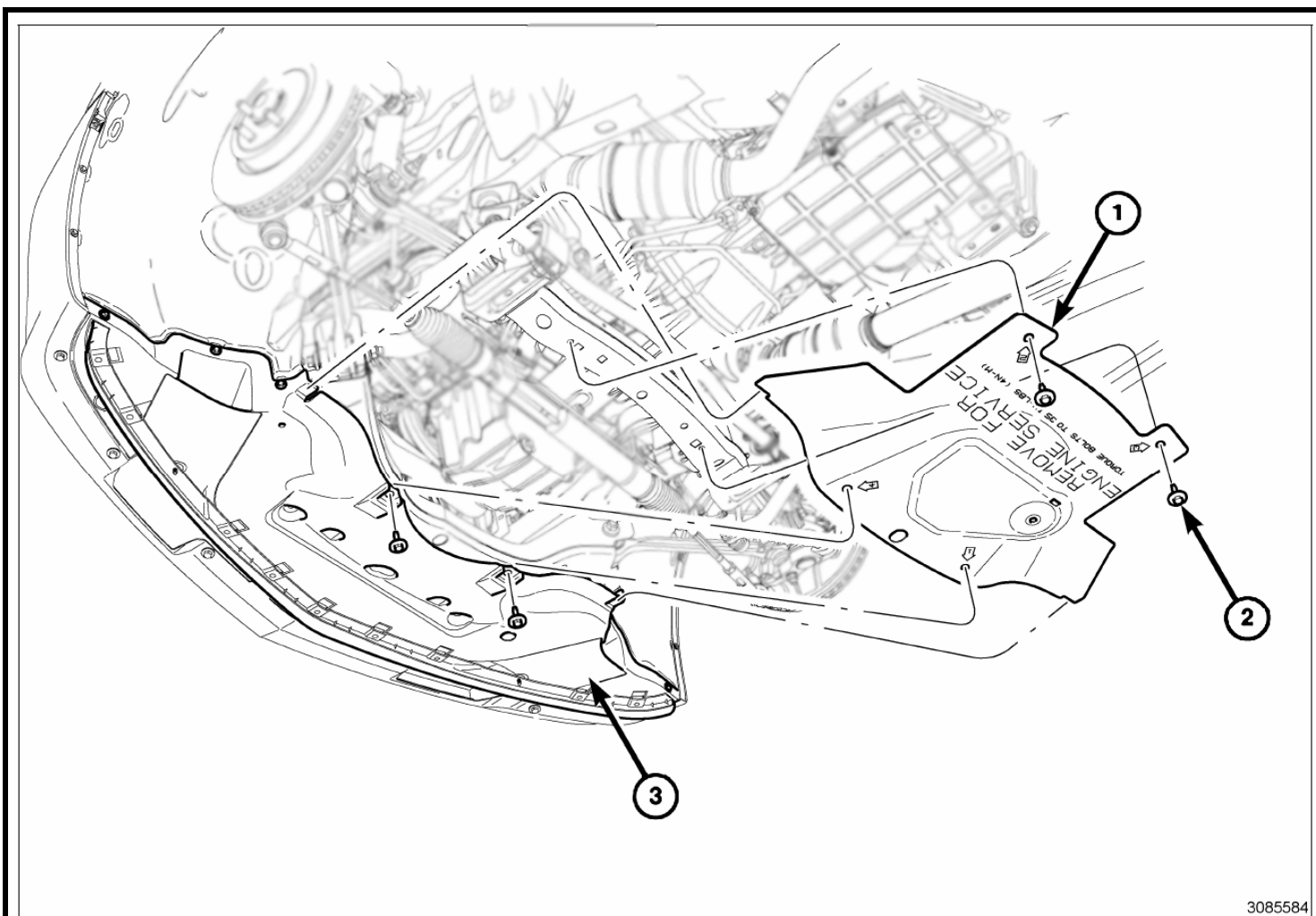

3085584

REMARQUE: Lors de la pose, s'assurer que le blindage inférieur arrière est couvert en dessous du blindage inférieur avant. À défaut de le faire, le blindage inférieur pourrait être endommagé.

41. Placez le blindage inférieur arrière (1) en dessous du véhicule et sur la carénage frontal (3).
42. Installez les attaches (2) qui fixent le blindage inférieur arrière (1) au dessous du véhicule. Serrez les pièces de retenue de façon sécuritaire.
43. Installez l'attache (1) qui fixe l'ensemble de carénage avant à l'aile. Serrez complètement l'attache.
44. Installez les trois attaches (2) qui fixent chaque boucliers du passage de roue avant au carénage avant.
45. Enlevez les support et baissez le véhicule.

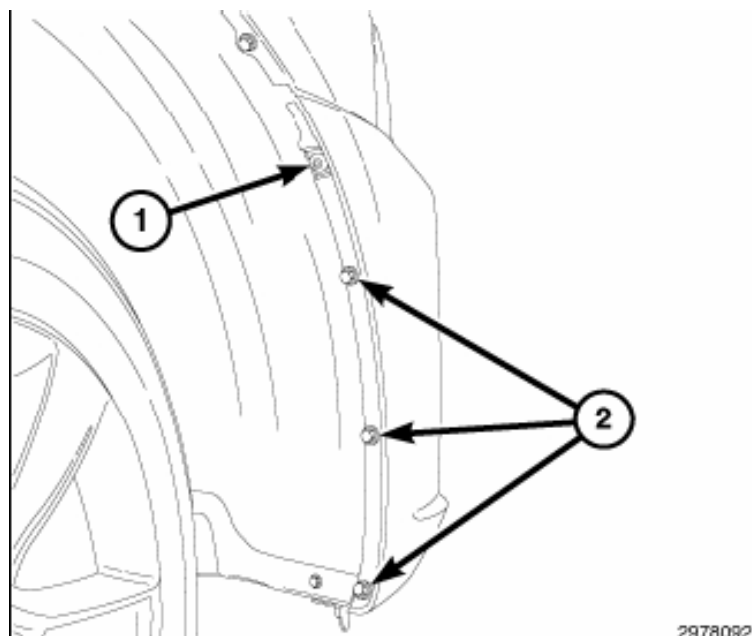

2978092

46. Installez les déflecteurs de radiateur supérieurs (1).

47. Branchez le câble négatif de la batterie.

